



පොදු ගුරු මාර්ගෝපදේශය

(2018 වර්ෂයේ සිට ක්‍රියාත්මක වේ.)

තුන් වන ශ්‍රේණිය

මුල් ළමාවිය සංවර්ධන හා ප්‍රාථමික අධ්‍යාපන දෙපාර්තමේන්තුව
ජාතික අධ්‍යාපන ආයතනය
මහරගම
ශ්‍රී ලංකාව
www.nie.lk

**විෂය නිර්දේශය සහ
ගුරු මාර්ගෝපදේශය**

තුන් වන ශ්‍රේණිය

මුල් ළමාවිය සංවර්ධන හා ප්‍රාථමික අධ්‍යාපන දෙපාර්තමේන්තුව
ජාතික අධ්‍යාපන ආයතනය
ශ්‍රී ලංකාව

වෙබ් අඩවිය : www.nie.lk

විද්‍යුත් තැපෑල : [info @ nie.lk](mailto:info@nie.lk)

විෂය නිර්දේශය සහ ගුරු මාර්ගෝපදේශය
තෙත් වන ශ්‍රේණිය

ප්‍රථම මුද්‍රණය - 2018

© ජාතික අධ්‍යාපන ආයතනය

ISBN

මුල් ළමාවිය සංවර්ධන හා ප්‍රාථමික අධ්‍යාපන දෙපාර්තමේන්තුව
ජාතික අධ්‍යාපන ආයතනය
ශ්‍රී ලංකාව

වෙබ් අඩවිය : www.nie.lk
විද්‍යුත් තැපෑල : info@nie.lk

මුද්‍රණය :

අධ්‍යක්ෂ ජනරාල්තුමියගේ පණිවිඩය

ජාතික අධ්‍යාපන කොමිෂන් සභාව විසින් නිර්දේශිත ජාතික අධ්‍යාපන අරමුණු සාක්ෂාත් කර ගැනීම සහ පොදු නිපුණතා සංවර්ධනය කිරීමේ මූලික අරමුණ සහිත ව එවකට පැවති අන්තර්ගතය පදනම් වූ විෂයමාලාව නවීකරණයට භාජනය කොට වර්ෂ අටකින් යුතු වකුසකින් සමන්විත නව නිපුණතා පාදක විෂයමාලාවෙහි පළමු අදියර, වර්ෂ 2007 දී ජාතික අධ්‍යාපන ආයතනය විසින් ශ්‍රී ලංකාවේ ප්‍රාථමික හා ද්විතීයික අධ්‍යාපන ක්ෂේත්‍රයට හඳුන්වා දෙන ලදී.

පර්යේෂණවලින් අනාවරණය වූ කරුණු ද, අධ්‍යාපනය පිළිබඳ ව විවිධ පාර්ශ්වයන් ඉදිරිපත් කළ යෝජනා ද පදනම් කොට ගෙන සිදු කරන ලද විෂයමාලා තාර්කිකරණය කිරීමේ ක්‍රියාවලියක ප්‍රතිඵලයක් ලෙස විෂයමාලා වකුසේ දෙවැනි අදියර අධ්‍යාපන ක්ෂේත්‍රයට හඳුන්වා දීම 2015 වසරේ සිට ආරම්භ කර ඇත.

මෙම තාර්කිකරණ ක්‍රියාවලියේ දී සියලු ම විෂයයන්ගේ නිපුණතා පදනම් මට්ටමේ සිට උසස් මට්ටම දක්වා ක්‍රමානුකූල ව ගොඩ නැගීම සඳහා පහළ සිට ඉහළට ගමන් කරන සිරස් සංකලනය භාවිත කර ඇති අතර විවිධ විෂයයන්හි දී එක ම විෂය කරුණු නැවත නැවත ඉදිරිපත් වීම හැකිතාක් අවම කිරීම, විෂය අන්තර්ගතය සීමා කිරීම සහ ක්‍රියාත්මක කළ හැකි ශිෂ්‍ය මිතුරු විෂයමාලාවක් සැකසීම සඳහා තිරස් සංකලනය ද භාවිත කර ඇත.

ගුරු භවතුන්ට පාඩම් සැලසුම් කිරීම, ඉගෙනුම්-ඉගැන්වීම් ක්‍රියාවලියෙහි සාර්ථක ව නිරත වීම, පන්ති කාමර මිනුම් හා ඇගයීම් ප්‍රයෝජනවත් පරිදි යොදා ගැනීම සඳහා අවශ්‍ය වන මාර්ගෝපදේශ ලබාදීමේ අරමුණින් නව ගුරු මාර්ගෝපදේශ හඳුන්වා දී ඇත. පන්ති කාමරය තුළ දී වඩාත් ඵලදායී ගුරුවරයෙකු ලෙස කටයුතු කිරීමට මෙම මාර්ගෝපදේශ උපකාරී වනු ඇත. සිසුන්ගේ නිපුණතා වර්ධනය කිරීම සඳහා ගුණාත්මක යෙදවුම් හා ක්‍රියාකාරකම් තෝරා ගැනීමට ගුරුවරුන්ට අවශ්‍ය නිදහස මෙමගින් ලබා දී තිබේ. එමෙන් ම නිර්දේශිත පාඨ ග්‍රන්ථවල ඇතුළත් වන විෂය කරුණු පිළිබඳ ව වැඩි බර තැබීමක් මෙම ගුරු මාර්ගෝපදේශවල අන්තර්ගත නොවේ. එම නිසා මෙම ගුරු මාර්ගෝපදේශය වඩාත් ඵලදායී වීමට නම් අධ්‍යාපන ප්‍රකාශන දෙපාර්තමේන්තුව විසින් සකසා ඇති අදාළ පාඨ ග්‍රන්ථ සමග සමගාමී ව භාවිත කිරීම අත්‍යවශ්‍ය වේ.

තාර්කිකරණය කරන ලද විෂය නිර්දේශ, නව ගුරු මාර්ගෝපදේශ හා නව පාඨ ග්‍රන්ථවල මූලික අරමුණු වන්නේ ගුරු කේන්ද්‍රීය අධ්‍යාපන රටාවෙන් මිදී ශිෂ්‍ය කේන්ද්‍රීය අධ්‍යාපන රටාවක් හා වඩාත් ක්‍රියාකාරකම් මත පදනම් වූ අධ්‍යාපන රටාවකට එළඹීම මගින් වැඩ ලෝකයට අවශ්‍ය වන්නා වූ නිපුණතා හා කුසලතාවන්ගෙන් යුක්ත මානව සම්පතක් බවට ශිෂ්‍ය ප්‍රජාව සංවර්ධනය කිරීමයි.

නව විෂය නිර්දේශ සහ ගුරු මාර්ගෝපදේශ සම්පාදනය කිරීමේ දී ජාතික අධ්‍යාපන ආයතනයේ ශාස්ත්‍රීය කටයුතු මණ්ඩලයේ ද, ආයතන සභාවේ ද, රචනයේ දී දායකත්වය ලබා දුන් සියලු ම සම්පත්දායකයින් හා වෙනත් පාර්ශ්වයන්ගේ ද ඉමහත් කැපවීම ඇගයීමට ද මෙය අවස්ථාවක් කර ගනු කැමැත්තෙමි.

ආචාර්ය ජයන්ති ගුණසේකර

අධ්‍යක්ෂ ජනරාල්

ජාතික අධ්‍යාපන ආයතනය

මහරගම

නියෝජ්‍ය අධ්‍යක්ෂ ජනරාල්ගේ පණිවිඩය

ඉගෙනුම පුළුල් ක්ෂේත්‍රයක විහිද යන්නකි. එය ජීවිත අතිමහත් බවට ද, ඉතා ම සරල බවට ද පත් කරයි. මනුෂ්‍යයා ඉගෙනුම් කුසලතාවෙන් උත්කෘෂ්ට ය. මානව සමාජ සංවර්ධනය කේන්ද්‍ර කොට ගත් රටක්, සමාජයක් බුද්ධිය විසින් හඳුනා ගත් අසම්මතයන් බැහැර කිරීමට ද සුභාවිතයන් තුළින් නව ලොවක් නිර්මාණය කර ගැනීමට ද මෙවලම කර ගනු ලබන්නේ ඉගෙනුම යි.

ඉගෙනුම සඳහා වටිනා යමක් ද, ඉගෙනුම් ක්‍රමවේදයන් හා පහසුකම් ද අධ්‍යාපනය වටා නිර්මාණය විය යුතු ය. විෂයමාලාව, විෂය නිර්දේශය, මාර්ගෝපදේශ, සුසාධ්‍යකරුවන් ඉගෙනුම් ක්ෂේත්‍රයට එක්වනුයේ මේ ආකාරයෙනි.

නූතන ශ්‍රී ලංකාව ගෝලීය ප්‍රවණතාවන් මෙන් ම පුරාතන උරුමයන් ද සම්මිශ්‍රණය කර ගනිමින් ස්වීය අධ්‍යාපන රටාවක් හිමි කරගෙන ඇත. කාලීන අවශ්‍යතා මත ප්‍රතිසංස්කරණයන් තුළින් වසර අටකට වරක් යාවත්කාලීන වන විෂයමාලාවේ ඉගෙනුම් සම්පතක් ලෙස මෙම ගුරු අත්පොත් නිර්මාණය වේ.

විෂයයෙහි අරමුණුවල සංගතතාව ජාතික මට්ටමින් පවත්වා ගත යුතු ය. එහෙත් ගුරු අත්පොත්හි ඉගෙනුම් ක්‍රමවේදයන්, අකුරක්වත් වෙනස් නොකොට පිළිපැදිය යුත්තක් නම් නොවේ. විෂය නිර්දේශයෙහි නිපුණතා, නිපුණතා මට්ටම්, සාධනය වීම සඳහා අන්තර්ගතය තුළින් ඉගෙනුම් පල සම්ප්‍රාප්තිය පිණිස ඉගෙනුම් ක්‍රමවේද නිර්මාණශීලී ව වෙනස් කර ගැනීමට සුසාධ්‍යකරුවන්ට පැහැදිලිව ම ඉඩක් ඇති බව සඳහන් කරමි. ශිෂ්‍ය සාධන ප්‍රතිශතය ඉහළ මට්ටමකට ගැනීම සඳහා උදව් වන, පහසුකම් සලසන ගුරු භූමිකාවට කිසියම් ප්‍රවේශයක් සඳහා නිර්මාණය වන ගුරු අත්පොත ශික්ෂකයා හට ද, දෙගුරුන්ට ද භාවිත කළ හැක. අදාළ පෙළ පොතට සහකරුවකු වන ගුරු අත්පොත තවත් පෙළපොතක් නොවන බව දැන ගුරුභවතුන් පෙළ පොත හා ගුරු අත්පොත යන සම්පත් ද්‍රව්‍ය දෙකම භාවිත කළ යුතු ය.

ඒ ඒ විෂයයන්හි සාධනය පිළිබඳ ඇගයීම් සිදු කරන ජාතික මට්ටමේ පරීක්ෂකවරයකු වුව ද අපේක්ෂා කරන සාධනයන්, විෂයය ඉගැන්වීමට මඟ පෙන්වන සුසාධ්‍යකරුවන් විසින් පාඩම අවසානයෙහි පන්ති කාමරයේ දී දරුවන් සමඟ ප්‍රත්‍යක්ෂකරණයට පත් විය යුතු ය. එම ඒකාත්මිකවීම සඳහා වූ ප්‍රබෝධාත්මක සංස්කෘතියක් ගොඩනගා ගැනීමට ගුරු අත්පොත පහුරක්, යාත්‍රාවක් කරගනු ඇතැයි ආයාචනා පූර්වක ව අපේක්ෂා කරමි.

ආචාර්ය පූජ්‍ය මාචූල්ගොඩ සුමනරතන හිමි

නියෝජ්‍ය අධ්‍යක්ෂ ජනරාල්,
භාෂා, මානව ශාස්ත්‍ර හා සමාජවිද්‍යා පීඨය,
ජාතික අධ්‍යාපන ආයතනය.

හැඳින්වීම

2018 වසරේ දී තුන් වන ශ්‍රේණිය සඳහා හඳුන්වා දෙන මෙම ගුරු මාර්ගෝපදේශය, 2007 වර්ෂයේ හඳුන්වා දුන් ගුරු මාර්ගෝපදේශ සංග්‍රහය වසර අටක් පාසල්වල ක්‍රියාත්මක කිරීමේ දී ලද අත්දැකීම් සැලකිල්ලට ගෙන සංස්කරණය කරන ලද්දකි. එසේම ජාතික අධ්‍යාපන ආයතනය මගින් ක්‍රියාත්මක කරන ලද විෂයමාලා පසු විපරම් වැඩසටහන මගින් ලබාගත් තොරතුරු ද, විවිධ ආයතන මගින් ප්‍රාථමික අධ්‍යාපනය පිළිබඳ ව පවත්වන ලද පර්යේෂණවලින් ලබාගත් තොරතුරු සහ ගුරුභවතුන් හා ගුරු උපදේශක භවතුන් විසින් ඉදිරිපත් කරන ලද තොරතුරු ද මෙම සංස්කරණය සඳහා ප්‍රයෝජනයට ගන්නා ලදී.

ගුරු මාර්ගෝපදේශය යනු ගුරුභවතුන් හට තම පන්තිවල ඉගෙනුම්-ඉගැන්වීම් ක්‍රියාවලිය සංවිධානය කර ගැනීමට මග පෙන්වනු ලබන උපදෙස් සංග්‍රහයකි. එම මග පෙන්වීම්වලට අනුව තමන්ගේ ඉගෙනුම් ඉගැන්වීම් කටයුතු සකස් කර ගැනීම ගුරුභවතුන්ගේ වගකීම වෙයි. ප්‍රාථමික ශ්‍රේණිවල සිටින සිසුන් ඔවුන්ගේ පූර්ණ සංවර්ධනයේ ඉතාමත් තීරණාත්මක අවධියක පසුවන්නන් ය. සිසුන්ගේ නිර්මාණාත්මක චින්තනය, සමාජ කුසලතා සහ පෞරුෂ ලක්ෂණ ගොඩ නැගෙන්නේත්, හැඩගැසෙන්නේත් මේ අවධියේ දී ය. එම නිසා සිසුන් සඳහා ඉගෙනුම් අත්දැකීම් සංවිධානය කිරීමේ දී මෙම ගුරු මාර්ගෝපදේශයේ ඇති තොරතුරු මෙන් ම ඉහත සඳහන් කළ ළමා සංවර්ධනය හා සම්බන්ධ කරුණු ද සැලකිල්ලට ගත යුතු ය.

සිසුන්ගේ ඉගෙනීම සිදුවන්නේ ඔවුන්ගේ ආසන්න පරිසරය තුළින් ලබන අත්දැකීම් සාර්ථකව යොදා ගෙන ඒ සමග අන්තර්ක්‍රියා කිරීමෙනි. එම නිසා සිසුන් සඳහා ඉගෙනුම්-ඉගැන්වීම් කටයුතු සංවිධානය කිරීමේ දී සිසුන්ගේ ආසන්න පරිසරය අර්ථාන්විත ලෙස භාවිත කළ යුතු ය. මෙම ගුරු මාර්ගෝපදේශයේ ඇති ඉගෙනුම් ක්‍රියාකාරකම් සංවිධානය කිරීමේ දී සැලසුම්ගත සෙල්ලම්, විනෝදජනක වැඩ සහ ක්‍රීඩාවලට මෙන් ම ගවේශණ, නිරීක්ෂණ හා විශ්ලේෂණාත්මක කුසලතා වර්ධනය කිරීමට වැඩි ඉඩක් ලබාදීමට ක්‍රියා කළ යුතු ය. සිසුන්ට තම ළමා කාලයේ දී ප්‍රීතිය භුක්ති විඳීමට හා සාර්ථකත්වය අත්දැකීමට ඉහත ක්‍රියාකාරකම් මෙන් ම චිත්තන කුසලතා සංවර්ධනයට අදාළ අවස්ථාවන් තිබීම ඔවුන්ගේ පූර්ණ සංවර්ධනය සඳහා අතිශයින් වැදගත් වේ. එමෙන් ම ඔවුන්ගේ අනාගත ජීවිතයට අදාළ නිපුණතා සංවර්ධනය කිරීමේ පදනම ද මෙහි දී ඇති කළ යුතුය. ඒ සඳහා පන්ති කාමරය තුළ මෙන් ම ඉන් පිටත ද හැකි තාක් ඉගෙනුම් අවස්ථා සම්පාදනය කිරීම වැදගත් ය. තමාගේ පන්තියේ ඉගෙන ගන්නා සිසුන් ඉගෙනුම් - ඉගැන්වීම් ක්‍රියාවලිය සමග කොතරම් හොඳින් සම්බන්ධ වන්නේ ද යන්න පිළිබඳව නිරන්තරයෙන් සැලකිලිමත් ව සිට අවශ්‍ය පිළියම් යොදමින් කටයුතු කිරීම ගුරු මහත්ම මහත්මීන්ගේ අවධානයට ලක්විය යුතු කරුණකි. මෙහි අවසාන පියවර වන තක්සේරු කිරීම යනුවෙන් අදහස් කරන්නේ මෙම ක්‍රියාවලිය තුළ සාර්ථකව ප්‍රතිඵලය මැනවින් මැන බැලීම හා සෑම සිසුවෙකුගේ ම ඉගෙනීම වැඩිදියුණු කිරීමට කටයුතු කිරීමයි. එනම්, සිසු-සිසුවියන්ගේ ප්‍රගතියේ ස්වරූපය පිළිබඳව තීරණ ගැනීමත්, එය නිවැරදිව වාර්තා කිරීම සහ ඊට උචිත පරිදි එකී වාර්තාව අනුව ක්‍රියාත්මක වීමත් ය.

මෙම ගුරු මාර්ගෝපදේශය සකස් කිරීම සඳහා ගුරුවරුන්, ගුරු උපදේශකවරුන්, විදුහල්පතිවරුන්, ගුරු විද්‍යාල, අධ්‍යාපන විද්‍යාපීඨ, විශ්වවිද්‍යාල කථිකාවාර්යවරුන් හා අධ්‍යාපන නිලධාරීන් විශාල පිරිසකගේ ද සහය ලබාගන්නා ලදී. ඒ සියලු දෙනාම දැක්වූ දායකත්වය වෙනුවෙන් අපගේ කෘතඥතාව පළකරමු. එසේම නිරන්තරයෙන් අපට අවශ්‍ය මගපෙන්වීම් ලබාදෙන අප ආයතනයේ නියෝජ්‍ය අධ්‍යක්ෂ ජනරාල්, ආචාර්ය පූජ්‍ය මාඹුල්ගොඩ සුමනරතන හිමිපාණන් වහන්සේ සහ අධ්‍යක්ෂ ජනරාල්, ආචාර්ය ටී. ඒ. ආර්. ජේ. ගුණසේකර මහත්මිය ද කෘතඥතා පූර්වක ව සිහිපත් කරමු. මෙම කෘතිය සකස් කිරීම වෙනුවෙන් ඇපකැප වී ක්‍රියා කළ අප දෙපාර්තමේන්තුවේ සියලුම නිලධාරී මහත්ම මහත්මීන්ගේ හා අනධ්‍යයන කාර්ය මණ්ඩලයේ සේවය ද ඉතා අගය කොට සලකමි.

එම්. ආර්. ඩබ්ලිව්. මද්දුම
අධ්‍යක්ෂ (වැඩ ආවරණ)
ජාතික අධ්‍යාපන ආයතනය,
මහරගම.

ජාතික අරමුණු

- i. මානව අභිමානයට ගරු කිරීමේ සංකල්පයක් මත පිහිටා ශ්‍රී ලාංකික බහුවිධ සමාජයේ සංස්කෘතික විවිධත්වය අවබෝධ කර ගනිමින් ජාතික ඒකාබද්ධතාව, ජාතික සෘජු ගුණය, ජාතික සමඟිය, එකමුතුකම සහ සාමය ප්‍රවර්ධනය කිරීම තුළින් ජාතිය ගොඩනැගීම සහ ශ්‍රී ලාංකීය අනන්‍යතාව තහවුරු කිරීම
- ii. වෙනස් වන ලෝකයක අභියෝගයන්ට ප්‍රතිචාර දක්වන අතර ජාතික උරුමයේ මානව දායාද හඳුනා ගැනීම සහ සංරක්ෂණය කිරීම
- iii. මානව අයිතිවාසිකම්වලට ගරු කිරීම, යුතුකම් හා වගකීම් පිළිබඳ දැනුවත් වීම, හාදයාංගම බැඳීමකින් යුතු ව එකිනෙකා කෙරෙහි සැලකිලිමත් වීම යන ගුණාංග ප්‍රවර්ධනය කිරීමට ඉවහල් වන සමාජ සාධාරණත්ව සම්මතයන් සහ ප්‍රජාතාන්ත්‍රික ජීවන රටාවක් ගැබ් වූ පරිසරයක් නිර්මාණය කිරීම සහ පවත්වා ගෙන යාමට සහාය වීම
- iv. පුද්ගලයින් ගේ මානසික හා ශාරීරික සුව සම්පත සහ මානව අගයවලට ගරු කිරීම මත පදනම් වූ තිරසාර ජීවන ක්‍රමයක් ප්‍රවර්ධනය කිරීම
- v. සුසමාහිත වූ සමබර පෞරුෂයක් සඳහා නිර්මාපණ හැකියාව, ආරම්භක ශක්තිය, විචාරශීලී චින්තනය, වගකීම හා වගවීම ඇතුළු වෙනත් ධනාත්මක අංග ලක්ෂණ සංවර්ධනය කිරීම
- vi. පුද්ගලයා ගේ සහ ජාතියේ ජීව ගුණය වැඩිදියුණු කෙරෙන සහ ශ්‍රී ලංකාවේ ආර්ථික සංවර්ධනය සඳහා දායක වන ඵලදායී කාර්ය සඳහා අධ්‍යාපනය තුළින් මානව සම්පත් සංවර්ධනය කිරීම
- vii. ශිෂ්‍යයන් වෙනස් වන ලෝකයක් තුළ සිදු වන වෙනස්කම් අනුව හැඩ ගැසීමට හා ඒවා පාලනය කර ගැනීමට පුද්ගලයින් සුදානම් කිරීම සහ සංකීර්ණ හා අනපේක්ෂිත අවස්ථාවන්ට සාර්ථක ව මුහුණ දීමේ හැකියාව වර්ධනය කිරීම
- viii. ජාත්‍යන්තර ප්‍රජාව අතර ගෞරවනීය ස්ථානයක් හිමි කර ගැනීමට දායක වන යුක්තිය, සමානත්වය සහ අන්‍යෝන්‍ය ගරුත්වය මත පදනම් වූ ආකල්ප හා කුසලතා පෝෂණය කිරීම

මූලික නිපුණතා

අධ්‍යාපනය තුළින් වර්ධනය කෙරෙන පහත දැක්වෙන මූලික නිපුණතා ඉහත සඳහන් ජාතික අරමුණු මුදුන්පත් කර ගැනීමට දායක වනු ඇත.

i. සන්නිවේදන නිපුණතා

සාක්‍ෂරතාව, සංඛ්‍යා පිළිබඳ දැනුම, රූපක භාවිතය සහ තොරතුරු තාක්‍ෂණ ප්‍රවීණත්වය යන අනුකාණ්ඩ හතරක් මත සන්නිවේදන නිපුණතා පදනම් වේ.

- සාක්‍ෂරතාව : සාවධාන ව ඇහුම්කන් දීම, පැහැදිලි ව කතා කිරීම, කේරම් ගැනීම සඳහා කියවීම, නිවැරදි ව සහ නිරවුල් ව ලිවීම, ඵලදායී අයුරින් අදහස් හුවමාරු කර ගැනීම
- සංඛ්‍යා පිළිබඳ දැනුම : භාණ්ඩ, අවකාශය හා කාලය, ගණන් කිරීම, ගණනය සහ මිනුම් සඳහා ක්‍රමානුකූල ඉලක්කම් භාවිතය
- රූපක භාවිතය : රේඛා සහ ආකෘති භාවිතයෙන් අදහස් පිළිබිඹු කිරීම සහ රේඛා, ආකෘති සහ වර්ණ ගලපමින් විස්තර, උපදෙස් හා අදහස් ප්‍රකාශනය හා වාර්තා කිරීම
- තොරතුරු තාක්‍ෂණ ප්‍රවීණත්වය : පරිගණක දැනුම සහ ඉගෙනීමේ දී ද, සේවා පරිශ්‍රයන් තුළදී ද, පෞද්ගලික ජීවිතයේ දී ද, තොරතුරු සහ සන්නිවේදන තාක්‍ෂණය උපයෝගී කර ගැනීම

ii. පෞරුෂත්ව වර්ධනයට අදාළ නිපුණතා

- නිර්මාණශීලී බව, අපසාරී චින්තනය, ආරම්භක ශක්තිය, තීරණ ගැනීම, ගැටලු නිරාකරණය කිරීම, විචාරශීලී හා විග්‍රහාත්මක චින්තනය, කණ්ඩායම් හැඟීමෙන් කටයුතු කිරීම, පුද්ගලාන්තර සබඳතා, නව සොයා ගැනීම් සහ ගවේෂණය වැනි වර්ගීය කුසලතා
- සෘජු ගුණය, ඉවසා දරා සිටීමේ ශක්තිය සහ මානව අභිමානයට ගරු කිරීම වැනි අගයයන්
- චිත්තවේගී බුද්ධිය

iii. පරිසරයට අදාළ නිපුණතා

මෙම නිපුණතා සාමාජික, ජෛව සහ භෞතික පරිසරවලට අදාළ වේ.

- සමාජ පරිසරය : ජාතික උරුම පිළිබඳ අවබෝධය, බහුවාර්ගික සමාජයක සාමාජිකයන් වීම හා සම්බන්ධ සංවේදීතාව හා කුසලතා, සාධාරණ යුක්තිය පිළිබඳ හැඟීම, සමාජ සම්බන්ධතා, පුද්ගලික වර්යාව, සාමාන්‍ය හා නෛතික සම්ප්‍රදායයන්, අයිතිවාසිකම්, වගකීම්, යුතුකම් සහ බැඳීම්
 - ජෛව පරිසරය : සජීවී ලෝකය, ජනතාව සහ ජෛව පද්ධතිය, ගස්වැල්, වනාන්තර, මුහුදු, ජලය, වාතය සහ ජීවය, ශාක, සත්ත්ව හා මිනිස් ජීවිතයට සම්බන්ධ වූ අවබෝධය, සංවේදී බව හා කුසලතා
 - භෞතික පරිසරය : අවකාශය, ශක්තිය, ඉන්ධන, ද්‍රව්‍ය, භාණ්ඩ සහ මිනිස් ජීවිතයට ඒවායේ ඇති සම්බන්ධතාව, ආහාර, ඇඳුම්, නිවාස, සෞඛ්‍යය, සුව පහසුව, නින්ද, නිස්කලංකය, විවේකය, අපද්‍රව්‍ය සහ මලපහ කිරීම් යනාදිය හා සම්බන්ධ වූ අවබෝධය, සංවේදීතාව හා කුසලතාව
- ඉගෙනීම වැඩ කිරීම සහ ජීවත් වීම සඳහා මෙවලම් සහ තාක්‍ෂණය ප්‍රයෝජනයට ගැනීමේ කුසලතා මෙහි අඩංගු වේ.

iv. වැඩ ලෝකයට සූදානම් වීමේ හිඳුණතා

- ආර්ථික සංවර්ධනයට දායක වීම
- තම වෘත්තීය ළැදියා සහ අභියෝග්‍යතා හඳුනා ගැනීම
- හැකියාවන්ට සරිලන අයුරින් රැකියාවක් තෝරා ගැනීම සහ වාසිදායක හා තිරසාර ජීවනෝපායක නිරත වීම යන හැකියාවන් උපරිම කිරීමට හා ධාරිතාව වැඩි කිරීමට අදාළ සේවා නියුක්තිය හා සම්බන්ධ කුසලතා

v. ආගම සහ ආචාර ධර්මවලට අදාළ හිඳුණතා

පුද්ගලයන්ට තම දෛනික ජීවිතයේ දී ආචාර ධර්ම, සදාචාරාත්මක හා ආගමානුකූල හැසිරීම් රටාවලට අනුගත වෙමින් වඩාත් උචිත දේ තෝරා එයට සරිලන සේ කටයුතු කිරීම සඳහා අදාළ අගය උකහා ගැනීම හා ස්වීයකරණය

vi. ක්‍රීඩාව සහ විවේකය ප්‍රයෝජනයට ගැනීමේ හිඳුණතා

සෞන්දර්යය, සාහිත්‍යය, සෙල්ලම් කිරීම, ක්‍රීඩා හා මලල ක්‍රීඩා, විනෝදාංශ හා වෙනත් නිර්මාණාත්මක ජීවන රටාවන් තුළින් ප්‍රකාශ වන විනෝදය, සතුට, ආවේග සහ එවන් මානුෂික අත්දැකීම්

vii. 'ඉගෙනීමට ඉගෙනුම' පිළිබඳ හිඳුණතා

ශිෂ්‍යයන් වෙතස් වන, සංකීර්ණ හා එකිනෙකා මත යැපෙන ලෝකයක පරිවර්තන ක්‍රියාවලියක් හරහා වෙනස් වීම් හසුරුවා ගැනීමේ දී හා ඊට සංවේදී ව හා සාර්ථක ව ප්‍රතිචාර දැක්වීමක්, ස්වාධීන ව ඉගෙන ගැනීමක්, සඳහා පුද්ගලයින් හට ශක්තිය ලබා දීම

දෙවන ප්‍රධාන අවධියට පිවිසෙන සිසුන් හඳුනා ගැනීම

වර්ෂය ආරම්භයේ දී තමන් වෙත පැමිණෙන සිසුන්ගේ හැකියා නොහැකියා, රුචි අරුචිකම් හා ලැදියාවන් පිළිබඳ අවබෝධයක් ලබා තිබීම ගුරුවරයාට ඉතා වැදගත් වේ. දෙවන ප්‍රධාන අවධිය පුරා වසර දෙකක පමණ කාලයක් ගුරුවරයා හා සිසුන් අතර මනා අන්තර් සම්බන්ධතාවක් පවත්වා ගැනීම සඳහා මෙමගින් ප්‍රීතිමත් ආරම්භයක් සලසා ගත හැකි ය. එසේ ම එලදායි ඉගෙනුම් අවස්ථා සම්පාදනය කිරීම සඳහා ද එය බෙහෙවින් ප්‍රයෝජනවත් වනු ඇත.

ආරම්භයේ දීම සිසුනට ප්‍රීතිමත් ආරම්භයක් පිළිබඳ හැඟීම් දනවන වැඩසටහනක් ආරම්භක සතියේ දී ක්‍රියාත්මක කළ යුතු ය. එම වැඩසටහනට පහත දැක්වෙන අංග ඇතුළත් වීම සුදුසු ය.

1. සුභද කතා බහ දෙවන ශ්‍රේණියේ ගුරුවරයා විසින් සිසුන් තුන්වන ශ්‍රේණියේ ගුරුවරයාට භාරදීම හා නව ගුරුවරයා හා සිසුන් අතර ආචාරශීලී හැසිරීම් හා සුභද කතා බහ
2. හඳුනා ගැනීම ගුරුවරයා තමා හඳුන්වා දීම සහ සිසුන් තම නමේ තමා කැමති කොටස සහ තම තොරතුරු පන්තියට ප්‍රකාශ කිරීම.
3. ප්‍රකාශනාත්මක චිත්‍ර තම අදහස් දැක්වෙන චිත්‍රයක් ඇඳ, ප්‍රකාශිත අදහස විස්තර කිරීම.
4. සාමූහික ගායන වාදන හා රංගන සහිතව ගීයක් සාමූහික ව ගැයීම.
5. සංඛ්‍යා අවබෝධය රූප ඇසුරෙන් සත්ත්ව රූපයක ආකෘතියක් සහිත දෙන ලද පත්‍රිකාවක සඳහන් සංඛ්‍යාවට ගැලපෙන පරිදි, අදාළ හැඩ සංඛ්‍යාව සීමාවක් තුළ පාට කිරීම.
6. කතන්දරයකට සවන් දීම ගුරුවරයා පිටු පෙරලනයක සකස් කරන ලද කතාවකට අවධානයෙන්, අවබෝධයෙන් හා වින්දනයෙන් යුතු ව සවන් දීම.
7. නිර්මාණාත්මක ක්‍රියාකාරකම් තබා ඇති ද්‍රව්‍යවලින් අවශ්‍ය ද්‍රව්‍ය තෝරා සිසුන් කැමති නිර්මාණයක් තනා නිම කර විස්තර කිරීම.
8. සාමූහික ක්‍රීඩා සරල විධාන සහිත සරල නීතිරීති ඇති සාමූහික ක්‍රීඩාවක යෙදීම.
9. වදන් සෙවීම ගුරුවරයා පවසන වචනයක අන්තිම අකුරින් වචනයක් ආරම්භ කර සියලු සිසුන් වචනවල අවසන් අකුරට වචන ගෙතීම.
10. අනුකරණය එළිමහනක දී වර්ත හා ශබ්ද අනුකරණය කර වින්දනය ලැබීම.
11. වර්ණය, හැඩය හා තරම අනුව තේරීම - රැස් කරන ලද මල්/ඇට ඇසුරෙන් වර්ණ, හැඩ හා තරම අනුව තේරීම.
12. උපදෙස් පිළිපැදීම ලිඛිත උපදෙස් සහිත කාඩ්පතක් කියවා එහි සඳහන් සරල ක්‍රියාකාරකමක යෙදීම.
13. එකතු කිරීම හා අඩු කිරීම එකතු කිරීම හා අඩු කිරීම සහිත සංඛ්‍යා බන්ධන සහිත කාඩ්පත් බලා පිළිතුරු කීම.
14. කතන්දර ගොඩ නැගීම ගුරුවරයා විසින් ආරම්භ කරන ලද වාක්‍යයකින් ආරම්භ කර සිසුන් විසින් නිර්මාණශීලීව වැල් කතා ගොඩ නැගීම.
15. සංඛ්‍යා අවබෝධය 10 සිට 20 දක්වා සංඛ්‍යා සහිත කාඩ්පත් කට්ටල යොදා ගෙන කණ්ඩායම් වශයෙන් අනුපිළිවෙළට කාඩ්පත් තැබීම.
16. පින්තූරයක් බලා වැකි ලිවීම යොමු කරන ලද පින්තූර දෙස බලා නිර්මාණාත්මක වැකි ලිවීම.
17. දියර මැනීම අහිමත ඒකකයකින් දියර මැනීම.
18. ප්‍රදර්ශනය දින හතරක් තුළ කරන ලද නිර්මාණ ප්‍රදර්ශනය කිරීම.
19. සතුව බෙදා ගැනීම දෙවන ශ්‍රේණියේ ගුරුවරයා ද, විදුහල්පතිතුමාට ද, දෙමාපියන්ට ද ඇරයුම් කර, දෙමාපිය සහය ඇති ව විසඳම අවම වන සුළු සංග්‍රහයක් පැවැත්වීම. සිසුන් හැකි තරම් වගකීම් දැරීම.

දෙවන ප්‍රධාන අවධියට පිවිසෙන සිසුන් හඳුනා ගැනීමේ දී සැලකිල්ලට ගත හැකි තවත් ක්‍රම කිහිපයකි.

1. පළමුවන ප්‍රධාන අවධියෙහි අත්‍යවශ්‍ය ඉගෙනුම් නිපුණතා සම්බන්ධ වාර්තා
2. පළමුවන ප්‍රධාන අවධියෙහි ගුරුවරයා සමඟ සාකච්ඡා කිරීම.
3. දෙමව්පියන්/භාරකරුවන් සමඟ සාකච්ඡා කිරීම.
4. සිසුන් සමඟ සාකච්ඡා කිරීම.

මෙසේ විවිධ ක්‍රමවේද භාවිත කර සිසුන් පිළිබඳ ව ලබා ගන්නා තොරතුරු භාවිතයට ගනිමින් ඉගෙනුම්-ඉගැන්වීම් ක්‍රියාවලිය සංවිධානය කර ගනු ඇතැයි අපේක්ෂා කෙරේ. මේ සඳහා සකස් කර ඇති විස්තරාත්මක උපදෙස් පත්‍රිකා පරිශීලනය කිරීම වඩාත් උචිත වේ.

විෂයමාලා කමිටුව

උපදේශනය :	ආචාර්ය ජයන්ති ගුණසේකර අධ්‍යක්ෂ ජනරාල් - ජාතික අධ්‍යාපන ආයතනය ආචාර්ය පුජ්‍ය මාඞුල්ගොඩ සුමනරතන හිමි නියෝජ්‍ය අධ්‍යක්ෂ ජනරාල් භාෂා, මානව ශාස්ත්‍ර හා සමාජ විද්‍යා පීඨය
අධ්‍යක්ෂණය :	එම්. ආර්. ඩබ්ලිව්. මද්දම මයා (අධ්‍යක්ෂ, වැඩ ආවරණ) මුල් ළමාවිය සංවර්ධන හා ප්‍රාථමික අධ්‍යාපන දෙපාර්තමේන්තුව
සම්බන්ධීකරණය :	එස්. එම්. සඳුමාලි දේශප්‍රිය මිය (කලීකාචාර්ය)
විෂයමාලා කමිටුව :	(මුල් ළමාවිය සංවර්ධන හා ප්‍රාථමික අධ්‍යාපන දෙපාර්තමේන්තුව) එම්. ඒ. ජී. ඩබ්ලිව්. කුලරත්න මයා (විශ්‍රාමික අධ්‍යක්ෂ) ආර්. එම්. කුමුදුමලී ද සිල්වා මිය (ජ්‍යෙෂ්ඨ කලීකාචාර්ය) එස්. උදයසන්දිරත් මයා (ජ්‍යෙෂ්ඨ කලීකාචාර්ය) ඩබ්ලිව්. ජී. එස්. කුමාර මයා (ජ්‍යෙෂ්ඨ කලීකාචාර්ය) එච්.ඩබ්ලිව්. ඩබ්ලිව්. එම්. සජ්චා රඞුක්වැල්ල මිය (ජ්‍යෙෂ්ඨ කලීකාචාර්ය) එස්. එම්. සඳුමාලි දේශප්‍රිය මිය (කලීකාචාර්ය) ටී. වන්දිකා පීරිස් මිය (කලීකාචාර්ය) ජේ. ඒ. නිර්මලා දමයන්ති ජයසිංහ මෙනවිය (කලීකාචාර්ය) එච්. ගයානා වනසේකර මිය (සහකාර කලීකාචාර්ය) කේ. ආර්. එම්. සකුන්තලා රණසිංහ මිය (සහකාර කලීකාචාර්ය)
චිත්‍ර :	ගාමිණී මුහන්දිරම් මයා
භාෂා සංස්කරණය :	ශ්‍රීනාත් ගණේවත්ත මයා
පරිගණක වචන යෙදුම :	බී. ඒ. එන්. බටවල මිය
විවිධ සහය :	ඩබ්ලිව්. එච්. ටියුඩර් සිල්වා මයා එස්. පී. ඒ. සරත් කුමාර මයා

ප්‍රාථමික විෂයමාලා සැලැස්ම

	1 ප්‍රධාන අවධිය		2 ප්‍රධාන අවධිය		3 ප්‍රධාන අවධිය	
	1 ශ්‍රේණිය	2 ශ්‍රේණිය	3 ශ්‍රේණිය	4 ශ්‍රේණිය	5 ශ්‍රේණිය	
<ul style="list-style-type: none"> • සන්නිවේදන නිපුණතා • පොරුණත්ව වර්ධනයට අදාළ නිපුණතා • පරිසරයට අදාළ නිපුණතා • වැඩ ලෝකයට සූදානම් වීමේ නිපුණතා • ආගම හා ආචාර ධර්මවලට අදාළ නිපුණතා • ක්‍රීඩාව සහ විවේකය ප්‍රයෝජනයට ගැනීමේ නිපුණතා • 'ඉගෙනීමට ඉගෙනුම' සිලීබ්ද නිපුණතා 	දරුවන් හැඳින් ගැනීම					
ජාතික පොදු නිපුණතා	<div style="border: 1px solid black; padding: 5px; width: fit-content; margin: 0 auto;"> ක්‍රියාකාරකම් පාදක වාචික ඉංග්‍රීසි </div>		<div style="border: 1px solid black; padding: 5px; width: fit-content; margin: 0 auto;"> ක්‍රියාකාරකම් පාදක වාචික ඉංග්‍රීසි </div>		<div style="border: 1px solid black; padding: 5px; width: fit-content; margin: 0 auto;"> ක්‍රියාකාරකම් පාදක වාචික ඉංග්‍රීසි </div>	
	විෂය සමගාමී ක්‍රියාකාරකම්		විෂය සමගාමී ක්‍රියාකාරකම්		විෂය සමගාමී ක්‍රියාකාරකම්	
3 ප්‍රධාන අවධියට අදාළ අත්‍යවශ්‍ය නිපුණතා සිලීබ්ද ප්‍රවීණතාව තහවුරු කිරීම						

ඉගෙනුම් - ඉගැන්වීම් භූමිවේද	සෙල්ලම, විනෝදජනක වැඩ ක්‍රියාකාරකම් අසුන්ගත වැඩ
--------------------------------	--

1 ශ්‍රේණිය 5 ශ්‍රේණිය

1998 වර්ෂයේ සිට ක්‍රියාත්මක වන විෂයමාලාවේ විශේෂ ලක්ෂණ

- වසර පහකින් සමන්විත ප්‍රාථමික අධ්‍යාපන චක්‍රය විෂයමාලා සංවර්ධන හා අනෙකුත් සංවිධාන කටයුතුවල පහසුව තකා ප්‍රධාන අවධි තුනකට බෙදීම.
 - 1 ප්‍රධාන අවධිය - 1 සහ 2 ශ්‍රේණි
 - 2 ප්‍රධාන අවධිය - 3 සහ 4 ශ්‍රේණි
 - 3 ප්‍රධාන අවධිය - 5 ශ්‍රේණිය
- පළමුවන ශ්‍රේණියට ඇතුළුවන දරුවන් හඳුනා ගැනීමට පහසුවන ක්‍රියාකාරකම් සමූහයක් හඳුන්වා දීම.
- සාමාන්‍ය අධ්‍යාපන අවධිය අවසානයේ දී සිසුන් විසින් වර්ධනය කරගත යුතුයැයි නිර්දේශිත නිපුණතා ප්‍රකාශයට පත් කර ඇත. ඒවා ගොඩනැගීමට සුදුසු අභිතාලමක් සැපයෙන පරිදි සැකසුනු විෂයමාලාවක් වීම. - නිපුණතා පාදක විෂයමාලාවක් වීම.
- විෂය ක්ෂේත්‍ර සංඛ්‍යාව හතරකට සීමා වීම.
 - * භාෂාව
 - * ගණිතය
 - * ආගම
 - * පරිසරය ආශ්‍රිත ක්‍රියාකාරකම්
- දරුවකුගේ පූර්ණ වර්ධනයට භාෂා හා ගණිත නිපුණතාවලට අමතරව තවත් අංශ කිහිපයකට අයත් නිපුණතා වර්ධනය වීම අවශ්‍ය ය. (උදා: සෞන්දර්ය, නිර්මාණ, විද්‍යාව, සාරධර්ම, ශාරීරික වර්ධනය, සෞඛ්‍යය හා පෝෂණය.) මෙම නිපුණතා වෙන් වෙන් ව විෂයයන් වශයෙන් ඉදිරිපත් කිරීමට වඩා සිසුන්ට ගැලපෙන තේමා තුළින් මතුකර ඉගීමට සැලැස්වීම වඩා යෝග්‍ය ලෙස පිළිගැනේ. මෙවැනි තේමා 16කින් සමන්විත පරිසරය ආශ්‍රිත ක්‍රියාකාරකම් විෂයයේ දී පෙරට වඩා සමෝධානිත ලක්ෂණ පෙන්වුම් කිරීම
- පළමුවන ශ්‍රේණියේ සිටම දිගටම විෂය සමගාමී ක්‍රියාකාරකම්වලටත්, පස්වන ශ්‍රේණියේ දී සිසු ලැදියා හා අවශ්‍යතාවලට ගැලපෙන වෛකල්පිත විෂයන්ටත් කාලසටහන තුළ ඉඩප්‍රස්ථා සැපයීම.
- ප්‍රාථමික අවධියේ දී යොදාගන්නා ඉගෙනුම්-ඉගැන්වීම් ක්‍රමවේද ප්‍රධාන වශයෙන් තෙවැදෑරුම් වේ.
 - * සෙල්ලම් හා විනෝදජනක වැඩ
 - * ක්‍රියාකාරකම්
 - * අසුන්ගත වැඩ
- පළමුවන ප්‍රධාන අවධියේ දී සෙල්ලම් සහ ක්‍රියාකාරකම්වලට වැඩි බරක් ද අසුන්ගත වැඩවලට අඩු බරක් ද ලැබේ. මේ අන්දමට ප්‍රධාන අවධි තුන තුළ ඉගෙනුම් ඉගැන්වීමේ ක්‍රමවේද සැකසෙන ක්‍රම ක්‍රමයෙන් වෙනස් වීම.
- සිසු ඉගෙනුම් ප්‍රගතිය හා දුෂ්කරතා පිළිබඳ ව තොරතුරු රැස්කිරීම පිණිස අවිධිමත් තක්සේරු කිරීම් විධිවලට ප්‍රමුඛතාව දෙන අඛණ්ඩව කරගෙන යා යුතු පාසල් පාදක තක්සේරු කිරීම සඳහා ප්‍රමුඛත්වයක් ලැබෙන ඇගයීම් ක්‍රියාවලියක් පවත්වාගෙන යාම.
- සැමට අධ්‍යාපනය තහවුරු කර ගැනීම ඉලක්ක කර ගනිමින් ඒ සඳහා ප්‍රමිතියක් වශයෙන් එක් එක් ප්‍රධාන අවධි අවසානයේ දී සිසුන් විසින් අනිවාර්යයෙන් ම නිපුණතාව ප්‍රදර්ශනය කළයුතු අත්‍යවශ්‍ය ඉගෙනුම් නිපුණතා හඳුන්වා දීමට පියවර ගැනීම.
- එක් එක් ප්‍රධාන අවධියේ දී අපේක්ෂිත අත්‍යවශ්‍ය ඉගෙනුම් නිපුණතා පිළිබඳ ප්‍රවීණතාවක් සියලුම සිසුන්ට ලබාදීම ඉලක්ක කරගෙන එම එක් ප්‍රධාන අවධිය එකම ගුරුවරයකුගේ යටතට පත් කිරීමට අනුබල දීම.
- එක් සිසුවකුගේ සාධනය තවත් සිසුවකුගේ සාධනය සමග සසඳා තීරණ ගැනීමේ ක්‍රමයෙන් මිදී නිශ්චිත අරමුණක් හෝ නිර්ණායකයක් සමග සාධනය සසඳා තීරණ ගැනීමට සමත් නිර්ණායක මූලික තක්සේරු කිරීමේ ක්‍රම යොදා ගැනීමට අනුබල දීම.
- පළමුවන ප්‍රධාන අවධියේ සිසුන්ට වෙන ශ්‍රේණියේ සිසුන් සමග එක් වි සංවිධානාත්මකව ක්‍රියාකාරකම් සහ සැලසුම්ගත සෙල්ලම්වල යෙදීමට කාර්ය සංවිධානය කිරීම.
- 2007 වර්ෂයේ සිට පළමුවන ප්‍රධාන අවධියට දෙවන ජාතික භාෂාව හඳුන්වා දීම.
- 2007 වර්ෂයේ සිට ක්‍රියාකාරකම් පාදක වාචික ඉංග්‍රීසි ගණිත විෂය සඳහා ද භාවිත කිරීම.

ගුරු මාර්ගෝපදේශය පරිශීලනය සඳහා උපදෙස්

වර්ෂ 2018 සිට ක්‍රියාත්මක වීමට නියමිත මෙම තුන් වන ශ්‍රේණිය ගුරු මාර්ගෝපදේශය සිසුන්ට වඩාත් අර්ථවත් මෙන් ම ගුණාත්මක බවින් යුතු ඉගෙනුමකට මග පෙන්වන ගුරු මාර්ගෝපදේශයක් ලෙස හඳුන්වා දිය හැකි ය.

සිසුන්ගේ ගුණාත්මක ඉගෙනුමක් සඳහා මෙම ගුරු මාර්ගෝපදේශය පරිශීලනය කළයුත්තේ කෙසේ ද යන්නට මගපෙන්වීමක් මෙමගින් සිදු කෙරේ.

මවුබස, පරිසරය ආශ්‍රිත ක්‍රියාකාරකම් යන ප්‍රධාන විෂයයන් මෙන් ම දෙවන ජාතික භාෂාව, ක්‍රියාකාරකම් පාදක වාචික ඉංග්‍රීසි, සිසු ප්‍රගතිය තක්සේරු කිරීම, සෙල්ලම් මිදුල භාවිතය යන කොටස් මෙහි අන්තර්ගත කර ඇත. මේ හැරුණු විට ගණිත විෂය සහ ආගම් විෂයන් සඳහා වෙන් වෙන් වශයෙන් සකස් වූ ගුරු මාර්ගෝපදේශ ද වේ. ගණිත විෂය සඳහා පෙළපොත ද, මවුබස විෂය සඳහා පෙළපොතක් සමග වැඩපොතක් ද, ආගම් විෂය සඳහා පෙළපොතක් ද, තුන් වන ශ්‍රේණියේ ඉගෙනුම ලබන සිසුන් වෙනුවෙන් සකස් කර ඇත.

පළමුවන ප්‍රධාන අවධියෙන් පසු දෙවන ප්‍රධාන අවධියට පිවිසෙන දරුවා හඳුනා ගැනීමේ වැඩසටහන යටතේ ඉගෙනුම් - ඉගැන්වීම් කටයුතු සිදු කරන ක්‍රියාකාරකම් ඔස්සේ අනාවරණය කරගන්නා තොරතුරුවලට අනුව සිසුන් අපේක්ෂිත නිපුණතා කරා ළඟා කිරීම සඳහා ඵලදායී ඉගෙනුමකට යොමුවීමට මෙම ගුරු මාර්ගෝපදේශය අර්ථවත් ව පරිශීලනය කිරීම අවශ්‍ය වේ. එබඳු සාර්ථකත්වයක් කරා ළඟාවීමට නම් මෙම ගුරු මාර්ගෝපදේශයෙහි අන්තර්ගත සියලු කරුණු හොඳින් කියවා අවබෝධ කර ගැනීම අත්‍යවශ්‍ය වන අතර ඒ ඒ විෂය කොටස් යටතේ දෛනික ඉගැන්වීමේ කටයුතු සැලසුම් කර ගැනීමට ද එය ඔබට උපකාරී වනු ඇත.

මවුබස විෂය සඳහා එක් එක් පාසල් වාරයක දී ඉගැන්වීමට භාජනය කළ යුත්තේ කුමක් ද යන්න පැහැදිලිව ඔබට ඉදිරිපත් කර ඇත. මෙම විෂයේ දී සවන්දීම, කථාකිරීම, කියවීම, ලිවීම යන ක්‍ෂේත්‍ර අතර සමෝධානයක් සිදුවන බැවින් එක් එක් ක්‍ෂේත්‍රයකට අදාළ කොටස් වෙන වෙනම ඉගැන්වීමක් නොකළ යුතුය. මවුබස විෂයේ ඉගෙනුම් ඉගැන්වීම් ක්‍රියාවලියේ දී ඒ ඒ ක්‍රියාකාරකම්වලට උචිත අයුරින් පෙළපොත හා වැඩපොත සහය කර ගැනීම අනිවාර්ය වන අතර, එසේ නොවී පෙළපොත හා වැඩපොත අඛණ්ඩව කරගෙන යාමක් සිදුනොවිය යුතුය. තවද මෙහි සාර්ථකත්වය සඳහා වඩාත් අර්ථවත් මෙන් ම වඩාත් උචිත ඉගෙනුම් උපකරණ භාවිත කිරීම ද කළ යුතු වේ.

පරිසර ආශ්‍රිත ක්‍රියාකාරකම් යන විෂය ද ප්‍රාථමික විෂයමාලාවේ තවත් එක් ප්‍රධාන විෂයකි. සිසුන්ට සමීප භෞතික, ජෛව මෙන් ම සමාජ පරිසරය කෙරෙහි අවධානය යොමු කරමින් තේමා 16ක් හඳුනාගෙන ඇති අතර ඊට අදාළව ක්‍රියාකාරකම් සමූහයක් ඉදිරිපත් කර ඇත. මෙම විෂය සඳහා ගුරුවරයාට තිබෙන එකම මූලාශ්‍රය වන්නේ මෙම ගුරු මාර්ගෝපදේශයේ අන්තර්ගත කොටස පමණි. පරිසර ගවේෂණය, විද්‍යාව, සෞන්දර්ය, නිර්මාණ, ශාරීරික අධ්‍යාපන ක්‍රියාකාරකම්, සෞඛ්‍යය හා පෝෂණය වැනි විෂය ක්‍ෂේත්‍ර කිහිපයකින් සමන්විත වූ මෙම විෂය සමෝධානික මෙන් ම සම්බන්ධීකරණ විෂයක් ලෙස පුළුල් විෂය පරාසයක් ආවරණය කරමින් නිර්මාණය වී ඇත. මෙම සියලු කොටස් පිළිබඳ ව ගුරුවරයා මනා අවබෝධයකින් යුතුව කටයුතු කිරීම වැදගත් වේ.

නිර්මාණශීලී ගුරුවරයෙකුට මෙහි අන්තර්ගත ක්‍රියාකාරකම්වලට පමණක් සීමා නොවී නව ක්‍රියාකාරකම් සැලසුම් කර, සිසුන්ට වඩාත් ඵලදායී ඉගෙනුම් අවස්ථා උදාවන අයුරින් කටයුතු කිරීමට මෙම ගුරු මාර්ගෝපදේශය තුළ අවශ්‍ය තරම් ඉඩප්‍රස්ථා ඇත.

මිලදී ගනු ලබන ඉගෙනුම් සම්පත් වෙනුවට හැකිතාක් තම අවට පරිසරයෙන් සපයා ගත හැකි ස්වභාවික සම්පත් උපරිම අයුරින් ප්‍රයෝජනයට ගැනීම කෙරෙහි අවධානය යොමු කිරීම ද වැදගත් වේ.

තවද අන්තර්ගත ක්‍රියාකාරකම්වලට ගැලපෙන විවිධ ඉගෙනුම් ක්‍රම භාවිත කරමින් සිසුන් ක්‍රියාකාරීව දායක කර ගනිමින් වින්දනාත්මක ඉගෙනුමට යොමුකරනු ඇතැයි ද අපේක්ෂා කෙරේ.

ක්‍රියාකාරකම් පාදක වාචික ඉංග්‍රීසි, පරිසර ආශ්‍රිත ක්‍රියාකාරකම් විෂයයේ දී මෙන් ම ගණිත විෂයයේදී භාවිත කිරීමට ඔබට අවස්ථා සලසා ඇත. ඉංග්‍රීසි භාෂාව සිසුන්ට හුරු කිරීම සඳහා එදිනෙදා භාවිතයට ගැනෙන වචන සහ වගන්ති පරිසර ආශ්‍රිත ක්‍රියාකාරකම් විෂයට අදාළ තේමා යටතේ අදාළ පරිදි ගොනුකර ඇත.

දෙවන ජාතික භාෂාව (දෙමළ) භාවිතය පිළිබඳ ව ද මෙම ගුරු මාර්ගෝපදේශයෙහි මගපෙන්වීමක් කර ඇත. ඊට අදාළ විෂය නිර්දේශය සහ ක්‍රියාකාරකම් සමූහයක් ද ඉදිරිපත් කර ඇති අතර එය උචිත පරිදි ගලපා ගනිමින් හා සංවිධානය කර ගනිමින් සිසුන්ට ඉදිරිපත් කිරීම අවශ්‍ය වේ. ක්‍රියාකාරකම් පාදක වාචික ඉංග්‍රීසි සහ දෙවන ජාතික භාෂාව යන කොටස් ඉගැන්වීමේ දී උචිත ඉගෙනුම් සම්පත් භාවිත කිරීම අත්‍යවශ්‍ය වේ. මෙසේ ම, සෑම විෂයකින් ම අපේක්ෂිත ඉගෙනුම් නිපුණතා කරා ළඟා වූයේ ද යන්න පිළිබඳ තක්සේරු කිරීමක් සිදුකර සිසුන්ට අවශ්‍ය මගපෙන්වීම් සඳහා උදව් ලබාදීමට ගුරුවරයා කටයුතු කළයුතු වේ.

අවිධිමත් මෙන්ම විධිමත් ව සිදුකරන තක්සේරු කිරීමේ ක්‍රියාවලිය තුළින් හඳුනා ගැනෙන සිසු ප්‍රබලතා හා දුබලතාවලට දෛනිකව සිදුකරන ඉගෙනුම්-ඉගැන්වීම් ක්‍රියාවලියේ දී අවශ්‍ය මගපෙන්වීම් සිදුකරනු ඇතැයි අපේක්ෂා කෙරේ. සිසු තක්සේරු කිරීමට අදාළ තක්සේරු නිර්ණායක ඇතුළත් පත්‍රිකා මෙම ගුරු මාර්ගෝපදේශයේ ඇතුළත් කර ඇත.

මෙම කාර්යයේ සාර්ථකත්වය සඳහා ඒ ඒ විෂයන්ට අදාළ ව කාලය වෙන්කර ඇති අතර එම කාලය උපරිම අයුරින් ප්‍රයෝජනයට ගැනීමට ගුරුවරයා කටයුතු කළයුතු වේ.

දෙවන ප්‍රධාන අවධියට ප්‍රවේශවන සිසුන්ගේ ස්වභාවයට අනුව එකිනෙකට වෙනස්වන ඉගෙනුම් ක්‍රම සම්පාදනය කළ යුතු ය. එහි දී සැලසුම්ගත සෙල්ලම් හා විනෝදජනක වැඩ, ක්‍රියාකාරකම් හා අසුන්ගත වැඩ යන ක්‍රමවේද දැනට ම ආසන්න වශයෙන් සමාන ව අවධානය යොමු කළ යුතු ය. එමනිසා ඒ පිළිබඳ සංවේදී ව ඉහත දැක් වූ කරුණු සියල්ල පිළිබඳ ව සෑම ගුරුවරයෙක්ම අවධානය යොමු කරමින් සිසුන්ට මනාව හඳුනාගනිමින් ක්‍රියා කරනු ඇතැයි අපේක්ෂා කෙරේ.

එස්. එම්. සඳමාලි දේශප්‍රිය
විෂයමාලා සම්බන්ධීකාරක
මුල් ළමාවිය සංවර්ධන හා ප්‍රාථමික
අධ්‍යාපන දෙපාර්තමේන්තුව

කාලය බෙදා ගැනීම

දෙවන ප්‍රධාන අවධිය (තුන්වන සහ හතරවන ශ්‍රේණි)

විෂයය	සතියකට වෙන් කර ඇති කාලය
1. මව් බස	පැය 5.00
2. ගණිතය	පැය 5.00
3. පරිසරය ආශ්‍රිත ක්‍රියාකාරකම්	පැය 6.00
4. ඉංග්‍රීසි	පැය 3.00
5. දෙවන ජාතික භාෂාව	පැය 1.00
6. ආගම	පැය 2.00
7. උදය රැස්වීම සහ ආගමික වතාවත්	පැය 1.15
8. විවේක කාලය	පැය 1.40
9. ශරීර සුවතා ක්‍රියාකාරකම්	පැය 2.05
10. විෂය සමගාමී ක්‍රියාකාරකම	මිනිත්තු 30 (සතියේ එක් දිනෙක)
සතියක මුළු කාලය	පැය 27.30

තුන් වන ශ්‍රේණිය - විෂය නිර්දේශ සහ ගුරු මාර්ගෝපදේශය

පටුන

පිටු අංක

1.0	මව්බස (සිංහල) - විෂය නිර්දේශය සහ ගුරු මාර්ගෝපදේශය	1 - 119
2.0	පරිසරය ආශ්‍රිත ක්‍රියාකාරකම් - විෂය නිර්දේශය සහ ගුරු මාර්ගෝපදේශය	120 - 236
	01. අපේ යහ පැවැත්ම	132 - 137
	02. අපි ලක් වැසියෝ	138 - 144
	03. පැළෑටි හා ගස්වැල්	145 - 151
	04. අප අවට සත්තු	152 - 159
	05. අප පරිහරණය කරන දේ	160 - 165
	06. අපේ ආහාර	166 - 175
	07. ආරක්‍ෂාව හා පරිස්සම	176 - 181
	08. ජලය	182 - 188
	09. ගමනා- ගමනය	189 - 195
	10. ගෙවත්ත	196 - 201
	11. වැඩ පහසු කිරීමේ මං	202 - 207
	12. මිනිස් හැසිරීම්	208 - 212
	13. පොළොව හා අහස	213 - 221
	14. අපට කළ හැකි වෙනස්කම්	222 - 226
	15. මිනිසා හා තොරතුරු	227 - 232
	16. අපේ අතීත විත්ති	233 - 236
3.0	ක්‍රියාකාරකම් පාදක වාචික ඉංග්‍රීසි	237 - 245
4.0	දෙවන ජාතික භාෂාව - (දෙමළ) හැඳින්වීම හා විෂය නිර්දේශය	247 - 278
5.0	සිසු ප්‍රගතිය තක්සේරු කිරීම	279 - 283
6.0	අත්‍යාවශ්‍ය ඉගෙනුම් නිපුණතා	289 - 285

ගණිතය, ආගම් සඳහා විෂය නිර්දේශ හා ගුරු අත්පොත් වෙත වෙනම ඉදිරිපත් කෙරේ.

1.0 මවිධස (සිංහල) - විෂය නිර්දේශය සහ ගුරු මාර්ගෝපදේශය

1. හැඳින්වීම

මවිධස ඉගෙනීම යනු පුද්ගල ජීවිතයෙහි අනිවාර්ය සාධකයකි. ඒ අනුව පුද්ගලයකුගේ වර්තමාන සහ අනාගත ජීවිතයෙහි සාර්ථකත්වය සාධනයෙහි ලා මාතෘභාෂාවෙහි ප්‍රාගුණ්‍යය අත්‍යවශ්‍ය වේ. සමස්ත සන්නිවේදනයෙහි වැදගත් ම සාධකය වන්නේ ද මාතෘභාෂාව මනා ලෙස භාවිත කිරීම යි.

මවිධස විෂයක් ලෙස ඉගෙනීම පාසලේ පළමු වන ශ්‍රේණියේ සිට ම ආරම්භ වේ. මවිධස නිවැරදි ලෙස භාවිත කිරීමට නොදන්නේ නම් අනෙකුත් සෑම විෂයක් කෙරෙහි ම එය සෘණාත්මක සාධකයක් ලෙස බල පැවැත්වේ. ඒ අනුව සියලු ම විෂයයන් හැදෑරීමේ පදනම වන්නේ මවිධස පිළිබඳ ව සිසුවා ලබන පරිචය යි. භාෂා දැනුමෙන් විසුකත ව අන් කිසිදු විෂයය පිළිබඳ ව දැනුම ලබා ගැනීම උගහට ය.

පළමු වන ප්‍රධාන අවධියේ දී මවිධස විෂය මාලාවෙන් සිංහල භාෂාවේ වර්ණමාලාවත්, පිලි භාවිතයත් ඇතුළු කොට සරල වචන, සරල වාක්‍යාංශ, සරල වාක්‍ය ගොඩනැගීමෙහි ලා අවශ්‍ය වන සමස්ත පදනම අවධාරණය කර අවසන් ය. එමෙන් ම සරල බවේ සිට සංකීර්ණත්වය තෙක් ක්‍රමානුකූල ව ගමන් කරන මවිධස විෂය නිපුණතා සාධනයෙහි ලා අවශ්‍ය වන අනෙකුත් සියලු ම ක්ෂේත්‍රවල පදනම ලබා දී ඇත.

දෙවන ප්‍රධාන අවධියට අයත් තුන් වන ශ්‍රේණියේ දී මවිධස විෂය අරභයා වන විෂය අන්තර්ගතය ද පළමු වන සහ දෙවන ශ්‍රේණියට සාපේක්ෂ ව යම්කිසි සමාන්තර ඉහළ මට්ටමකින් සකස් කොට ඇත. ඒ අනුව පළමු වන, දෙවන සහ තුන් වන ශ්‍රේණිවල දී මවිධස විෂයමාලාව ක්‍රමානුකූල ව සංකීර්ණ වේ.

තුන් වන ශ්‍රේණිය විෂයමාලාවේ පළමු නිපුණතාව සඳහා වන අන්තර්ගතය වෙන් කොට ඇත්තේ පළමු වන ප්‍රධාන අවධියේ දී සිදු කළ පිලි රහිත අකුරු, වචන, වාක්‍ය සහ පිලි සහිත අකුරු, වචන, වාක්‍ය පිළිබඳ දැනුම අලුත් කිරීමත්, පෙර ලබා ගත් දැනුම තවදුරට තහවුරු කිරීමත් යන සාධකය පෙරදැරි කරගෙන ය. ඊට අමතර ව පළමු ප්‍රධාන අවධියේ දී හඳුන්වා දුන් විරාම ලකුණු පිළිබඳ ව නැවත අභ්‍යාසයේ යෙදෙමින් කළ යුතු අලුතින් හඳුන්වා දෙන විරාම ලකුණු පිළිබඳ ව ක්‍රියාකාරකම් ද ඇත. එමෙන් ම ජාතික පොදු අරමුණුවල සහ මූලික නිපුණතාවල පළමු වන නිපුණතාව වන සන්නිවේදන නිපුණතාව සාක්ෂාත් කරවීමෙහි ලා මෙන් ම අනෙකුත් මූලික නිපුණතා සාධනයෙහි ලා මවිධස විෂයයට අදාළ විෂය අරමුණු පහත අයුරින් පෙළ ගස්වා ඇත.

- * ප්‍රියමනාප හා රුචිකත්වයක් සහිත විෂයයක් ලෙස මවිධස විෂය කෙරෙහි ආකල්ප ඇති කර ගැනීම සඳහා
- * නිවැරදි අවබෝධයකින් යුතු ව භාෂාව හැසිරවීම
- * ආත්ම විශ්වාසයකින් යුතු ව සිය මතය සහ අදහස ප්‍රකාශ කිරීම
- * මූලික භාෂාමය හරය අවබෝධ කර ගැනීම
- * නිර්මාණාත්මක චින්තනයකට මඟ විවර කර ගැනීම
- * තාර්කික චින්තනයෙන් විෂය ප්‍රවීණතාවට සුදුසුකම් ලැබීම.
- * කාලපනික චින්තනයෙන් සාහිත්‍යමය වටපිටාවක් ඇති කර ගැනීම.
- * දෛනික සන්නිවේදන ක්‍රියාවලිය සාර්ථක කර ගැනීම සඳහා මවිධස නිවැරදි ව භාවිත කිරීම.
- * අනෙකුත් විෂය ඉගෙනීම සඳහා මවිධස විෂය උපයෝගී කර ගැනීම
- * තව දුරටත් මවිධස විෂයයක් ලෙස ඉගෙනීම සඳහා අවශ්‍ය පදනම සකසා ගැනීම

2. ප්‍රාථමික අධ්‍යාපනය සඳහා නිපුණතා සහ දෙවන ප්‍රධාන අවධිය සඳහා නිපුණතා

- අවබෝධයෙන් ප්‍රතිචාර දැක්වීම සඳහා සවන් දෙයි.
- රසවින්දනය සඳහා සවන් දෙයි.
- එදිනෙදා කාර්යයන් ඉටු කර ගැනීම සඳහා සවන් දෙයි.
- වාංමාලා සංවර්ධනය සඳහා සවන් දෙයි.
- සන්නිවේදනය සඳහා සවන් දෙයි.
- භාෂාව හැසිරවීමේ කුසලතා වර්ධනය සඳහා සවන් දෙයි.
- මතක ශක්තිය සංවර්ධනය සඳහා සවන් දෙයි.
- ඉගෙනුම් සංවර්ධනය සඳහා සවන් දෙයි.
- අවබෝධය සඳහාත් නිර්මාණ කුසලතා ප්‍රකාශ කිරීම සඳහාත් අවබෝධයෙන් සවන් දෙයි.
- සම්මත භාෂා ව්‍යවහාර සඳහා සවන් දෙයි.
- අවබෝධයෙන් පැහැදිලි උච්චාරණය සහිත ව අර්ථය පැහැදිලි වන සේ කතා කරයි.
- කැමැත්තෙන් හා රස විඳිමින් ස්වාභාවික ලෙස කතා කරයි.
- එදිනෙදා කාර්ය ඉටු කර ගැනීම සඳහා කතා කරයි.
- වාංමාලා සංවර්ධනය සඳහා කතා කරයි.
- සන්නිවේදනය සඳහා කතා කරයි.
- භාෂාව හැසිරවීමේ කුසලතා වර්ධනය සඳහා කතා කරයි.
- කථන කුසලතා සංවර්ධනය සඳහා කතා කරයි.
- ඉගෙනුම් සංවර්ධනය සඳහා කතා කරයි.
- අවබෝධ කර ගත් දේ පිළිබඳ ව නිර්මාණශීලී ව අවස්ථෝචිත ව කතා කරයි.
- සම්මත භාෂා ව්‍යවහාර සඳහා කතා කරයි.
- කියවීමේ යාන්ත්‍රණය අනුගමනය කරමින් කියවයි.
- රස වින්දනය සඳහා කියවයි.
- එදිනෙදා කාර්ය ඉටු කර ගැනීම සඳහා කියවයි.
- වාංමාලා සංවර්ධනය සඳහා කියවයි.
- සන්නිවේදනය සඳහා කියවයි.
- භාෂාව හැසිරවීමේ කුසලතා වර්ධනය සඳහා කියවයි.
- කියවීමේ කුසලතා සංවර්ධනය සඳහා කියවයි.
- ඉගෙනුම් සංවර්ධනය සඳහා කියවයි.
- අවබෝධය කර ගත් දේ භාවිතයෙන් නිර්මාණශීලී ව සහ අවස්ථෝචිත ව කියවයි.
- සම්මත භාෂා ව්‍යවහාර හා භාෂා අභ්‍යාස සඳහා කියවයි.
- සම්මත නිවැරදි ක්‍රමයට ලියයි.
- කැමැත්තෙන් හා රස විඳිමින් ලියයි/අඳියි.
- එදිනෙදා කාර්ය ඉටු කර ගැනීම සඳහා ලියයි.
- වාංමාලා සංවර්ධනය සඳහා ලියයි.
- සන්නිවේදනය සඳහා ලියයි.
- භාෂාව හැසිරවීමේ කුසලතා වර්ධනය සඳහා ලියයි.
- ලිවීමේ කුසලතා වර්ධනය සඳහා ලියයි.
- ඉගෙනුම් සංවර්ධනය සඳහා ලියයි.
- අවබෝධ කරගත් දේ භාවිතයෙන් නිර්මාණශීලී ව සහ අවස්ථෝචිත ව ලියයි.
- සම්මත භාෂා ව්‍යවහාරය හා භාෂා අභ්‍යාස සඳහා ලියයි.

3. ඉගෙනුම්-ඉගැන්වීම් ක්‍රමෝපාය

තුන්වන ශ්‍රේණිය සඳහා ඉගෙනුම්-ඉගැන්වීම් ක්‍රියාවලිය සැලසුම් කිරීමේ දී පළමු වන ශ්‍රේණියට සහ දෙවන ශ්‍රේණියට වඩා සාපේක්ෂ ව අඩු වැඩි වශයෙන් සැලසුම් සහගත සෙල්ලම් සහ ක්‍රියාකාරකම් ද අසුන්ගත වැඩ ද සංවිධානය කිරීම අපේක්ෂා කෙරේ. කේවල ක්‍රියාකාරකම්, යුගල ක්‍රියාකාරකම්, කුඩා කණ්ඩායම් ක්‍රියාකාරකම්, විශාල කණ්ඩායම් ක්‍රියාකාරකම් සහ සමස්ත පන්තිය ම එක් කණ්ඩායමක් ලෙස ගෙන කරන ක්‍රියාකාරකම් සැලසුම් කර ගැනීම ද වැදගත් වේ.

මව්බස කියවීමට හා ලිවීමට සම්බන්ධ ක්‍රියාකාරකම්, කේවල ක්‍රියාකාරකම් ලෙස සිදු කිරීම ඉතා ම වැදගත් ය. කියවීමේ හා ලිවීමේ ක්‍රියාකාරකම් කේවල ක්‍රියාකාරකම් ලෙස සිදු කිරීමෙන් මූලික භාෂාමය දුර්වලතා මඟහැරීමටත්, එක් එක් සිසුවා කෙරෙහි අවධානය යොමු කිරීමටත් මෙය පහසු මඟක් වනු ඇත. සිසුන්ගේ කියවීමේ සහ ලිවීමේ දුර්වලතා හඳුනාගත් සැණින් එය පෙන්වා දී දුර්වලතා අවම කිරීම සඳහා ගුරු සහාය මෙන් ම අවශ්‍ය ප්‍රතිපෝෂණ ක්‍රියාමාර්ග ද ලබා දිය යුතු ය. යම් භාෂාමය දුර්වලතාවක් පවතින සිසුවකුට ඊට අවැසි ප්‍රතිපෝෂණ ලබා දෙමින් අඛණ්ඩ නිරීක්ෂණයට යොමු වීම සිදු විය යුතු ය.

මව්බස විෂය සඳහා ඇති සෙසු ක්‍රියාකාරකම් යුගල හෝ කණ්ඩායම් හෝ ක්‍රියාකාරකම් ලෙස කළ හැකි ය.

ක්‍රියාකාරකම් සිදු කිරීමේ දී අවැසි තැන්වල කියවීම් පොත සහ වැඩ පොත ද යොදා ගත යුතු ය. එමෙන් ම ගුරුවරයා සෑම සිසුවකු කෙරෙහි ම අවධානය යොමු කළ යුතු අතර සෑම සිසුවකුගේ ම අභ්‍යාස පොත් පරීක්ෂා කළ යුතු ය. එසේ අභ්‍යාස පොත් පරීක්ෂා කරන අතර වැරදි වෙතොත් එම අවස්ථාවේ දී ම සිසුවාට පැහැදිලි කර එය නිවැරදි කළ යුතු ය. වැරදි සමඟ සිසුවා ඉදිරියට නොයා යුතු ය. එහෙයින් සෑම සිසුවකුගේ ම දුර්වලතා අවම කිරීමට එකී අවස්ථා හඳුනාගත් මොහොතේ සිට ම ක්‍රියා කළ යුතු ය.

ඉගෙනුම්-ඉගැන්වීම් ක්‍රියාවලිය සඳහා ලබා දී ඇති සාහිත්‍යමය කොටස් සිසුන් එළිමහනට ගෙන ගොස් කිරීම වඩා වැදගත් වේ. ලබා දී ඇති ක්‍රියාකාරකම් සාර්ථක ව ඉටු කිරීමෙන් සිසුන් තුළ ආත්ම විශ්වාසය ඇති වන අතර තව දුරටත් ක්‍රියාකාරකම්වල නිරත වීමෙහි ලා ඵය උපස්තම්භනයක් ද වනු ඇත.

ඉගෙනුම් - ඉගැන්වීම් ක්‍රියාවලියේ දී උපකරණ භාවිතය අනිවාර්ය වේ. ඉගෙනුම් අවස්ථා තහවුරු කිරීමෙහි ලා උපකරණ භාවිතයේ වැදගත්කම ගුරුවරයා විසින් මනාව අවබෝධ කරගත යුතු ය.

ඉගෙනුම් ඉගැන්වීම් ක්‍රියාවලියේ දී සිසුන්ගේ භාෂාත්මක මානසික තත්ත්වය සැහැල්ලුවෙන් සහ සතුටින් තැබීමෙහි ලා අවශ්‍ය වන වටපිටාව ගුරුවරයා සකස් කළ යුතු ය. ක්‍රියාකාරකම්වල යෙදීමේ දී නිදහසේ සිතීමට, නිදහස් අදහස් ප්‍රකාශනයට අවස්ථාව සහ ප්‍රශ්න කිරීමට නිදහස සිසුන්ට හැකි තාක් ලබා දිය යුතු ය.

සිසුන්ට ගෙදර වැඩ ලබාදිය යුත්තේ ඉගෙනුම් අවස්ථා තහවුරු කරලීමට සහ දුර්වලතා අවම කර ගැනීමට මිස අනවශ්‍ය බරක් නොවන පරිද්දෙන් ය. සෑම ක්‍රියාකාරකමකට ම ගෙදර වැඩ ලබාදීම අපේක්ෂා නොකෙරේ.

මව්බස විෂය සඳහා 3 වන ශ්‍රේණියේ දී භාවිත කළ යුත්තේ අධ්‍යාපන ප්‍රකාශන දෙපාර්තමේන්තුව ලබා දෙන පොත්වලට අමතර ව තනි රුල් පොත පමණි. මව්බස විෂයයේ එක් එක් විෂය කොටස් සඳහා වෙන් වෙන් වශයෙන් පොත් භාවිත කිරීම සිදු නොකළ යුතු ය.

4. පාසල් ප්‍රතිපත්ති සහ වැඩසටහන්

පන්ති කාමරය තුළ සිදු කරන ගුරු සිසු අන්තර් ක්‍රියා සහිත ඉගෙනුම් අවස්ථාවලින් පමණක් සිසුන්ගේ භාෂා සංවර්ධනය ප්‍රමාණවත් ව සිදු නොවේ. ඒ අනුව මව්බස විෂය ඉගෙනීමේ අවස්ථා ලබා දීමට සිසුන් බාහිර පරිසරයට මුදාහළ යුතු ය.

පාසලේ උදෑසන රැස්වීම්, පන්ති රැස්වීම්, විවිධ ප්‍රසංග, ප්‍රදර්ශන, ආගමික හා සංස්කෘතික වැඩසටහන් යන ආදිය ඉන් කිහිපයකි. තුන් වන ශ්‍රේණියේ සිට පන්ති මට්ටමින් හෝ සමාන්තර පන්ති මට්ටමින් හෝ පැවැත්වෙන සාහිත්‍ය සමිති අනිවාර්ය වැඩසටහනකි.

එමෙන් ම පාසල තුළ ක්‍රියාත්මක කළ හැකි ගායනා තරග, විවාද තරග, නාට්‍ය තරග, දැනුම මිනුම තරග, සතියේ චිත්‍රය පිළිබඳ අදහස්, බිත්ති පුවත්පත, පන්ති මට්ටමින් කතන්දර පොත්, කවි/ගීත පොත් සැකසීම, පුස්තකාලය පරිහරණයට අවස්ථාව ලබා දීම යන ආදී විවිධ අවස්ථා පාසල තුළ ක්‍රියාත්මක කළ හැකි ය. මෙම අවස්ථා මගින් සිසු ඇගයීම අනිවාර්ය වේ.

5. ශිෂ්‍ය ප්‍රගතිය තක්සේරු කිරීම

මව්බස විෂය හදාරන සෑම සිසුවකු පිළිබඳ ව ම නිරන්තර අවධානය යොමු කිරීම ඉතා ම වැදගත් වේ. මෙමගින් සිසුවාගේ ප්‍රගතිය පිළිබඳ අවබෝධයක් ලැබීමටත්, සිසුවාගේ ගැටලු දුෂ්කරතා පිළිබඳ අවබෝධයක් ලබා ගැනීමටත් හැකි වනු ඇත.

සිසුවාගේ ප්‍රගතිය සම්බන්ධයෙන් ලබන අවබෝධය මගින් ඊට වඩා වැඩි ඉගෙනුම් අවස්ථා ලබාදීමට හැකි ය. සිසුවාගේ දුබලතා සම්බන්ධයෙන් ලබන අවබෝධය මගින් ගැටලු, දුෂ්කරතා මඟහරවා ගැනීමට සිසුවාට සහය වීමට හැකි ය.

තුන් වන ශ්‍රේණියේ දී මව්බස විෂය පිළිබඳ ලිඛිත පරීක්ෂණ වැනි ඇගයීම්වලට වඩා ප්‍රමුඛත්වය ලබා දිය යුත්තේ සිසුන් සමඟ වැඩ කරමින් හා සිසුන්ගේ වැඩ නිරීක්ෂණය මගින් සිදු කරන ඇගයීම් විධිවලට ය.

සැලසුම්ගත සෙල්ලම් ක්‍රියාකාරකම්, කියවීම් පොත සහ වැඩ පොත භාවිතයේ දී නිරීක්ෂණය, සාකච්ඡා, වාචික ප්‍රශ්න මගින් සිසුන් තනි තනි වත්, කණ්ඩායම් වශයෙනුත් ක්‍රියාකාරකම්වල නිරත වන අතරතුර දී සිසු ප්‍රගතිය පිළිබඳ තොරතුරු රැස් කළ හැකි ය.

මෙම තොරතුරු ක්‍රමවත් ව සටහන් කර ගැනීම ඉතා ම වැදගත් ය. මෙලෙස තොරතුරු සටහන් තබා ගැනීම ඉතා ම නිවැරදි ව සිදු කළ යුතු අතර, එය හුදෙක් තොරතුරු සටහන් කිරීමක් පමණක් නොවිය යුතු ය. මෙම තොරතුරු සිසුවාගේ සමස්ත අධ්‍යාපන ක්‍රියාවලිය පිළිබඳ වන තීරණාත්මක සාධකයක් වනු ඇත.

ක්ෂේත්‍රය	නිපුණතාව	විෂය අන්තර්ගතය
<p>L₁ S₁</p>	<p>L₁ අවබෝධයෙන් ප්‍රතිචාර දැක්වීම සඳහා සවන් දෙයි.</p> <p>S₁ අවබෝධයෙන් පැහැදිලි උච්චාරණය සහිත ව අර්ථය පැහැදිලි වන සේ කතා කරයි.</p>	<p>L₁</p> <ul style="list-style-type: none"> පවසන දෙයට සවන් දීම කතන්දරවලට සවන් දීම ළමා ගීතවලට සවන් දීම ළමා කවිවලට සවන් දීම <p>S₁</p> <ul style="list-style-type: none"> නිදහසේ කතන්දර කීම මාතෘකාවකට අදාළ ව කතා කිරීම
<p>R₁ W₁</p>	<p>R₁ කියවීමේ යාන්ත්‍රණය අනුගමනය කරමින් කියවයි.</p>	<p>R₁</p> <ul style="list-style-type: none"> කියවීමට සූදානම් වීම <ul style="list-style-type: none"> කියවීම සඳහා අසුන් ගැනීම සහ පොත තබා ගන්නා ආකාරය පිලි රහිත අකුරු එකතු කර වචන කියවීම පිලි රහිත සරල වාක්‍යාංශ/වාක්‍ය කියවීම පිලි සහිත අකුරු එකතු කර වචන කියවීම පිලි සහිත සරල වාක්‍ය කියවීම නැවතීමේ ලකුණට (තිත) අනුගත ව කියවීම කොමාවට අනුගත ව කියවීම ප්‍රශ්නාර්ථ ලකුණට අනුගත ව කියවීම උද්ධෘත ලක්ෂණවලට අනුගත ව කියවීම ශබ්ද නගා වේගයෙන් නිවැරදි ව කියවීම ශබ්ද නගා හැඟීම් ප්‍රකාශ වන පරිදි කියවීම
	<p>W₁ සම්මත නිවැරදි ක්‍රමයට ලියයි.</p>	<p>W₁</p> <ul style="list-style-type: none"> ලිවීමට සූදානම් වීම <ul style="list-style-type: none"> නිවැරදි ව අසුන් ගැනීම පිලි රහිත අකුරු එකතු කර වචන ලිවීම පිලි රහිත සරල වාක්‍යාංශ/වාක්‍ය ලිවීම පිලි සහිත අකුරු එකතු කර වචන ලිවීම පිලි සහිත සරල වාක්‍ය ලිවීම නැවතීමේ ලකුණ යෙදීම කොමාව නිවැරදි ව භාවිත කර ලිවීම ප්‍රශ්නාර්ථ ලකුණ නිවැරදි ව යෙදීම උද්ධෘත ලක්ෂණ නිවැරදි ව භාවිත කරමින් ලිවීම
<p>L₂ S₂ R₂ W₂</p>	<p>L₂ සවන් දීමේ කුසලතා සංවර්ධනය සඳහා සවන් දෙයි.</p>	<p>L₂</p> <ul style="list-style-type: none"> සරල ඡේද

L සවන් දීම

S කතා කිරීම

R කියවීම

W ලිවීම

ක්ෂේත්‍රය	නිපුණතාව	විෂය අන්තර්ගතය
<p>L₃ S₃</p> <p>R₃ W₃</p> <p>L₄ S₄ R₄ W₄</p>	<p>S₂ කර්ත කුසලතා සංවර්ධනය සඳහා කතා කරයි.</p>	<p>S₂</p> <ul style="list-style-type: none"> සරල ඡේද
	<p>R₂ කියවීමේ කුසලතා සංවර්ධනය සඳහා කියවයි.</p>	<p>R₂</p> <ul style="list-style-type: none"> සරල ඡේද
	<p>W₂ ලිවීමේ කුසලතා සංවර්ධනය සඳහා ලියයි.</p>	<p>W₂</p> <ul style="list-style-type: none"> සරල ඡේද
	<p>L₃ කැමැත්තෙන් හා රස විඳිමින් සවන් දෙයි.</p>	<p>L₃</p> <ul style="list-style-type: none"> ලමා කවි/ගීත ලමා කතන්දර සංවාද
	<p>S₃ කැමැත්තෙන් හා රස විඳිමින් කතා කරයි.</p>	<p>S₃</p> <ul style="list-style-type: none"> ලමා කවි/ගීත ලමා කතන්දර සංවාද චරිතාරෝපිත ව කතා කිරීම
	<p>R₃ කැමැත්තෙන් හා රස විඳිමින් කියවයි.</p>	<p>R₃</p> <ul style="list-style-type: none"> ලමා කවි/ගීත ලමා කතන්දර සංවාද චරිතාරෝපිත ව කියවීම චිත්‍ර කතා කියවීම
	<p>W₃ කැමැත්තෙන් හා රස විඳිමින් ලියයි./අඳියි.</p>	<p>W₃</p> <ul style="list-style-type: none"> ලමා කවි/ගීත ලමා කතන්දර සංවාද චරිතාරෝපිත ව අදහස් ලිවීම චිත්‍ර කතා ලිවීම
	<p>L₄ එදිනෙදා අවශ්‍යතා ඉටු කර ගැනීම සඳහා සවන් දෙයි.</p>	<p>L₄</p> <ul style="list-style-type: none"> උපදෙස් - පුස්තකාලය ප්‍රවෘත්ති නිවේදන
	<p>S₄ එදිනෙදා අවශ්‍යතා ඉටු කර ගැනීම සඳහා කතා කරයි.</p>	<p>S₄</p> <ul style="list-style-type: none"> උපදෙස් - පුස්තකාලය ප්‍රවෘත්ති නිවේදන

L සවන් දීම

S කතා කිරීම

R කියවීම

W ලිවීම

ක්ෂේත්‍රය	නිපුණතාව	විෂය අන්තර්ගතය
	<p>R₄ එදිනෙදා අවශ්‍යතා ඉටු කර ගැනීම සඳහා කියවයි.</p> <p>W₄ එදිනෙදා අවශ්‍යතා ඉටු කර ගැනීම සඳහා ලියයි.</p>	<p>R₄</p> <ul style="list-style-type: none"> • උපදෙස් - පුස්තකාලය • ප්‍රවෘත්ති • නිවේදන <p>W₄</p> <ul style="list-style-type: none"> • උපදෙස් - පුස්තකාලය • ප්‍රවෘත්ති • නිවේදන
L₅ S₅ R₅ W₅	<p>L₅ වාංමාලා සංවර්ධනය සඳහා සවන් දෙයි.</p> <p>S₅ වාංමාලා සංවර්ධනය සඳහා කතා කරයි.</p> <p>R₅ වාංමාලා සංවර්ධනය සඳහා කියවයි.</p> <p>W₅ වාංමාලා සංවර්ධනය සඳහා ලියයි.</p>	<p>L₅</p> <ul style="list-style-type: none"> • කතන්දර • තේරවිලි • සමානාර්ථ පද • විරුද්ධාර්ථ පද • යුගල පද • ප්‍රස්තාව පිරුළු <p>S₅</p> <ul style="list-style-type: none"> • කතන්දර • තේරවිලි • සමානාර්ථ පද • විරුද්ධාර්ථ පද • යුගල පද • ප්‍රස්තාව පිරුළු <p>R₅</p> <ul style="list-style-type: none"> • කතන්දර • තේරවිලි • සමානාර්ථ පද • විරුද්ධාර්ථ පද • යුගල පද • ප්‍රස්තාව පිරුළු <p>W₅</p> <ul style="list-style-type: none"> • කතන්දර • තේරවිලි • සමානාර්ථ පද • විරුද්ධාර්ථ පද • යුගල පද • ප්‍රස්තාව පිරුළු

L සවන් දීම

S කතා කිරීම

R කියවීම

W ලිවීම

ක්ෂේත්‍රය	නිපුණතාව	විෂය අන්තර්ගතය
L₆ S₆	L₆ සන්නිවේදනය සඳහා සවන් දෙයි.	L₆ <ul style="list-style-type: none"> ගුරුවරුන් සමඟ සන්නිවේදනය විශේෂිත පුද්ගලයන් සමඟ සන්නිවේදනය
	S₆ සන්නිවේදනය සඳහා කතා කරයි.	S₆ <ul style="list-style-type: none"> ගුරුවරුන් සමඟ සන්නිවේදනය විශේෂිත පුද්ගලයන් සමඟ සන්නිවේදනය
R₆ W₆	R₆ සන්නිවේදනය සඳහා කියවයි.	R₆ <ul style="list-style-type: none"> සුඛ පැතුම් පත් කාටුන්
	W₆ සන්නිවේදනය සඳහා ලියයි.	W₆ <ul style="list-style-type: none"> සුඛ පැතුම් පත් කාටුන්
L₇ S₇ W₇ R₇	L₇ භාෂාව හැසිරවීමේ කුසලතා වර්ධනය සඳහා කතා කරයි.	L₇ <ul style="list-style-type: none"> ජන ක්‍රීඩා උත්සව සාහිත්‍ය සමිති
	S₇ භාෂාව හැසිරවීමේ කුසලතා වර්ධනය සඳහා සවන් දෙයි.	S₇ <ul style="list-style-type: none"> ජන ක්‍රීඩා උත්සව සාහිත්‍ය සමිති
	R₇ භාෂාව හැසිරවීමේ කුසලතා වර්ධනය සඳහා කියවයි.	R₇ <ul style="list-style-type: none"> ජන ක්‍රීඩා උත්සව සාහිත්‍ය සමිති
	W₇ භාෂාව හැසිරවීමේ කුසලතා වර්ධනය සඳහා ලියයි.	W₇ <ul style="list-style-type: none"> ජන ක්‍රීඩා උත්සව සාහිත්‍ය සමිති
L₈ S₈ W₈ R₈	L₈ ඉගෙනුම් සංවර්ධනය සඳහා සවන් දෙයි.	L₈ <ul style="list-style-type: none"> වාරිකා නිර්මාණ
	S₈ ඉගෙනුම් සංවර්ධනය සඳහා කතා කරයි.	S₈ <ul style="list-style-type: none"> වාරිකා නිර්මාණ
	W₈ ඉගෙනුම් සංවර්ධනය සඳහා ලියයි.	W₈ <ul style="list-style-type: none"> වාරිකා නිර්මාණ පුස්තකාල භාවිතය
	R₈ ඉගෙනුම් සංවර්ධනය සඳහා කියවයි.	R₈ <ul style="list-style-type: none"> වාරිකා නිර්මාණ පුස්තකාලය භාවිතය

L සවන් දීම

S කතා කිරීම

R කියවීම

W ලිවීම

ක්ෂේත්‍රය	නිපුණතාව	විෂය අන්තර්ගතය
L₉ S₉ W₉ R₉	<p>L₉ අවබෝධය සඳහාත් නිර්මාණාත්මක කුසලතා ප්‍රකාශ කිරීම සඳහාත් සාවධාන ව සවන් දෙයි.</p> <p>S₉ අවබෝධ කර ගත් දේ භාවිතයෙන් නිර්මාණශීලී ව සහ අවස්ථෝචිත ව කතා කරයි.</p> <p>W₉ අවබෝධ කර ගත් දේ භාවිතයෙන් නිර්මාණශීලී ව සහ අවස්ථෝචිත ව කියවයි.</p> <p>R₉ අවබෝධ කර ගත් දේ භාවිතයෙන් නිර්මාණශීලී ව සහ අවස්ථෝචිත ව ලියයි.</p>	<p>L₉</p> <ul style="list-style-type: none"> • ළමා කවි/ගීත • ළමා කතන්දර • තොරතුරු • වෙබ් අඩවි <p>S₉</p> <ul style="list-style-type: none"> • ළමා කවි/ගීත • ළමා කතන්දර • තොරතුරු • වෙබ් අඩවි <p>W₉</p> <ul style="list-style-type: none"> • ළමා කවි/ගීත • ළමා කතන්දර • තොරතුරු • වෙබ් අඩවි <p>R₉</p> <ul style="list-style-type: none"> • ළමා කවි/ගීත • ළමා කතන්දර • තොරතුරු • වෙබ් අඩවි
S₁₀ L₁₀ R₁₀	<p>L₁₀ සම්මත භාෂා ව්‍යවහාර සඳහා කතා කරයි.</p> <p>S₁₀ සම්මත භාෂා ව්‍යවහාර සඳහා සවන් දෙයි. සම්මත භාෂා</p>	<p>L₁₀</p> <ul style="list-style-type: none"> • මාතෘකාවකට අනුව විස්තර කිරීම <p>S₁₀</p> <ul style="list-style-type: none"> • මාතෘකාවකට අනුව විස්තර කිරීම • මාතෘකාවකට අනුව විස්තර කිරීම

L සවන් දීම

S කතා කිරීම

R කියවීම

W ලිවීම

ක්ෂේත්‍රය	නිපුණතාව	විෂය අන්තර්ගතය
<p style="text-align: center;">W₁₀</p>	<p>R₁₀ ව්‍යවහාර හා භාෂා අභ්‍යාස සඳහා කියවයි.</p>	<p>R₁₀</p> <ul style="list-style-type: none"> • ලිඛිත භාෂාවෙන් ලියවුණු ලේඛන කියවීම • භාෂා අභ්‍යාස <ul style="list-style-type: none"> - නාමපද හැඳින්වීම - ප්‍රාණවාචී සහ අප්‍රාණවාචී නාමපද - ස්ත්‍රී ලිංග හා පුරුෂ ලිංග නාමපද - ඒකවචන හා බහුවචන නාමපද • ක්‍රියාපද හැඳින්වීම <ul style="list-style-type: none"> - කථන ව්‍යවහාරය හා ලිඛිත ව්‍යවහාරය (වර්තමාන කාලය) - ක්‍රියා පදයේ ලිඛිත ව්‍යවහාරය හැඳින්වීම
	<p>සම්මත භාෂා ව්‍යවහාර හා භාෂා අභ්‍යාස සඳහා ලියයි.</p> <p style="text-align: center;">W₁₀</p>	<p>W₁₀</p> <ul style="list-style-type: none"> • මාතෘකාවකට අනුව විස්තර කිරීම • භාෂා අභ්‍යාස <ul style="list-style-type: none"> - නාමපද හැඳින්වීම - ප්‍රාණවාචී සහ අප්‍රාණවාචී නාමපද - ස්ත්‍රී ලිංග හා පුරුෂ ලිංග නාමපද - ඒකවචන හා බහුවචන නාමපද • ක්‍රියාපද හැඳින්වීම <ul style="list-style-type: none"> - කථන ව්‍යවහාරය හා ලිඛිත ව්‍යවහාරය (වර්තමාන කාලය) - ක්‍රියා පදයේ ලිඛිත ව්‍යවහාරය හැඳින්වීම - ලිඛිත ව්‍යවහාරයට අනුව වාක්‍ය සැකසීම (ප්‍රථම පුරුෂ, උත්තම පුරුෂ) • අක්ෂර වින්‍යාසය (න, ණ, ල, ළ යෙදීම)

L සවන් දීම

S කතා කිරීම

R කියවීම

W ලිවීම

වර්ෂය තුළ මවිධස විෂයය ක්‍රියාත්මක විය යුතු ආකාරය

වාරය	නිපුණතාව	දින ගණන
පළමුවන වාරය	L_1 S_1 R_1 W_1 L_2 S_2 R_2 W_2	60
දෙවන වාරය	L_3 S_3 R_3 W_3 L_4 S_4 R_4 W_4 L_5 S_5 R_5 W_5 L_6 S_6 R_6 W_6 L_7 S_7 R_7 W_7	60
තුන් වන වාරය	L_8 S_8 W_8 R_8 L_9 S_9 R_9 W_9 L_{10} S_{10} R_{10} W_{10}	65

මවිධස පාඩම් සැලසුමක් සකස් කිරීමේ දී නිපුණතාව, අන්තර්ගතය, ඉගෙනුම් පල, සම්පත්, ඉගෙනුම් ඉගැන්වීම් ක්‍රියාවලිය සඳහා ගත වන කාලය, ඉගෙනුම් ඉගැන්වීම් ක්‍රියාවලිය (සැකෙවින්), තක්සේරුකරණය යන කරුණු ඇතුළත් කිරීම වැදගත් වේ.

නිපුණතා : L_1 අවබෝධයෙන් ප්‍රතිචාර දැක්වීම සඳහා සවන් දෙයි.
 S_1 අවබෝධයෙන් පැහැදිලි උච්චාරණය සහිත ව අර්ථය පැහැදිලි වන සේ කතා කරයි.

- ඉගෙනුම් පල :**
- පවසන ලද උපදෙස් අවබෝධ කරගෙන ප්‍රතිචාර දක්වයි.
 - කතන්දරවලට සවන් දී අසන ලද ප්‍රශ්නවලට පිළිතුරු දෙයි.
 - ළමා ගීතවලට සවන් දෙමින් තාල තබයි.
 - ළමා කවි කියවා අවබෝධ කරගෙන ප්‍රතිචාර දක්වයි.
 - සිද්ධි ගලපමින් කතන්දරයක් ඉදිරිපත් කරයි.
 - මාතෘකාවකට අදාළ ව පැහැදිලි ව අදහස් ප්‍රකාශ කරයි.

ඉගෙනුම් - ඉගැන්වීම් ක්‍රමෝපාය

පවසන දෙයට සවන් දීම

ක්‍රියාකාරකම 1

- පියවර 1 :**
- සෑම සිසුවකුට ම A_4 කොළයක් සහ පාට පෙට්ටියක් බැගින් ලබා දෙන්න.
 - දෙනු ලබන උපදෙස් අනුව චිත්‍රයක් ඇඳීමට සූදානම් විය යුතු බව පවසන්න.
 - පහත දී ඇති උපදෙස් එකින් එක ශබ්ද නඟා කියන්න.
 - එක් උපදෙසක් දී ඊට අදාළ ක්‍රියාකාරකම කිරීමට ප්‍රමාණවත් කාලයක් ලබා දෙන්න.
 - මෙලෙස සියලු ම උපදෙස්වලට අනුව ක්‍රියාකාරකමෙහි සිසුන් නිරත කරවන්න.
 1. දී ඇති කොළයේ මැද ගෙයක් අඳින්න.
 2. ගෙදරට යන පාර අඳින්න.
 3. පාර අයිතේ ගසක් අඳින්න.
 4. ඇතින් පෙනෙන කඳු වැටියක් අඳින්න.
 5. කඳු වැටිය අතරින් පායා එන ඉර අඳින්න.
 6. පියාඹා යන කුරුල්ලන් කිහිප දෙනෙකු අඳින්න.
 7. අඳින ලද චිත්‍රය ලස්සනට පාට කරන්න.
 - සිසුන්ගේ චිත්‍ර ප්‍රදර්ශන පුවරුවට ගන්න.
 - එම චිත්‍ර පිළිබඳ ව සිසුන් සමඟ සාකච්ඡාවක යෙදෙන්න.

කතන්දරවලට සවන් දීම

ක්‍රියාකාරකම 2 (එළිමහන් ක්‍රියාකාරකමකි)

- පියවර 1 :**
- සිසුන්ට පහත සඳහන් කතන්දරයට සවන් දීමට සලස්වන්න.

කතන්දරය : **උත්සාහවන්තයා සහ නුවණක්කාරයා**

එක්තරා ගමක ධනවත් මිනිසකු සිටියා. ඔහු වයස්ගත නිසා තමාගේ දේපළ පුතුන් දෙදෙනාට දීමට අදහස් කළා. පුතුන්ට දේපළ දුන්නට මේ දෙන්නා ඒවා රැක ගන්නත් දක්‍ෂ වෙන්න ඕනෑ. එහෙම හිතලා තම අදහස බිරියටත් කිවුවා. තාත්තා පුතුන් දෙදෙනා ම තමා ළඟට කැඳවුවා.

“අපේ ගෙදර එක සමාන ව හඳල තිබෙන කාමර දෙක මම පුතාල දෙන්නට දෙනවා. ඒ කාමර දෙක දවස් තුනක දී අඩු වියදමක් යොදවලා

මොනවා හරි දෙයකින් පුරවන්න ඕනෑ. ඒ වෙනුවෙන් මම සුළු මුදලක් දෙනවා” තාත්තා පුතාලා දෙන්නට කිවුවා.

මේ පුත්තු දෙන්නා තාත්තාටත්, අම්මාටත් හරි ම කීකරු යි. ඒ නිසා තාත්තා පැවරූ දෙය කරන්න කැමති වුණා.

ලොකු පුතා පසුදින උදෑසන ම වැඩ කරන්න පටන් ගත්තා. පිදුරු තිබෙන තැනක් සොයා ගත්තා. පිදුරු මිටි කරත්තයකට පුරවලා පිදුරු ගෙනත් කාමරයට දැමීමා. දින තුන සම්පූර්ණ වන දවසේ කාමරය පිදුරුවලින් පුරවන්න ලොකු පුතාට හැකි වුණා. තාත්තා පුතුන් දෙන්නාගේ වැඩ ගැන සෝදිසියෙන් සිටියා. ලොකු පුතා වෙහෙස මහන්සි වී උත්සාහයෙන් වැඩ කරන ආකාරය දැක්කා.

දින තුන සම්පූර්ණ වූ විට තාත්තා පුතුන් දෙන්නා හමු වුණා. ලොකු පුතාගේ කාමරයට ගියා. ඒ කාමරය පිදුරුවලින් පුරවලා. ලොකු පුතාගේ උත්සාහය ගැන සතුටු වුණා. පොඩි පුතාගේ කාමරයට ගියා. අඳුර පිරුණු හිස් කාමරයක් විතර යි දුටුවේ. “මේ හිස් කාමරයක් නේ” තාත්තා පොඩි පුතා දිහා බලලා කිවුවා.

“මම අඩු මුදලකින් පහනක් ගත්තා. දැන් මේ කාමරය පුරවලා පෙන්වන්නම්.” පොඩි පුතා හිනා වෙවී කිවුවා. කාමරය මැද පහන තබලා එය දල්වුවා. අඳුරු කාමරය ආලෝකයෙන් පිරුණා. “ලොකු පුතා උත්සාහවත්තයා. පොඩි පුතා නුවණක්කාරයා. දෙන්න ම එක වගේ දක්ෂ යි. මගේ දේපළ ඔක්කෝම පුතාලා දෙන්නට දෙනවා.” කියලා තාත්තා පුතාලා දෙන්නා සතුටින් වැලඳ ගත්තා. තම පුතුන් දෙන්නාගේ දක්ෂකම දකලා අම්මගේ ඇස්වලත් සතුටු කඳුළු පිරුණා.

- සමස්ත කතන්දරය ඇතුළත් වන පරිදි ප්‍රශ්න කිහිපයක් සකස් කරන්න.
- උදා : * කතාවේ සඳහන් තාත්තාට පුතුන් කී දෙනෙකු සිටියා ද ?
- * පිදුරුවලින් කාමරය පිරවූයේ කවරෙක් ද ?

- සැකසූ ප්‍රශ්න සිසුන්ගෙන් අසා පිළිතුරු ලබා ගන්න.

පියවර 2 :

- සිසුන්ට නැවත වරක් කතන්දරය සවන් දීමට සලස්වන්න.
- රතු සහ කොළ පාටවලින් සකස් කරගත් රවුම් 2 බැගින් සිසුන්ට ලබා දෙන්න.
- ගුරුවරයා පවසන වාක්‍යවලට හොඳින් සවන් දී පැවසූ වාක්‍යය “හරි” නම් කොළ පාට රවුම ඔසවන ලෙසත්, පැවසූ වාක්‍යය “වැරදි” නම් රතු පාට රවුම ඔසවන ලෙසත් උපදෙස් දෙන්න.

- උදා : * එක සමාන ව සැදූ කාමර දෙකක් ගෙදර තිබුණා.
- * පුත්තු දෙන්නා දෙමවුපියන්ට අකීකරු යි.

- මේ ආකාරයට සමස්ත කතන්දරය අන්තර්ගත වන පරිදි වාක්‍යය කිහිපයක් සකස් කරගන්න.
- පවසන වාක්‍යයට අදාළ ව නිවැරදි වර්ණ සහිත රවුම ඔසවනවා දැයි නිරීක්ෂණය කරන්න.

පමා ගීතවලට සවන් දීම

ක්‍රියාකාරකම 3

පියවර 1 : • පහත සඳහන් ගීතය හඬ පටයක් මගින් හෝ ගුරුවරයා ගායනා කර සිසුන්ට සවන් දීමට සලස්වන්න.

ගීතය

කවුරු ද කවුරු ද දැන් ලොකකෝ
අපි ම යි අපි ම යි දැන් ලොකකෝ ...

(හඳුසා විත්‍රපටය)

- ගුරුවරයා සමඟ සිසුන් තාල තබමින් ගීතය ගායනා කරන්න.
- මෙහි දී ගීතයට අනුව වින්දනාත්මක ප්‍රතිචාර දැක්වීමට සිසුන් පොලඹවන්න.
උදා : අත්පුඩි ගැසීමෙන්/මේසයට තාල තැබීමෙන්/තාලමීපට භාවිතයෙන්/ආදේශක භාණ්ඩ භාවිතයෙන්

පියවර 2 : • සිසුන් කණ්ඩායම් කරන්න.

- එක් කණ්ඩායමක් ගීතය ගායනා කරන විට අනෙක් කණ්ඩායම්වලට තාල තැබීමට උපදෙස් දෙන්න.
- අනතුරු ව තාල තැබූ කණ්ඩායමක් ගීතය ගායනා කරන විට අනෙක් කණ්ඩායම්වලට තාල තැබීමට අවස්ථාව දෙන්න.
- මෙලෙස සියලු ම කණ්ඩායම් ක්‍රියාකාරකමෙහි යොදවන්න.

පමා කවිවලට සවන් දීම

ක්‍රියාකාරකම 4

පියවර 1 : • මව්බස කියවීම් පොතේ පහත සඳහන් කවි පෙළ තෝරා ගන්න.

හැඳෙමු අපිත් මේ වාගේ

ඉර පායන තෙක්	නිදනා
අයගේ වැඩ පමා	වෙනා
අරුණට පළමු ව	එයිනා
පිබ්බෙනු මැන සෑම	දිනා
අලුයම දත් නොමැද	යෙහෙන
මුව සෝදා නොගෙන	එමෙන
අනිකෙකු ඉදිරියට	මුහුණ
ගෙන නොදොඩනු මැන	කිසිදින
කෑම කමින් වච්ච වච්ච	යන
සද්ද නගා නොවිකනු	මැන
කැඳ ආදිය බොන කල	දෑන
නොකරනු හඬ සුරු සුරු	යන

ඉඳුල් අතින් පැන් බඳුන	ද
නාල්ලනුව හැඳි ආදි	ද
කට්ටි කෑම පුරවා	ඉඳ
නොදොඩන් කිසි විටක	සබඳ
මව් පිය ගුරුවරයන්	හට
කීකරු විය යුතු සෑම	විට
ඔවුන් කියන යම්	දේකට
නොවෙන් අකීකරු කිසි	විට
අසල් ගෙවල්වල	නිවසන
ළමයින් සමගින්	කිසිදින
සණ්ඩු දබර නොකරනු	මැන
සමගිකමින් නිවසනු	මැන
තැන් තැන්වල මුලු	මුලුවල
එකතු කරනු එපා	කසළ
මකුළු දෑ ද වෙනත්	කසළ
සුද්ද කරනු ලෙසින්	නිමල
තබා තිබෙන	පිළිවෙළිනා
කිසියම් බඩුවක්	සොබනා
අහකට ගත්තොත්	එයිනා
නැවත තබනු තුබු	ලෙසිනා

මාර්ටින් වික්‍රමසිංහ මහතාගේ
බාලෝපදේශය පොතෙන් උපුටා ගන්නා ලදී.

- ඉහත සඳහන් කවි ගුරුවරයා විසින් සිසුන්ට ඇසෙන පරිදි දෙවතාවක් ගායනා කරන්න.
- අනතුරුව සිසුන් සමඟ ද කවි පෙළ ගායනා කරන්න.

- පියවර 2 :
- කවිවල අර්ථය සිසුන්ට පැහැදිලි කර දෙන්න.
 - සෑම කවියක් ඇසුරින් ම ප්‍රශ්න සකස් කරගන්න.
උදා : * ඉර පායන තෙක් නිදා ගන්නා අයට සිදු වන්නේ කුමක් ද ?
* අලුයම අවදි වී කළ යුත්තේ කුමක් ද ?
 - පන්තියේ සෑම සිසුවකුට ම අවස්ථාව ලැබෙන පරිදි ප්‍රශ්න අසා පිළිතුරු ලබා ගන්න.

නිදහසේ කතන්දර කීම

ක්‍රියාකාරකම 5 (එළිමහන් ක්‍රියාකාරකමකි)

- සිසුන් අඩ කවයකට වාඩි කරවන්න.
- සියලු දෙනා එකතු වී එක් කතන්දරයක් ගොඩ නැඟීමට සූදානම් විය යුතු බව සිසුන්ට පවසන්න.
- අර්ථවත් කතන්දරයක් ගොඩ නැඟෙන ලෙසට අලුත් වාක්‍යය බැගින් එකතු කළ යුතු බවට ද උපදෙස් දෙන්න.
- ගුරුවරයා කතන්දරයක් ගොඩ නැඟෙන ආකාරයට එක් වාක්‍යයක් පවසා කතන්දරයේ ආරම්භය ලබා දෙන්න.

- ගුරුවරයා පැවසූ වාක්‍යයට ගැලපෙන පරිදි වාක්‍යයක් ගොඩනඟා පැවසීමට එක් සිසුවකුට අවස්ථාව ලබා දෙන්න.
- එම සිසුවා පැවසූ වාක්‍යයට ගැලපෙන ලෙස වාක්‍යයක් ගොඩනැඟීමට තවත් සිසුවෙකුට පවසන්න.
- මේ ආකාරයට පන්තියේ සියලු ම සිසුන්ට වාක්‍ය ගොඩ නඟා පැවසීමට යොමු කරන්න.
- කතන්දරය නිවැරදි දිශාවට යොමු කිරීම සඳහා ගුරුවරයා ද වාක්‍ය එකතු කරන්න.

මාතෘකාවකට අදාළ ව කතා කිරීම

ක්‍රියාකාරකම 6

පියවර 1 : • සිසුන් කණ්ඩායම් කරන්න.

- මාතෘකා කිහිපයක් කාවි පත්වල ලියා, එම කට්ටලය බැගින් කණ්ඩායම් අතර බෙදා දෙන්න.
උදා : ලේනා, මොනරා, ගිරවා, අලියා, මගේ ගුරුතුමා/ගුරුතුමිය, මගේ යහළුවා
- මාතෘකාවලට අදාළ ව රූකඩ/වෙස් ගැන්වීම් සකස් කරන්න.
- ගුරුවරයා වෙනත් මාතෘකාවක් තෝරා ගන්න.
- තෝරාගත් මාතෘකාවට අදාළ ව වෙස් ගැන්වීමක් හෝ රූකඩයක් හෝ භාවිත කරමින් කතා කරන්න.

පියවර 2 : • ගුරුවරයාගේ ඉදිරිපත් කිරීම උදාහරණයට ගනිමින් සිසු කණ්ඩායම් ද කතා කිරීමට සූදානම් විය යුතු බවට උපදෙස් දෙන්න.

- ඉදිරිපත් කිරීම් සඳහා පන්ති කාමර වේදිකාව භාවිත කරන්න.
- සෑම සිසුවකුට ම මේ ආකාරයට කතා කිරීමට අවස්ථාව ලබා දෙන්න.

නිපුණතා : R_1 කියවීමේ යාන්ත්‍රණය අනුගමනය කරමින් කියවයි.
 W_1 සම්මත නිවැරදි ක්‍රමයට ලියයි.

- ඉගෙනුම් පල :**
- කියවීමේ කුසලතා ප්‍රදර්ශනය සඳහා ශබ්ද නඟා කියවයි.
 - නිවැරදි උච්චාරණයෙන් යුතු ව සරල වාක්‍ය කියවයි.
 - විරාම ලක්ෂණ සැලකිල්ලට ගෙන නිවැරදි අර්ථ ප්‍රකාශ කරයි.
 - අකුරේ නියමිත අංග, හැඩය, ප්‍රමාණය, දිශාව පිළිබඳ සැලකිලිමත් වෙමින් සරල වාක්‍ය ලියයි.

ඉගෙනුම් - ඉගැන්වීම් ක්‍රමෝපාය
 කියවීමට සහ ලිවීමට සුදුසුම විම

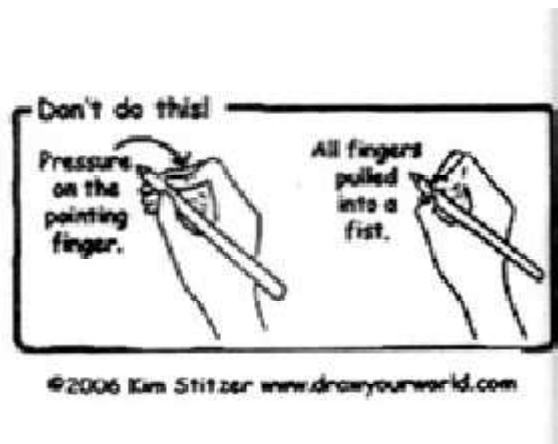
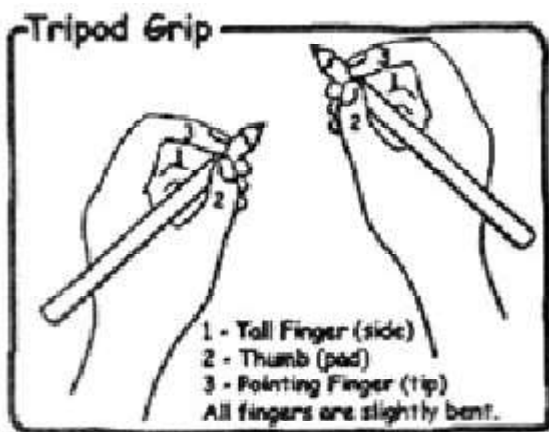
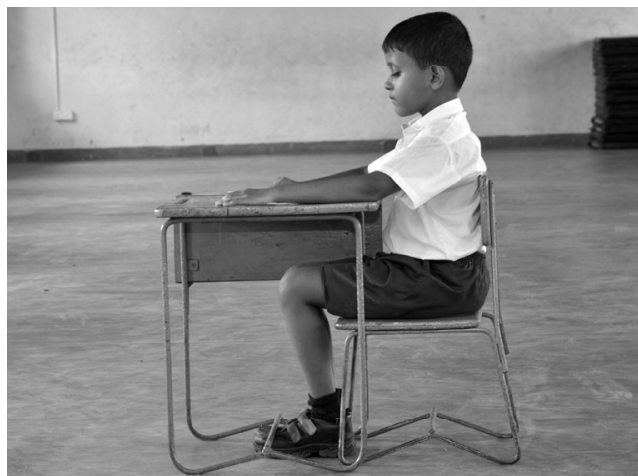

- තුන් වන ශ්‍රේණියේ දී අකුරු ලිවීම සඳහා මිලිමීටර 8 උස ප්‍රමාණයෙන් යුත් තනිරුල් පොතක් භාවිත කළ යුතු ය.

- ආරම්භක සති දෙකක කාලය පළමු ප්‍රධාන අවධියේ දී තනි රුලේ අකුරු ලිවීමට දුන් ප්‍රමාණයට ම ලිවීමට දෙන්න.
- මෙහි දී පිලි රහිත වචන, වාක්‍ය සහ පිලි සහිත වචන, වාක්‍ය බලා ලිවීමේ හා අසා ලිවීමේ අභ්‍යාස සිසුන්ට ලබා දෙන්න.

- අනතුරු ව අනුක්‍රමයෙන් (මි.මී.8 උස සහිත) රුල් දෙක අතර ප්‍රමාණයෙන් 3/4ක් වන ලෙස ලිවීමට හුරු කළ යුතු යි.
- මෙහි දී පළමු ප්‍රධාන අවධියේ දී තනි රුලේ අකුරු ලියූ ආකාරය සහ තුන් වන ශ්‍රේණියේ දී අකුරක ප්‍රමාණය තනි රුලේ 3/4ට වන ආකාරයට අකුරු ලියන ආකාරය හුනු පුවරුවේ ලියා පෙන්වීම සිදු කළ යුතු ය.
- මේ සඳහා ආදර්ශයක් පහත දක්වා ඇත.

මධ්‍ය අක්ෂර

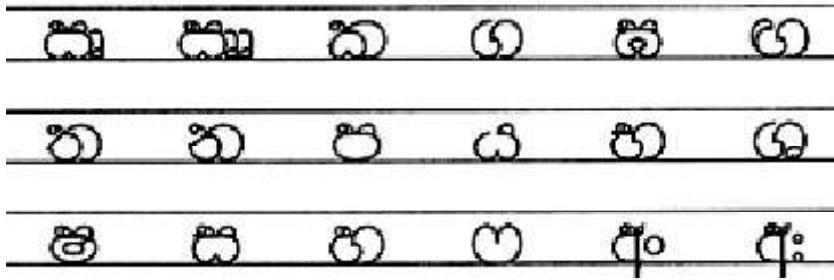

ආරෝහණ අක්ෂර

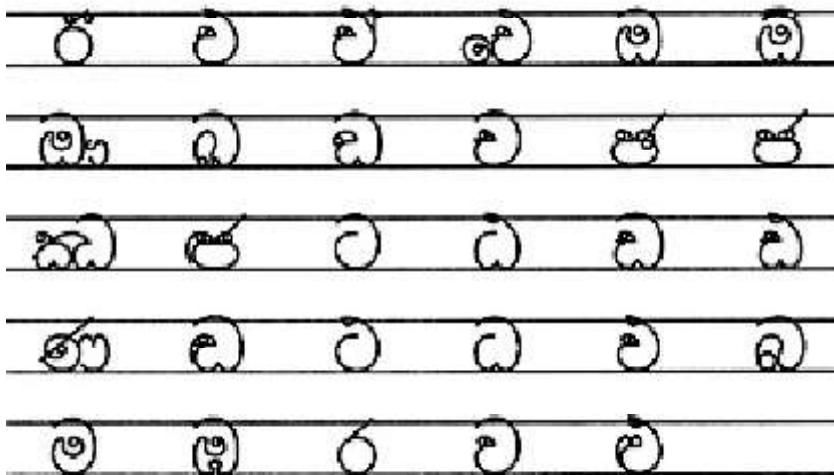

අවරෝහණ අක්ෂර

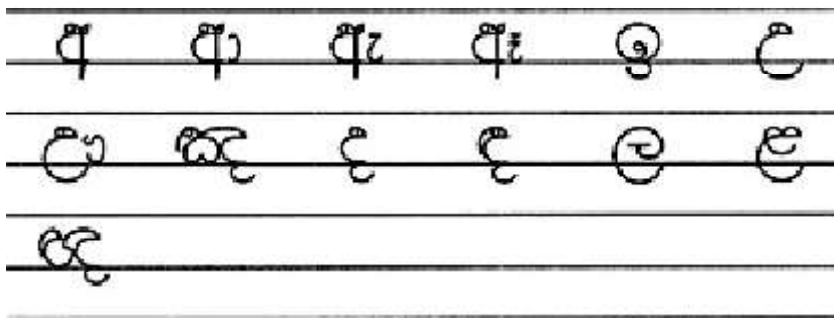

- ඒ අනුව පළමු ප්‍රධාන අවධියට වඩා තුන් වන ශ්‍රේණියේ දී අකුරු කුඩා වන ආකාරය බලා ලිවීමට හුරු කළ යුතු ය.

පිලි රහිත වචන

ක්‍රියාකාරකම 1

- පියවර 1 :
- පහත සඳහන් එක් එක් වචනය තනිතැනින් 3/4 ප්‍රමාණයට ලියන ආකාරය ආදර්ශනය කරන්න.
 - එම අවස්ථාවේ දී ම සිසුන් බලා ලිවීමට යොමු කරන්න.
 - සිසුන් නිවැරදි ප්‍රමාණයෙන් යුක්ත ව අකුරු ලියා ඇද්දැයි නිරීක්ෂණය කරන්න.

අතරමඟ	ආහරණ	ඇසල	පරණ	ඇත
ඉලපත	ඊතලය	උමඟ	ටකය	නයන
එක	ණය	චේකාය	ඔවදන	මකනය
ඔෂධ	කතරගම	දඹල	සනකය	භවය

- පියවර 2 :
- ඉහත වචන බලා ලිවීම අවසන් වූ පසු තෝරා ගත් වචන කිහිපයක් අසා ලිවීමට දෙන්න.

පිලි රහිත වාක්‍යාංශ/වාක්‍ය ලිවීම

ක්‍රියාකාරකම 2

- පියවර 1 :
- පහත සඳහන් එක් එක් වාක්‍යය හුනු පුවරුවේ ලියා ආදර්ශනය කරන්න.
 - එහි දී එක් එක් වචනය තනිතැනින් පිහිටන ආකාරයක් වචන දෙකක් අතර පරතරය තබන ආකාරයක් පිලිබඳ ව පැහැදිලි කරන්න.
 - එම අවස්ථාවේ දී ම ආදර්ශනය කරන ලද වාක්‍යාංශ/වාක්‍ය බලා ලිවීමට සිසුන්ට අවස්ථාව දෙන්න.
 - එහි දී වචන නිවැරදි ව හා වචන අතර පරතරය නිවැරදි ව තබා ලියා ඇත් දැයි නිරීක්ෂණය කරන්න.
 - මේ ආකාරයට වාක්‍යාංශ/වාක්‍ය බලා ලිවීමට අවස්ථාව දෙන්න.

උදා :

අපට ආහරණ ඇත. අර ඇත ඇසල සඳ <input type="checkbox"/> ගඟ ලඟ උණ ගස උස ය.
--

- පියවර 2 :
- ඉහත පිලි රහිත වාක්‍යාංශ/වාක්‍ය බලා ලිවීමෙන් අනතුරු ව අසා ලිවීමට ද යොමු කරවන්න.
 - මෙලෙස සකස් කරගත් පිලි රහිත වාක්‍යාංශ/වාක්‍ය තව දුරටත් ලබා දී බලා ලිවීමේ හා අසා ලිවීමේ අභ්‍යාසවල නිරත කරවන්න.

පිලි සහිත වචන ලිවීම

ක්‍රියාකාරකම 1

- පියවර 1 :
- පහත සඳහන් එක් එක් වචනය හුනු පුවරුවේ ලියා ආදර්ශනය කරන්න.
 - එහිදී අකුරු සහ පිලි තනිතැනින් පිහිටන ආකාරය පැහැදිලි කරන්න.
 - එම අවස්ථාවේ දී ම ලියන ලද වචන බලා ලිවීමට දෙන්න.
 - සිසුන් වචන නිවැරදි ව ලියා ඇද්දැයි නිරීක්ෂණය කරන්න.

- මේ ආකාරයට ලබා දී ඇති වචන සියල්ල ම බලා ලිවීමට යොමු කරන්න.

මාලය	රාමායණය	ගාථාව
වැස්ස	කැමැත්ත	නෑදෑයා
කැරලා	මිහිරි	පිහිය
සීගිරිය	පිලිපිනය	කපුපුහුලම
ගුරුකුමා	කෙකටිය	කෙසෙල්
කේතලය	මේසය	ගොවියා
තොවිලය	බෝතලය	පෝච්චිය
ගෞල	ධෛර්ය	මහෙෂධ
ගෞරවය	වෘත්තය	නෞකාව
තෘගුය	ක්‍රමය	ෆාමසි

- ඉහත වචන බලා ලිවීම අවසන් වූ පසු තෝරාගත් වචන කිහිපයක් අසා ලිවීමට දෙන්න.

පිලි සහිත වාක්‍ය ලිවීම

ක්‍රියාකාරකම 1

- පියවර 1 :
- පහත සඳහන් එක් එක් වාක්‍යය හුනු පුවරුවේ ලියා ආදර්ශනය කරන්න.
 - එහිදී එක් එක් වචන තනිතන පිහිටන ආකාරයත්, වාක්‍ය ලිවීමේ දී වචන දෙකක් අතර පරතරය තැබිය යුතු ආකාරය පිළිබඳ ව පැහැදිලි කරන්න.
- උදා : මාලා පාරට ආවා.
 මනුෂ්‍ය රූපවාහිනිය නරඹනවා.
 අයිස්ක්‍රීම් ශීතකරණයට දමන්න.
 මෙවර විභාග ප්‍රතිඵල සාර්ථක යි.

- පියවර 2 :
- මෙලෙස සියලු ම පිලි ඇතුළත් වන පරිදි වාක්‍ය සකස් කර බලා ලිවීමේ හා අසා ලිවීමේ අභ්‍යාසවල නිරත කරවන්න.

පිලි සහිත වචනවල වෙනස හඳුන්වා දීම

ක්‍රියාකාරකම 1

- පියවර 1 :
- පහත සඳහන් කවිය බ්‍රිස්ල් බෝඩ් එකක ලියා ප්‍රදර්ශනය කරන්න.
 - කවිය කිහිපවරක් ගායනා කරන්න.

මනහර සහ	මාලක
නයනා සහ	නාලක
ගඟ ළඟ කරනා	ගායන
අසන්න තව	කාරක
සරලා සහ	සාගර
එන්න එන්න	ආදර
මල් කඩලා මාල	සදා
සරසන්නට	පාසල

- කවියේ ඇතුළත් පහත සඳහන් වචන හුනු පුවරුවේ ලියන්න.
- වචන යුගල කියවීමට සිසුන්ට අවස්ථාව දෙන්න.

මනහර - මාලක

නයන - නාලක

තව - තාරක

සරලා - සාගර

මල් - මාල

- ම-මා, න-නා, ත-තා, ස-සා, අකුරු කියවමින් 'ආ' ශබ්දය සඳහා ඇලපිල්ල යෙදෙන බව පැහැදිලි කරන්න.
- 'ආ' ශබ්දය සඳහා ඇලපිල්ල යෙදෙන බව පහත සඳහන් ආකාරයට හුනු පුවරුවේ ලියා පැහැදිලි කරන්න.

ආ ශබ්දය → ා

පියවර 2 : • පහත සඳහන් වචන ඇතුළත් වන සේ වචන පත්‍රිකාවක් සකස් කර ගන්න.

'අ' ශබ්දය	'ආ' ශබ්දය
<u>ස</u> වස	<u>සා</u> ලය
<u>ප</u> හත	<u>පා</u> ලම
<u>ද</u> හය	<u>දා</u> රය
<u>ව</u> නය	<u>වා</u> රය
<u>ම</u> හත	<u>මා</u> ලය
<u>ර</u> හස	<u>රා</u> වය
<u>බ</u> සය	<u>බා</u> රය

- සකස් කර ගත් වචන පත්‍රිකාව ප්‍රදර්ශනය කරන්න.
- වමේ සිට දකුණට වචන කියවීමට සිසුන්ට උපදෙස් දෙන්න.
උදා : සවස - සාලය
පහත - පාලම
- 'ආ' ශබ්දය සඳහා ඇලපිල්ල යෙදී ඇති බව තහවුරු කරන්න.

පියවර 3 : • පහත සඳහන් අභ්‍යාසය ලබා දී ලිවීමට උපදෙස් දෙන්න.

වචන ලියන්න	
උදා : ක - <u>කතර</u>	කා - <u>කාසිය</u>
ග - _____	ගා - _____
ජ - _____	ජා - _____
ම - _____	මා - _____
බ - _____	බා - _____
ත - _____	තා - _____

- ලියූ වචන කියවීමට ද අවස්ථා ලබා දෙන්න.

- පියවර 4 :
- පහත සඳහන් වාක්‍ය හුනු පුවරුවේ ලියන්න.
 - එම වාක්‍ය සිසුන්ට කියවීමට හා බලා ලිවීමට අවස්ථාව දෙන්න.
 - * මාලා ගාල්ලට යනවා.
 - * තාරාවා පාරට ආවා.
 - * මාමා මාලයක් ගත්තා.
 - * නයනා මාතරට ආවා.

ක්‍රියාකාරකම 2

- පියවර 1: :
- පහත සඳහන් කවිය ප්‍රදර්ශනය කරන්න.
 - කවිය කිහිප වරක් ගායනා කරන්න.

වැව ළඟ ඉඳලා
 වැතර මාමා
 මැස්සට මෑ වැල්
 බැඳලා ආවා
 සව් කැඳ හඳලා
 කෑමත් කාලා
 නැන්දා නෑගම්
 යන්නට ආවා

- කවියේ ඇතුළත් පහත සඳහන් වචන හුනු පුවරුවේ ලියන්න.
- වචන යුගල කියවීමට සිසුන්ට අවස්ථාව දෙන්න.
 - වැව - වැතර
 - මැස්සට - මෑ වැල්
 - කැඳ - කෑම
 - නැන්දා - නෑගම්
- වැ-වෑ, මැ-මෑ, කැ-කෑ, නැ-නෑ අකුරු කියවමින් 'ඇ' ශබ්දය සඳහා කෙටි ඇදපිල්ලත්, 'ඈ' ශබ්දය සඳහා දික් ඇදපිල්ලත් යෙදෙන බව පැහැදිලි කරන්න.
- 'ඇ', 'ඈ' ශබ්ද සඳහා කෙටි ඇදපිල්ල සහ දික් ඇදපිල්ල යෙදෙන බව පහත සඳහන් ආකාරයට හුනු පුවරුවේ ලියා පැහැදිලි කරන්න.

ඇ ශබ්දය → ෭	ඈ ශබ්දය → ෭
-------------	-------------

- පියවර 2 :
- පහත සඳහන් වචන ඇතුළත් වන සේ වචන පත්‍රිකාවක් සකස් කර ගන්න.

'ඇ' ශබ්දය	'ඈ' ශබ්දය
කැටය	කෑරලා
දෑල්ල	දෑත
පැන්සල	පෑන
නෑව	නෑවා
ඳෑය	ඳෑන

- සකස් කර ගත් වචන පත්‍රිකාව ප්‍රදර්ශනය කරන්න.

- වමේ සිට දකුණට වචන කියවීමට සිසුන්ට උපදෙස් දෙන්න.
උදා : කැටය - කැදර
දූලිල - දැන
- 'ඇ' හා 'ඈ' ශබ්ද සඳහා කෙටි ඇදපිල්ල සහ දික් ඇදපිල්ල යෙදී ඇති බව තහවුරු කරන්න.

- පියවර 3 :
- පහත සඳහන් වාක්‍ය හුනු පුවරුවේ ලියන්න.
 - * නැන්දා මැකරල් කඩනවා.
 - * කැරලා කැලයට යනවා.
 - * පැන්සල බැගයට දමන්න.
 - * මාමා සැමන් කෑවා.

- පියවර 4 :
- පහත කොටුවේ සඳහන් වචන හුනු පුවරුවේ ලියන්න.
 - එම වචන නිශ්ශබ්ද ව කියවා ගැනීමට අවස්ථාව ලබා දෙන්න.

මහත	වහල	මැදගම	දානය	දූල
දහය	පැන	රැන	වාහනය	සැමන්
වැතර	මාවන	දැන	වැල්ල	
රාගම		සනය	පැල්ලම	මැකරල්
පාසල	මැදගම	පහන		සාමය
සෑය			රැල්ල	

- පහත සඳහන් වගුවේ පිටපත බැගින් සිසුන්ට ලබා දෙන්න.
- හුනු පුවරුවේ සඳහන් වචන තෝරා වගුව සම්පූර්ණ කිරීමට සිසුන්ට උපදෙස් දෙන්න.

'අ' ශබ්දය	'ආ' ශබ්දය	'ඇ' ශබ්දය	'ඈ' ශබ්දය
උදා : මහත	මාවන	මැදගම	මැකරල්

ක්‍රියාකාරකම 3

- පියවර 1 :
- පහත සඳහන් කවිය ප්‍රදර්ශනය කරන්න.
 - කවිය කිහිප වරක් ගායනා කරන්න.

ගිගිරි පාද තබාලා
මිගිරි ගීත ගයාලා
සිගිති සිනා විහිදලා
සීරුවකට නටාලා

ටීනා කිරි ටික වික්කා
මීනා මිල දී ගත්තා
ඇති පදමට සීනි දමා
සිරිණි කිරි ටික බිචුවා

- කවියේ ඇතුළත් පහත සඳහන් වචන හුණු පුවරුවේ ලියන්න.
- වචන යුගල කියවීමට සිසුන්ට අවස්ථාව දෙන්න.
 - ගිරි - ගිත
 - සිතා - සිරුවකට
 - ටික - ටිතා
 - මිල දී - මිතා
 - සිරිණි - සිනි
- ගි-ගි, සි-සි, මි-මි ඇතුළු කියවමින් 'ඉ' ශබ්දය සඳහා කෙටි ඉස්පිල්ලක්, 'ඊ' ශබ්දය සඳහා දික් ඉස්පිල්ලක් යෙදෙන බව පැහැදිලි කරන්න.
- 'ඉ','ඊ' ශබ්ද සඳහා කෙටි ඉස්පිල්ල සහ දික් ඉස්පිල්ල යෙදෙන බව පහත සඳහන් ආකාරයට හුණු පුවරුවේ ලියා පැහැදිලි කරන්න.

ඉ ශබ්දය → ට
ඊ ශබ්දය → ්

පියවර 2 : • පහත සඳහන් වචන ඇතුළත් වන සේ වචන පත්‍රිකාව සකස් කර ගන්න.

'ඉ' ශබ්දය	'ඊ' ශබ්දය
<u>බ</u> ම	<u>බ</u> ම
<u>ප</u> යන	<u>ප</u> ිර
<u>ස</u> ිරස	<u>ස</u> ීතල
<u>ම</u> ටිය	<u>ම</u> වදය
<u>ද</u> ිනය	<u>ද</u> ීපය

- සකස් කරගත් වචන පත්‍රිකාව ප්‍රදර්ශනය කරන්න.
- වමේ සිට දකුණ වචන කියවීමට සිසුන්ට උපදෙස් දෙන්න.

උදා : බම - බම

පයන - පිර
- 'ඉ', 'ඊ' ශබ්ද සඳහා කෙටි ඉස්පිල්ල සහ දික් ඉස්පිල්ල යෙදී ඇති බව තහවුරු කරන්න.

පියවර 3 : • පහත සඳහන් අභ්‍යාසය ලබා දී ලිවීමට උපදෙස් දෙන්න.

වචන ලියන්න.

උදා : සි - සිනහව	සි - සිගිරිය
කි -	කී -
ගි -	ගී -
මි -	මී -
ති -	තී -

- පියවර 4 :
- පහත සඳහන් වාක්‍ය හුනු පුවරුවේ ලියන්න.
 - එම වාක්‍ය සිසුන්ට කියවීමට හා බලා ලිවීමට අවස්ථාව දෙන්න.
 - * මිහිරි මිකිරි කනවා.
 - * සිරිමල් සියාට වැන්දා.
 - * ගිහාන් ගීතයක් ගයනවා.
 - * දිලිනි දිප්තිට කතා කරනවා.
 - * වින්තක විනයට යනවා.

ක්‍රියාකාරකම 4

- පියවර 1 :
- පහත සඳහන් කවිය ප්‍රදර්ශනය කරන්න.
 - එය කිහිප වරක් ගායනා කරන්න.

පුරු පුරු ගාමිණි - පූසා එනවා
 බුන් බුන් ගාමිණි - බුලා බුරනවා
 කුස්සිය මුල්ලක - කුඹි ඉන්නවා
 වූටි පුතා පුසට - අමතනවා
 සීත සුළං රැල් - දසන හමනවා
 කරුලු කුජනය - ගම හඬවනවා
 දුම්රියෙ හු හඬ - පැතිරී යනවා
 කුඹුර ගමට සිරි සැප - නංවනවා

- කවියේ ඇතුළත් පහත වචන හුනු පුවරුවේ ලියන්න.
- වචන යුගල කියවීමට සිසුන්ට අවස්ථාව දෙන්න.

පුරු පුරු - පූසා
 බුන් බුන් - බුලා
 කුස්සිය - කුඹි
 පුතා - පුසා
 කරුලු - කුජනය

- පු-පු, බු-බු, කු-කු අකුරු කියවමින් 'උ' ශබ්දය සඳහා කෙටි පාපිල්ලත්, 'උඟ' ශබ්දය සඳහා දික් පාපිල්ලත් යෙදෙන බව පැහැදිලි කරන්න.
- 'උ', 'උඟ' ශබ්ද සඳහා කෙටි පාපිල්ල සහ දික් පාපිල්ල යෙදෙන බව පහත සඳහන් ආකාරයට හුනු පුවරුවේ ලියා පැහැදිලි කරන්න.

උ ශබ්දය → උ උඟ	උඟ ශබ්දය → උ උඟ
----------------	-----------------

- පියවර 2 :
- පහත සඳහන් වචන ඇතුළත් වන සේ වචන පත්‍රිකාවක් සකස් කර ගන්න.

උ ශබ්දය	උඟ ශබ්දය
පුටුව	පූසා
දුන්න	දූපත
කුඩය	කුඩය
සුහද	සුකිරි
රුවල	රූකඩ

- සකස් කරගත් වචන පත්‍රිකාව ප්‍රදර්ශනය කරන්න.
- වමේ සිට දකුණට වචන කියවීමට සිසුන්ට උපදෙස් දෙන්න.
උදා : පුටුව - පූසා
 දුන්න - දූපත
- 'උ', 'ඌ' ශබ්ද සඳහා කෙටි පාපිල්ල සහ දික් පාපිල්ල යෙදෙන බව තහවුරු කරන්න.

පියවර 3 : • පහත සඳහන් අභ්‍යාසය ලබා දී ලිවීමට උපදෙස් දෙන්න.

වචන ලියන්න.			
උදා :	සු - සුවඳ	සූ - සූකිරි	
	කු -	කූ -	
	රු -	රූ -	
	මු -	මූ -	
	කු -	කූ -	

- පියවර 4 :
- පහත සඳහන් වාක්‍ය හුනු පුවරුවේ ලියන්න.
 - එම වාක්‍ය කියවීමට හා බලා ලිවීමට අවස්ථාව දෙන්න.
 - * සුපුන් සූකිරි කෑවා.
 - * පුටුව යට පූසා ඉන්නවා.
 - * කුමුදු කුඩයක් ගත්තා.
 - * රුවන් රූකඩ බැලුවා.
 - * දුලනි දූපතකට ගියා.

- පියවර 5 :
- පහත කොටුවේ සඳහන් වචන හුනු පුවරුවේ ලියන්න.
 - එම වචන නිශ්ශබ්ද ව කියවා ගැනීමට අවස්ථාව ලබා දෙන්න.

මිසරය, කිරිල්ල, කිටයා, කුල්ල, කුඩුව, නියඟය, නිරමුල්ලිය
නුවර, නූගත්, රිළවා, රිප්පය, රුවල, රූකඩ, පිත්තල,
පිප්පය, පුස්තකය, පූජාව, මීවදය, මුද්ද, මුඩිය

- පහත සඳහන් වගුවේ පිටපත බැගින් සිසුන්ට ලබා දෙන්න.
- හුනු පුවරුවේ සඳහන් වචන තෝරා වගුව සම්පූර්ණ කිරීමට සිසුන්ට උපදෙස් දෙන්න.

'ඉ' ශබ්දය	'ඊ' ශබ්දය	'උ' ශබ්දය	'ඌ' ශබ්දය

ක්‍රියාකාරකම 6

- පියවර 1 :
- පහත කවිය ප්‍රදර්ශනය කරන්න.
 - කවිය කිහිප වරක් ගායනා කරන්න.

බෙන්තර මාමා
 බේරුවලින් ආවා
 අපේ ගෙදර ගේට්ටුවට
 තට්ටු කරලා බැලුවා
 ලෙඩ වී සිටි ලේනා
 වෙඩි හඬකැසී සිතුවා
 වේදනාව නැතුවා
 ටිං ටිං හඬ ලෑවා

- කවියේ ඇතුළත් පහත සඳහන් වචන හුණු පුවරුවේ ලියන්න.
- වචන යුගල කියවීමට සිසුන්ට අවස්ථාව දෙන්න.

බෙන්තර - බේරුවල
 ගෙදර - ගේට්ටුව
 ලෙඩ - ලේනා
 වෙඩි - වේදනාව

- බෙ-බේ, ගෙ-ගේ, ලෙ-ලේ, වෙ-වේ ඇතුළු කියවමින් 'ඵ' ශබ්දය සඳහා කොම්බු ලකුණක්, 'ඵ' ශබ්දය සඳහා කොම්බුව සහිත හල් කිරීමේ ලකුණක් යෙදෙන බව පැහැදිලි කරන්න.
- 'ඵ' ශබ්දය සඳහා කොම්බුව යෙදෙන බවත්, 'ඵ' ශබ්දය සඳහා කොම්බුව සහිත හල් කිරීමේ ලකුණ යෙදෙන බව පහත සඳහන් ආකාරයට හුණු පුවරුවේ ලියා ප්‍රදර්ශනය කරන්න.

ඵ ශබ්දය → ඵ	ඵ ශබ්දය → ඵ ඵ
-------------	---------------

- පියවර 2 :
- පහත සඳහන් වචන ඇතුළත් වන සේ වචන පත්‍රිකාව සකස් කර ගන්න.

'ඵ' ශබ්දය	'ඵ' ශබ්දය
කෙසෙල්	කේක්
තෙල්	තේරවිලි
මෙලනි	මේනක
වෙරළ	වේදනාව
නෙල්ලි	නේපාලය

- සකස් කරගත් වචන පත්‍රිකාව ප්‍රදර්ශනය කරන්න.
- වමේ සිට දකුණට වචන කියවීමට උපදෙස් දෙන්න.

උදා : කෙසෙල් - කේක්
 තෙල් - තේරවිලි

- 'ඵ', 'ඵ' ශබ්ද සඳහා කොම්බුවත්, කොම්බුව සහ හල් කිරීමේ ලකුණක් යෙදී ඇති බව තහවුරු කරන්න.

පියවර 3 : • පහත සඳහන් අභ්‍යාසය ලබා දී කියවීමට උපදෙස් දෙන්න.

වචන ලියන්න.	
උදා : සෙ - සෙරෙප්පුව	සේ- සේපාලිකා
කෙ -	කේ -
මෙ -	මේ -
ගෙ -	ගේ -
පෙ -	පේ -

- පියවර 4 : • පහත සඳහන් වාක්‍ය හුනු පුවරුවේ ලියන්න.
- එම වාක්‍ය සිසුන්ට කියවීමට හා බලා ලිවීමට අවස්ථාව දෙන්න.
 - * පෙට්ටිය උඩ පේර තියෙනවා.
 - * හෙට හේනට යමු.
 - * ගෙදර ඉදිරිපස ගේට්ටුව තියෙනවා.
 - * මෙලනි මේසය ළඟ ඉන්නවා.
 - * වෙනුවර වේවැල් ගෙනාවා.

ක්‍රියාකාරකම 7

- පියවර 1 : • පහත සඳහන් කවිය ප්‍රදර්ශනය කරන්න.
- කවිය කිහිප වරක් ගායනා කරන්න.

කොළඹ රටේ කෝරාලට
 ගොරක ගෝනියක් ලැබුණා
 නොරොක් වෙච්ච නෝනාහාමී
 සොරබොර සෝමට දුන්නා
 සොකරියි සෝමයි එක් වී
 පොද්දිවෙල පොළේ ගිහින්
 හොරගහ යට හෝටලයට
 ගොරක ගෝනිය ම වික්කා

- කවියේ ඇතුළත් පහත සඳහන් වචන හුනු පුවරුවේ ලියන්න.
- වචන යුගල කියවීමට සිසුන්ට අවස්ථාව දෙන්න.
 - කොළඹ - කෝරාල
 - ගොරක - ගෝනියක්
 - නොරොක් - නෝනාහාමී
 - සොරබොර - සෝමට
 - පොළේ - පොද්දිවෙල
 - හොරගහ - හෝටලයට
- කො-කෝ, ගො-ගෝ, නො-නෝ, සො-සෝ, පො-පෝ, හො-හෝ ඇතුළු කියවමින් 'ම' ශබ්දය සඳහා කොම්බුව සහිත ඇලපිල්ලත්, 'ම්' ශබ්දය සඳහා කොම්බුව, ඇලපිල්ල සහිත හල් කිරීමේ ලකුණක් යෙදෙන බව පැහැදිලි කරන්න.

- 'ඔ', 'ඕ' ශබ්ද සඳහා කොම්බුව සහිත ඇලපිල්ලත්, කොම්බුව, ඇලපිල්ල සහිත හල්කිරීමේ ලකුණක් යෙදෙන බව පහත ආකාරයට හුණු පුවරුවේ ලියා පැහැදිලි කරන්න.

ඔ ශබ්දය → ශ්‍රී	ඕ ශබ්දය → ශ්‍රී
-----------------	-----------------

පියවර 2 : • පහත සඳහන් වචන ඇතුළත් වන සේ වචන පත්‍රිකාව සකස් කර ගන්න.

'ඔ' ශබ්දය	'ඕ' ශබ්දය
කොටියා	කෝප්පය
පොත	පෝලිම
බොනවා	බෝට්ටු
දොළ	දෝණි
මොර	මෝරා
ගොවියා	ගෝනිය

- සකස් කරගත් වචන පත්‍රිකාව ප්‍රදර්ශනය කරන්න.
- වමේ සිට දකුණට වචන කියවීමට සිසුන්ට උපදෙස් දෙන්න.
උදා : කොටියා - කෝප්පය
පොත - පෝලිම
- 'ඔ', 'ඕ' ශබ්ද සඳහා කොම්බුව සහ ඇලපිල්ලත්, කොම්බුව, ඇලපිල්ල සහිත හල් කිරීමේ ලකුණක් යෙදී ඇති බව තහවුරු කරන්න.

පියවර 3 : • පහත සඳහන් අභ්‍යාසය ලබා දී ලිවීමට උපදෙස් දෙන්න.

වචන ලියන්න.	
උදා : කො - කොළඹ	කෝ- කෝපි
ගො -	ගෝ -
සො -	සෝ -
බො -	බෝ -
පො -	පෝ -

- පියවර 4 :
- පහත සඳහන් වාක්‍ය හුණු පුවරුවේ ලියන්න.
 - එම වාක්‍ය සිසුන්ට කියවීමට සහ බලා ලිවීමට අවස්ථාව දෙන්න.
 - * දොඹ ගස යට දෝසි විකුණනවා.
 - * කොකා කෝන් ගසේ ඉන්නවා.
 - * ගොනාට තණකොළ ගෝනියක් දුන්නා.
 - * පොළට ගිහින් පෝච්චියක් ගෙනාවා.
 - * රොහාන් රෝහලට ගියා.

- පියවර 5 :
- පහත කොටුවේ සඳහන් වචන හුනු පුවරුවේ ලියන්න.
 - එම වචන නිශ්ශබ්ද ව කියවා ගැනීමට අවස්ථාව දෙන්න.

කෙසෙල්	කේක	පෙර	කොප
ලෝකය	බෙහෙත්	කොහොඹ	
කේතලය	ලොව්	මොර	
පෙට්ටිය	ගෙදර	කොව්විය	
මේසය	මෝල	බෝකලය	

- පහත සඳහන් වගුවේ පිටපත බැගින් සිසුන්ට ලබා දෙන්න.
- හුනු පුවරුවේ සඳහන් වචන තෝරා වගුව සම්පූර්ණ කිරීමට සිසුන්ට උපදෙස් දෙන්න.

ඔ	ඔ	ඔ	ඔ
'එ' ශබ්දය	'එ' ශබ්දය	'ඔ' ශබ්දය	'ඔ' ශබ්දය

ක්‍රියාකාරකම 8

- පියවර 1 :
- ගැට ඇලපිල්ල සහිත පහත සඳහන් වචන හුනු පුවරුවේ ලියන්න.
කෘතිය, මෘදු, ගෘහය, වෘක්ෂ, තෘණ, හෘදය, දෘශ්‍ය, කෘත්‍රීම, පෘථිවිය, වෘත්තය
 - මේ වචන ගුරුවරයා ශබ්ද නඟා කියවන්න.
 - 'සෘ' ශබ්දය වචනවල මුල් අකුරෙන් ඇසෙන බව සිසුන්ට පැහැදිලි කරන්න.
 - එවිට ශබ්ද වන ආකාරය වචන කියවමින් පහදා දෙන්න.
 - 'සෘ' ශබ්දය ඇසෙන විට ගැට ඇලපිල්ල යෙදෙන බව පැහැදිලි කරන්න.

- පියවර 2 :
- ඉහත වචනවල ගැට ඇලපිල්ල යෙදෙන අකුරු හිස් ව තබා පැවරුම් පතක් සකස් කර ගන්න.
 - නිවැරදි අකුර හිස්තැන්වල ලිවීමට උපදෙස් දෙන්න.
 - ගැට ඇලපිල්ල යෙදෙන වචන පෙළ පොතෙන් සොයා ලිවීමට සිසුන් යොමු කරවන්න.

- පියවර 3 :
- පහත සඳහන් වාක්‍ය හුනු පුවරුවේ ලියන්න.
 - එම වාක්‍ය සිසුන්ට කියවීමට හා බලා ලිවීමට අවස්ථාව දෙන්න.
 - * ගෘහය අසල තෘණ භූමියක් තියෙනවා.
 - * මේ කෘතිය කියවන්න.
 - * වෘත්තයක් අඳින්න.
 - * දිනපතා ප්‍රවෘත්ති බලන්න.
 - * පෘතුගාලයේ සිට පෘතුගීසීන් පැමිණියා.
 - * තෘණ භූමියේ වෘක්ෂයක් තියෙනවා.

ක්‍රියාකාරකම 9

- පියවර 1 : • පහත අකුරු ශබ්ද නඟා කියවන්න.
- අනකුරු ව සිසුන්ට ද කියවීමට අවස්ථාව දෙන්න.
- ‘සා’ ශබ්දය අවධාරණය කරන්න.
- එම ශබ්දය සඳහා ගැට ඇලපිලි දෙක යෙදෙන බව පැහැදිලි කරන්න.

තා	දා	මා
ගා	පා	වා
නා	බා	ශා

- පියවර 2 : • පහත වචන හුනු පුවරුවේ ලියන්න.

බෲනායි කෲසෝ ආදී කර්තෲන් කෲර

- මෙම වචන ශබ්ද නඟා කියවන්න.
- යෙදී ඇති පිල්ල ගැට ඇලපිලි දෙක බව හඳුන්වා දෙන්න.
- මෙම වචන බලා ලිවීමට දෙන්න.

- පියවර 3 : • පහත සඳහන් වාක්‍ය හුනු පුවරුවේ ලියන්න.

- මේ වාක්‍ය සිසුන්ට කියවීමට හා බලා ලිවීමට අවස්ථාව දෙන්න.
 - * බෲනායි කුඩා රටකි.
 - * රොබින්සන් කෲසෝ කෲතිය කියවන්න.
 - * ගෲෲ දරුවකු නළචනවා.

ක්‍රියාකාරකම 10

- පියවර 1 : • පහත සඳහන් වචන හුනු පුවරුවේ ලියන්න.

දෛවය මෛත්‍රිය වෛත්‍යය ශෛල ධෛර්ය වෛද්‍ය

- එම වචන ශබ්ද නඟා කියවන්න.
- එම වචන සිසුන් සමඟ ද කියවන්න.
- වචනවල මූලට ඇසෙන ශබ්දය ‘ඓ’ ශබ්දය බව අවධාරණය කරන්න.
- ‘ඓ’ ශබ්දය සඳහා යෙදෙන පිල්ල ‘කොම්බු දෙක’ බව පැහැදිලි කරන්න.

- පියවර 2 : • පියවර 1හි සඳහන් වචන බලා ලිවීමට අවස්ථා ලබා දෙන්න.
- එම වචන අසා ලිවීමට ද දෙන්න.

- පියවර 3 : • පහත සඳහන් වාක්‍ය හුනු පුවරුවේ ලියන්න.

- එම වාක්‍ය සිසුන්ට කියවීමට හා බලා ලිවීමට අවස්ථාව දෙන්න.
 - * වෛද්‍යවරයා රෝහලට යනවා.
 - * සියලු දෙනා ම මෛත්‍රිය කරන්න.
 - * ශෛලමය ප්‍රතිමාවක් ඇත.
 - * ධෛර්යවන් ව වැඩ කරන්න.

ක්‍රියාකාරකම 11

- පියවර 1 :
- පහත සඳහන් වචන හුනු පුවරුවේ ලියන්න.
 - එම වචන ශබ්ද නඟා කියවන්න.
 - සිසුන් සමඟ ද එම වචන ශබ්ද නඟා කියවන්න.
 - වචනවල මූලට ඇසෙන ශබ්දය 'ඔග' ශබ්දය බව අවධාරණය කරන්න.
 - 'ඔග' ශබ්දය සඳහා යෙදෙන පිල්ල 'කොම්බුව සහ ගයනුකිත්ත' බව පැහැදිලි කරන්න.

කෞශල්‍ය	භෞතික	පෞද්ගලික
සෞභාග්‍ය	ලෞකික	යෞවන
නෞකාව		

පියවර 2 : • පියවර 1හි සඳහන් වචන බලා ලිවීමට සහ අසා ලිවීමට දෙන්න.

- පියවර 3 :
- පහත සඳහන් වාක්‍ය හුනු පුවරුවේ ලියන්න.
 - එම වාක්‍ය සිසුන්ට කියවීමට සහ බලා ලිවීමට අවස්ථාව දෙන්න.
 - * කෞශල්‍යා මගේ යහළුවෙක්.
 - * නෞකාව වරායට ආවා.
 - * අපේ ගමේ යෞවන සමාජයක් තියෙනවා.
 - * නගරයේ පෞද්ගලික රෝහලක් තියෙනවා.
 - * සෑමට සෞභාග්‍ය උදා වේවා.

ක්‍රියාකාරකම 12

මලී පුංචි ගැහැනු ළමයෙක්. මලීගේ ගෙදර තිබුණේ මුහුදු වෙරළට ආසන්නයේ යි. හැම දා ම මලී අම්මත් එක්ක මුහුදු වෙරළට ගිහින් සෙල්ලම් කරනවා. මලී මුණ සෝදලා මල් මල් ගවුමක් ඇඳලා පබළු මාලයක් දා ගත්තා. ඒ මාලේ පබළු මැ ඇට වගෙයි. කොණ්ඩේ මැදින් බෙදලා ලස්සණට පිරුවා. මලී මීදුලට ආවා. මලී අම්මත් එක්ක මුහුදු වෙරළට ගියා. අර බලන්න, අම්මේ ඇත මුහුදේ ලොකු මාළු දෙන්නෙක්. ඒ මෝරු දෙන්නෙක් දුවේ. ඒ මාළු වෙරළට එන්නේ බොහෝම කලාතුරකින් අම්මා කිවුවා. මලී හවස් වෙන තුරු ම වැලි සෙල්ලම් කලා. අඳුර වැටීගෙන ආවා. වෙරළ පුරා ම මෝරු ඉගිලෙනවා. අම්මේ, මේ බලන්න. වූටි කුරුල්ලෝ වගයක්. අපේ ඇගෙත් වහනවා. ඔය කුරුල්ලෝ නෙවෙයි දුවේ 'මෝරු'. දුව, ඔයා දන්නව ද මේ මෝරු රංචුව එන්නේ මොකද කියලා. නෑ, අම්මේ. මුහුදු යන ධීවරයන්ට මාළු ගොඩක් හම්බ වුණා ම ලු මෝරු පියාඹන්නේ. දන් රැ බෝ වුණා. 'අපි ගෙදර යමු' අම්මා කිවුවා. ගෙදර යන කොට මී කිරිත් අරගෙන ගියා. මලී රැට කෑම කාලා මීකිරිත් කෑවා. අම්මාටයි තාත්තාටයි වැඳලා නිදා ගත්තා.

- ඉහත ඡේදයේ පිටපත බැගින් සිසුන්ට ලබා දෙන්න.
- ඡේදය නිශ්ශබ්ද ව කියවා ගැනීමට ප්‍රමාණවත් කාලයක් ලබා දෙන්න.
- ම, මා, මැ, මෑ, මී, මී, මු, මු, මේ, මේ, මො, මෝ යන අකුරු හුනු පුවරුවේ ඉහළ සිට පහළට ලියන්න.
- ඉහත අකුරුවලින් පටන් ගන්නා වචන ඡේදයෙන් සොයා ලිවීමට සිසුන්ට උපදෙස් දෙන්න.

සිරිමල්ගේ වත්තේ සූරියකාන්ත මල් පාත්තියක් තිබුණා. ඒ ගස්වල මල් පොහොට්ටු ගොඩක් තිබුණා. මල් පිපෙන්නත් ළඟ යි. ඉර පායාගෙන එන වෙලාවට සූරියකාන්ත මල් පිපෙන බව සිරිමල් අහලා තිබුණා. සිරිමල් උදෙන් ම මිදුලට ආවා. ඇඟට හරි ම සීතලක් දැනුණා. මිදුලට ආ පසු සිරිමල්ට එයාගේ සෙවණැල්ල දිගට පෙනුණා. උදේට අපේ සෙවණැල්ල දිගට පෙනෙන බව සිරිමල් ඉගෙන ගෙන තිබුණා. සිරිමල් සූරියකාන්ත මල් පාත්තිය ළඟට ගියා. වත්ත පුරා ම මල් සුවඳ පැතිරිලා. ‘ඉර දෙසට හැරී පිපී තිබෙන සූරියකාන්ත මල්වල කහපාට සායම් ගාලා වගෙයි.’ සිරිමල්ට හිතුණා. පාට පාට සමනලයන් රංචුවක් මල් පාත්තිය පුරා ඉහිළෙමින් මල්පැණි සොයනවා. සිරිමල්ට හරිම සතුටු යි.

සිරිමල් අම්මා එක්ක පොළට ගියා. බඩු අරගෙන ගෙදර එන විට දවල් දොළහ විතර වුණා. සිරිමල් එයාගේ සෙවණැල්ල බැලුවා. සෙවණැල්ල කොට ම කොට යි. පාසලේ දී සෙවණැල්ල පාගන ක්‍රීඩාව කළ හැටි සිරිමල්ට මතක් වුණා. සිරිමල් ගෙදර ඇවිත් ඇඟපත සෝදලා බත් කෑවා.

එදා සවස සිරිමල්ගේ මාමා ආවා. ඒ මාමාගේ නම සෑම්. සිරිමල් සෑම් මාමාත් සමඟ සැන්දෑ කාලේ වෙල් ඉපනැල්ලේ ඇවිදින්න ගියා. පුතා, අර බලන්න සේරු රංචුවක් මාමා කිවුවා. හරි ම ලස්සණයි මාමේ. මම හිතුවේ කොක්කු රංචුවක් කියලා යි. නැහැ පුතේ මේ සේරු.

මේ වෙලාවට සෙවණැල්ල මොන වගේ ද කියලා බලන්න සිරිමල්ට හිතුණා. සෙවණැල්ල උදේ වගේ ම දිග යි. දවසේ එක් එක් කාලවල සෙවණැල්ලේ දිග වෙනස් වීමට හේතුව සෑම් මාමා සිරිමල්ට කියා දුන්නා. වටපිටාවේ සිරි නරඹමින් මාමාත් සිරිමල් ගෙදර ආවා.

- ඉහත ඡේදයේ පිටපත බැගින් සිසුන්ට ලබා දෙන්න.
- ඡේදය නිශ්ශබ්ද ව කියවා ගැනීමට ප්‍රමාණවත් කාලයක් ලබා දෙන්න.
- ස, සා, සැ, සෑ, සි, සී, සු, සු, සෙ, සේ, සො, සෝ යන අකුරු යෙදී ඇති වචන සෙවීමට යොමු කරන්න.
- ඉහත අකුරුවලින් පටන් ගන්නා වචන ඡේදයෙන් සොයා ලිවීමට සිසුන්ට උපදෙස් දෙන්න.

විරාම ලකුණු හඳුන්වා දීම

1.
 - ‘තිත’ නැවතීමේ ලකුණ ලෙස යොදා ගත් ඡේදයක් ගෙන කියවීම ආදර්ශනය කරන්න.
 - එම ඡේදයේ ‘තිත’ නැවතීමේ ලකුණ ලෙස යෙදුණු තැන් අවධාරණය කරන්න.
 - වාක්‍ය අවසානය හැඟවීම සඳහා ‘තිත’ යෙදෙන බව පැහැදිලි කරන්න.
 - එම ඡේදය කියවා ‘තිත’ යෙදෙන ආකාරය නැවත ආදර්ශනය කරන්න.
 - නැවතීමේ තිතට අවධානය යොමු කරමින් සිසුන් සමඟ ද එම ඡේදය නැවත කියවන්න.
 - සිසුන්ට තනි තනි ව කියවීමට දෙන්න.
 - එම ඡේදයේ වාක්‍ය දෙකක් බලා ලිවීමටත්, වාක්‍ය දෙකක් අසා ලිවීමටත් දෙන්න.
 - සිසුන් ‘තිත’ නිවැරදි ව යොදන්නේ දැයි තක්සේරු කර අවශ්‍ය ප්‍රතිපෝෂණ ලබා දෙන්න.
2.
 - ප්‍රශ්නාර්ථ ලකුණ යොදාගත් ඡේදයක් ගෙන කියවීම ආදර්ශනය කරන්න.
 - ‘ප්‍රශ්නාර්ථ ලකුණ’ ගැන අවධාරණය කරන්න.
 - ප්‍රශ්න අසන වාක්‍යවල අග, ප්‍රශ්නාර්ථ ලකුණ යොදන බව පැහැදිලි කරන්න.
 - ප්‍රශ්නාර්ථය යෙදුණු වාක්‍ය කියවීමේ දී ද විරාමය තැබිය යුතු බව පැහැදිලි කරන්න.
 - ලිවීමේ දී ද ප්‍රශ්න අසන වාක්‍යවල ද, වාක්‍ය අවසානයේ ප්‍රශ්නාර්ථ ලකුණ යෙදිය යුතු බව පැහැදිලි කරන්න.
 - නැවතීමේ ලකුණ ලෙස ‘තිත’ පුහුණු වීමට දුන් ක්‍රියාකාරකම් මේ සඳහා ද අනුගමනය කරන්න.
3.
 - ‘කොමාව’ ලකුණ යොදාගත් ඡේදයක් ගෙන කියවීම ආදර්ශනය කරන්න.
 - ‘කොමාව’ ලකුණ ගැන අවධාරණය කරන්න.
 - වාක්‍යයක් අවසන් වීමට පෙර තබන විරාමය සඳහා කොමාව යොදන බව පැහැදිලි කරන්න.
 - නැවතීමේ ලකුණ ලෙස තිත පුහුණු වීමට දුන් ක්‍රියාකාරකම් මේ සඳහා ද අනුගමනය කරන්න.
4.

යුගල උඩු කොමා (“ ”)

 - යුගල උඩු කොමා යොදාගත් ඡේදයක් ගෙන කියවීම ආදර්ශනය කරන්න.
 - ‘යුගල උඩු කොමා’ පිළිබඳ අවධාරණය කරන්න.
 - යමකු විසින් කළ ප්‍රකාශයක්, යමකින් උපුටා ගැනීමක් සඳහා වන කොටසක් පෙන්නීමට යුගල උඩු කොමා යොදන බව පැහැදිලි කරන්න.
 - ඡේදය නැවත නැවතත් කියවමින් යුගල උඩු කොමා යෙදෙන ස්ථානවල දී කියවන ආකාරය පිළිබඳ ආදර්ශනය කරන්න.
 - යුගල උඩු කොමාවලට අවධානය යොමු කරමින් සිසුන් සමඟ ද කිහිපවරක් එම ඡේදය කියවන්න.
 - සිසුන්ට තනි තනි ව කියවීමට අවස්ථාව ලබා දෙන්න.
 - කියවීමේ පොතේ යුගල උඩු කොමා යෙදුණු කොටස් නැවත නැවත කියවීමේ අභ්‍යාසවල සිසුන් නිරත කරවන්න.
5.
 - නැවතීමේ තිත, ප්‍රශ්නාර්ථ ලකුණ, කොමාව, යුගල උඩු කොමා යන විරාම ලකුණු හතර ම සඳහන් ඡේදයක් කියවීමේ පොතෙන් තෝරා ගෙන කියවීම ආදර්ශනය කරන්න.
 - විරාම ලක්ෂණ හතර පිළිබඳ ව කරුණු සිහිපත් කරන්න.

- විරාම ලකුණු සහිත කෙටි ඡේදයක් දී තිත, කොමාව, ප්‍රශ්නාර්ථය, යුගල උඩු කොමා සලකුණු කිරීමට අවස්ථාව දෙන්න.

(තිත = රවුමක්, කොමාව = යටින් ඉරක්, ප්‍රශ්නාර්ථය = කොටුවක්, යුගල උඩු කොමා = වර්ණ ගැන්වීමක්)

- විරාම ලකුණු යොදා බලා ලිවීමේ අභ්‍යාස දෙන්න.
- විරාම ලකුණු යොදා අසා ලිවීමේ අභ්‍යාස දෙන්න.
- විරාම ලකුණු කෙරෙහි සැලකිලිමත් ව කියවීමට වැඩිපුර අවස්ථා ලබා දෙන්න.
- විරාම ලකුණු රහිත කෙටි වාක්‍ය කිහිපයක් දී සුදුසු විරාම ලකුණු යෙදීමට අවස්ථාව දෙන්න.
- විරාම ලකුණු රහිත කෙටි වාක්‍ය සහිත සරල ඡේද දී සුදුසු විරාම ලකුණු යෙදීමේ අභ්‍යාසවල සිසුන් නිරත කරවන්න.

- ශබ්ද නඟා වේගයෙන් නිවැරදි ව කියවීම සහ ශබ්ද නඟා හැඟීම් ප්‍රකාශ වන පරිදි කියවීම සඳහා තුන්වන ශ්‍රේණිය කියවීම් පොතේ පාඩම් යොදා ගන්න.

- හිඳුණතා** : L_2 , සවන් දීමේ කුසලතා සංවර්ධනය සඳහා සවන් දෙයි.
 S_2 , කථන කුසලතා සංවර්ධනය සඳහා කතා කරයි.
 R_2 , කියවීමේ කුසලතා සංවර්ධනය සඳහා කියවයි.
 W_2 ලිවීමේ කුසලතා සංවර්ධනය සඳහා ලියයි.

- ඉගෙනුම් පල** : • වචනවල ශබ්දමය වෙනස්කම් හඳුනාගෙන භාවිත කරයි.
 • සරල ඡේදයක් කියවා අවබෝධ කරගෙන ප්‍රතිචාර දක්වයි.

ඉගෙනුම් - ඉගැන්වීම් ක්‍රමෝපාය

ක්‍රියාකාරකම 1 (එළිමහන් ක්‍රියාකාරකමකි.)

- පියවර 1 :**
- පන්තියේ සිසුන් එළිමහන් ස්ථානයකට රැගෙන යන්න.
 - අඩකවයක ආකාරයට සිසුන් පෙළ ගස්වන්න.
 - ඡේදයකට සවන්දීමට යන බව සිසුන්ට පවසන්න.
 - ගුරුවරයා පහත සඳහන් ඡේදය තුන්වරක් ශබ්ද නගා කියවන්න.

වැව අද්දර ගසක අතු සැලෙනු දුටු අපි සෙමෙන් සෙමෙන් ඒ දෙසට ගියෙමු. වඳුරෝ කීප දෙනෙක් අත්තක හිඳ ගෙන, ගසේ ගෙඩි කමින් සිටියෝ ය. අප දුටු ඔවුහු බිය ගෙන ගසින් ගසට පැන ගොස් අතුරුදහන් වූහ. අපි ගස යට වැටී තිබුණු ගෙඩි අවුලා බැලීමු. ඒ, අඹ ගෙඩියක හැඩය ඇති, එහෙත් සාමාන්‍ය අඹ ගෙඩියකට වඩා බෙහෙවින් කුඩා වූ, ගෙඩි වර්ගයකි.

“මේ, වල් අඹ ජාතියක් වගෙයි. අැටඹ කියන්නේ මේවට වෙන්ඩ ඇති.” තිලක් කීවේ ය.

වන ගත ළමෝ
ආචාර්ය දොන් පීටර් පියතුමා

- සිසුන් අවධානයෙන් යුතු ව සවන් දුන්නේ දැයි නිරීක්ෂණය කිරීම සඳහා වාචික ප්‍රශ්න කිහිපයක් අසා පිළිතුරු ලබා ගන්න.

- උදා :
1. ගසේ ගෙඩි කමින් සිටියේ කවුද ?
 2. අහුලා ගත් ගෙඩි, වල් අඹ ජාතියක් වගෙයි කිවුවේ කවුද ?

- පියවර 2 :**
- ඡේදය පිටපත් කර සිසුන්ට ලබා දෙන්න.
 - ගුරුවරයා ඡේදයේ එක් වාක්‍යයක් කියවූ පසු සිසුන් සියලු දෙනාට ම එක වර එම වාක්‍යය බලා කියවීමට සලස්වන්න.
 - මෙලෙස සම්පූර්ණ ඡේදය ම කියවීමට අවස්ථාව දෙන්න.

- පියවර 3 :**
- අහඹු ලෙස තෝරාගත් සිසුවකුට ඡේදයේ පළමු වන වාක්‍යය කියවීමට දෙන්න.
 - මෙලෙස ඡේදය සම්පූර්ණ වන ලෙස තෝරාගත් සිසුන්ගෙන් කියවීම ලබාගන්න.

- පියවර 4 :**
- ඡේදයෙන් අසනු ලබන ප්‍රශ්න කිහිපයකට පිළිතුරු ලිවීමට අවස්ථාව ලබා දෙන්න.
- උදා :
1. වඳුරෝ අත්තේ හිඳගෙන කළේ කුමක් ද ?
 2. ගසින් ගසට පැන ගියේ කවුද ?
 3. වඳුරෝ බිය වී කුමක් කළෝ ද?
 4. මෙහි සඳහන් අඹ වර්ගයේ නම කුමක් ද ?

- පියවර 5 :**
- ඡේදයේ සඳහන් වචන කිහිපයක් අසා ලිවීමට දෙන්න.

ක්‍රියාකාරකම 2

පියවර 1 : • පහත ඡේදය තුන් වරක් සිසුන්ට සවන් දීමට සලස්වන්න.

සුනිල් වලච්චේ වත්තට බැස්සේ ය. එහි පේර ගස් දෙකක්, බුලත් වැල ගිය කහට ගසක්, මී කළය තිබුණු කපුරු ගසක් පැණි වරකාවක් පසු කර පහළට ගියේ ය. වැට අද්දරට ගියේ ය. ඔහු සෙමෙන් සෙමෙන් වැටෙන් පැන්නේය. පැන ඇඹුල් පේර ලන්දට සේන්දු විය. ඇඹුල් පේර ඉඳි තිබිණි. ඔහු ලහි ලහියේ එකක් දෙකක් කඩා ගත්තේ ය. කැවේ ය. ඒවා මී ම මී පැණි රස ය. කලිසන් සාක්කු දෙක ම ඔහු ඇඹුල් පේරවලින් පුරවා ගත්තේ ය. පසු ව කමිසය ඇතුළට ඉඟ වටා ඇඹුල් පේර ලා ගත්තේ ය.

අඹ යහළුවෝ - ටී. බී. ඉලංගරත්න

- ඡේදය ඇසුරින් ප්‍රශ්න කිහිපයක් සකස් කරගන්න.
- සිසුන්ගෙන් ප්‍රශ්න අසා පිළිතුරු ලබා ගන්න.

උදා : * වලච්චේ වත්තේ තිබුණු ගස් මොනවා ද ?
* සුනිල් කඩා ගත්තේ මොනවා ද ?

පියවර 2 : • ඡේදයේ පිටපත බැගින් සැම සිසුවකුට ම දෙන්න.
• ගුරුවරයා පවසන පහත සඳහන් වචන ඡේදයෙන් සොයා රවුම් කිරීමට සිසුන් යොමු කරන්න.

වලච්චේ, මී කළය, මී පැණි, ඇඹුල් පේර,
බුලත් වැල, පැණි වරකා, පේර ගස, කහට ගස

- ඉහත වචන කිහිප වතාවක් කියවීමට සිසුන් යොමු කරන්න.

පියවර 3 : • ගුරුවරයා විසින් නම් කරන ලද සිසුවකුට ඡේදයේ පළමු වාක්‍යය කියවන ලෙස පවසන්න.
• පළමු වාක්‍යය කියවූ පසු එම සිසුවා නම් කරන ලද වෙනත් සිසුවකුට දෙවන වාක්‍යය කියවන ලෙස ද උපදෙස් දෙන්න.
• මේ ආකාරයට ඡේදයේ වාක්‍ය කියවීමට සියලු සිසුන්ට අවස්ථාව ලබා දෙන්න.

පියවර 4 : • පහත සඳහන් පැවරුම් සිසුන්ට ලබා දෙන්න.
• ගැලපෙන වැකි කොටස් යා කර පැවරුම් සම්පූර්ණ කිරීමට සිසුන්ට උපදෙස් දෙන්න.

<u>ගැලපෙන වැකි කොටස් යා කරන්න.</u>	
බුලත් වැල ගිය	ලන්ද
මී කළය තිබුණු	රසය
ඇඹුල් පේර	වත්ත
වලච්චේ	කපුරු ගස
මී පැණි	කහට ගස

පියවර 5 : • පියවර 2 සඳහා යොදාගත් වචන අසා ලිවීමට දෙන්න.

ක්‍රියාකාරකම 3

පියවර 01 : • පහත සඳහන් ඡේදය ශබ්ද නඟා තුන්වරක් කියන්න.

තිත් මුවෝ කීප දෙනෙක් ඉදිරියට ආහ. ඔවුන් ගමන් ගත්තේ යාම්තමින් පොළොවට පා තබන්නාක් මෙන් ඉතා නිසල ව ය. අං තට්ටු කීපයක් දුරු ලොකු මුවෙක් වැව ඉවුරේ සිට ගෙන, දෙකන් ඒ මේ අත හරවමින්, උදාර ලීලාවෙන් බලා සිටියේ ය. උග රළේ නායකයා වන්නට ඇත. උග එසේ සිටිද්දී සෙස්සෝ වැවට බැස දිය බොන්නට වූහ. මුව දෙනෙක් කුඩා පැටවකුන් සමඟ දියට බැස්සා ය. අනතුරු ව, මෙතෙක් වේලා ගොඩ සිටි මුවා ද වැවට බැස්සේ ය.

වනගත ළමෝ
ආචාර්ය දොන් පීටර් පියතුමා

- සිසුන් සමඟ ඡේදයේ අන්තර්ගතය පිළිබඳ සාකච්ඡා කරන්න.
- ඡේදය ඇසුරෙන් සකස් කරගත් ප්‍රශ්න කිහිපයක් අසා සිසුන්ගෙන් වාචික පිළිතුරු ලබා ගන්න.

- උදා :
1. තිත් මුවෝ ගමන් කළේ කෙසේ ද ?
 2. වැව ඉවුරේ සිටගෙන සිටියේ කවුද?
 3. මුවදෙන දියට බැස්සේ කා සමඟ ද ?

- පියවර 2 :
- ඉහත ඡේදයේ පිටපතක් බැගින් සෑම සිසුවකුට ම ලබා දෙන්න.
 - ගුරුවරයා ඡේදයේ එක් වාක්‍යයක් ශබ්ද නඟා කියවන්න.
 - අනතුරු ව එම වාක්‍යය බලා කියවීමට සිසුන්ට අවස්ථාව දෙන්න.
 - මෙලෙස සියලු ම වාක්‍ය කියවීමට අවස්ථාව දෙන්න.

- පියවර 3 :
- සිසුන් අඩකවයකට වාචි කරවන්න.
 - එක් සිසුවකුට ආරම්භක වාක්‍යය කියවීමට දෙන්න.
 - එම වාක්‍යය කියවීමෙන් අනතුරු ව ඊළඟ සිසුවාට අනෙක් වාක්‍යය කියවීමට දෙන්න.
 - මෙලෙස සෑම සිසුවකුට ම වාක්‍යය බැගින් කියවීමට අවස්ථාව දෙන්න.
 - වාක්‍ය කියවීමේ දී නිවැරදි ලෙස වචන උච්චාරණය කරනවා ද යන්න පිළිබඳ සැලකිලිමත් වන්න.
 - වැරදියට වචන උච්චාරණය කරන්නේ නම් එම අවස්ථාවේ දී ම නිවැරදි කරන්න.

- පියවර 4 :
- ඡේදයෙන් තෝරාගත් වචන පහක් අසා ලිවීමට දෙන්න.

- පියවර 5 :
- ඡේදය ඇසුරෙන් පැවරුම් පහක් සකස් කර ගන්න.
 - සෑම සිසුවකුට ම පැවරුම් පහ ලබා දී පිළිතුරු ලිවීමට මඟ පෙන්වන්න.

උදා :

නිවැරදි වචනය ලියා හිස්තැන් සම්පූර්ණ කරන්න.

1. තිත් මුවන් ගමන් ගත්තේ යාම්තමින්
පා තැබීමෙනි. (පොළොවට/වැවට)
2. අං තට්ටු කිහිපයක් දුරු මුවා විය.
(ලොකු/නායකයා)
3. මුව රළ බැස දිය බොන්නට වූහ (ගඟට/වැවට)
4. මුවදෙනක් පැටියා සමඟ බැස්සාය.
(දියට/පොළොවට)
5. මුවරළ ගමන් ගත්හ. (සමඟියෙන්/අසමඟියෙන්)

ක්‍රියාකාරකම 4

පියවර 1 : • පහත ඡේදය තුන්වරක් සිසුන්ට සවන්දීමට සලස්වන්න.

සුනිල්ගේ පොඩි වුණු සුදු කමිස අතෙහි මඩ පැල්ලමක් තිබුණේය. නිල් කලිසමක් කිලිටි ය. එදා සිකුරාදා නිසා ඒකට නම් කමක් නැත. සඳුදාට අලුත් ඇඳුමක් අඳින හෙයින්. කළු සපත්තු ජෝඩුව දූවිල්ලෙන් වැසී තිබුණේ ය. ඒ දුටු සුනිල් තනි කකුලින් සිටගෙන අළු පාට මේස්වලින් සපත්තු පිසදා ගත්තේ ය. වමින් බෙදා පිරා තිබුණු බොකුටු හිසකෙස් තරමක් අවුල් වී තිබිණි. පළල් නළලෙහි ඩහදිය මුසු දූවිලි රැඳී තිබුණේය.

අඹ යහළුවෝ - ටී. බී. ඉලංගරත්න

- ඡේදය ඇසුරින් ප්‍රශ්න කිහිපයක් සකස් කර ගන්න.
- ප්‍රශ්න අසා පිළිතුරු ලබා ගන්න.

- උදා : * සුනිල්ගේ සුදු කමිස අතෙහි ගැටී තිබුණේ මොනවා ද ?
* ඔහුගේ කලිසම කුමන පාට ද ?
* දූවිල්ලෙන් වැසී තිබුණේ කුමක් ද ?

- පියවර 2 :
- ඡේදයේ පිටපත බැගින් සිසුන්ට ලබා දෙන්න.
 - ගුරුවරයා විසින් අහඹු ලෙස සිසුවකු නම් කරන්න.
 - එම සිසුවාට ඡේදය ශබ්ද නඟා කියවීමට පවසන්න.
 - ඡේදය කියවන අතරතුර දී ගුරුවරයා විසින් ලබා දෙන සංඥාවකට අනුව කියවීම නතර කරන ලෙසට උපදෙස් දෙන්න.
 - අනතුරු ව ගුරුවරයා විසින් නම් කරන ලද තවත් සිසුවකුට පෙර සිසුවා කියවීම නතර කළ තැන සිට කියවීමට උපදෙස් දෙන්න.
 - මේ ආකාරයට සෑම සිසුවකුට ම ඡේදය කියවීමට අවස්ථාව ලබා දෙන්න.

- පියවර 3 :
- ඡේදය පිළිබඳ ව නිවැරදි හා වැරදි තොරතුරු සහිත වාක්‍ය කිහිපයක් සකස් කරගන්න.
 - එක් කාඩ් පතක එක වාක්‍යයක් ලියන්න.

උදා : සුනිල් සඳුදාට අලුත් ඇඳුමක් අදියි.

සුනිල් සඳුදාට පාට ඇඳුමක් අදියි.

කළු සපත්තු පෝඩුවේ දූවිල්ල තිබිණි.

සුදු සපත්තු පෝඩුවේ දූවිල්ල තිබිණි.

- සෑම කණ්ඩායමකට ම වැරදි හා නිවැරදි තොරතුරු සහිත කාඩ්පත් කට්ටලය බැගින් දෙන්න.
- තම කණ්ඩායමට ලැබුණු කාඩ්පත් කියවීමට යොමු කරන්න.
- කාඩ්පත් කියවා නිවැරදි තොරතුරු සහිත වාක්‍ය තෝරා ගැනීමට උපදෙස් දෙන්න.
- වැරදි වාක්‍ය සහිත කාඩ්පත් ඉවත් කරන ලෙස පවසන්න.
- නිවැරදි වාක්‍ය සහිත කාඩ්පත් ප්‍රදර්ශන පුවරුවේ රැඳවීමට සලස්වන්න.
- සිසුන් නිවැරදි වාක්‍ය සහිත කාඩ්පත් රඳවා තිබේ දැයි නිරීක්ෂණය කරන්න.
- ප්‍රදර්ශන පුවරුවේ රැඳවූ කාඩ්පත් ශබ්ද නඟා කියවීමට අවස්ථාව දෙන්න.

- පියවර 4 :
- පහත පැවරුම සිසුන්ට ඉදිරිපත් කරන්න.
 - වරහන් තුළින් නිවැරදි වචනය තෝරා යටින් ඉරක් ඇඳීමට සිසුන්ට උපදෙස් දෙන්න.

වරහන් තුළින් නිවැරදි වචනය තෝරා යටින් ඉරක් අඳින්න.

1. සුනිල්ගේ සුදු කමිස අතෙහි (මඩ පැල්ලමක්/කහට පැල්ලමක්) තිබිණි.
2. සුනිල්ගේ (සුදු කලිසම/නිල් කලිසම) කිලිටි ය.
3. කළු (සපත්තු/සෙරෙප්පු) පෝඩුව දූවිල්ලෙන් වැසී තිබුණේ ය.
4. (සිකුරාදාට/සඳුදාට) සුනිල් අලුත් ඇඳුමක් අදියි.
5. සුනිල් (අළු පාට/සුදු පාට) මේස්වලින් සපත්තු පියස දා ගත්තේ ය.

- පියවර 5 :
- ඡේදයෙන් තෝරාගත් වචන 10ක් අසා ලිවීමට දෙන්න.

තුන් වන ශ්‍රේණිය කියවීම් පොතෙන් සරල ඡේද තෝරා ගෙන ඉහත සඳහන් ආකාරයේ ක්‍රියාකාරකම්වල සිසුන් නිරත කරවන්න.

මෙම නිපුණතාවයේ ඉගෙනුම් පල සාධනයට යොදා ඇති ක්‍රියාකාරකම් සඳහා තෝරා ගත් කෘතීවලින් සරල ඡේද ඇතුළත් කර ඇත. එනමුත් එම කෘති තුන් වන ශ්‍රේණිය සඳහා නිර්දේශිත කෘති නොවන බව අවධානයට ගත යුතු ය.

නිපුණතා : L_3 කැමැත්තෙන් හා රස විඳිමින් සවන් දෙයි.
 S_3 කැමැත්තෙන් හා රස විඳිමින් කතා කරයි.

- ඉගෙනුම් පල** :
- ළමා කවි/ගීතවලට සවන් දෙමින් වින්දනාත්මක ව ප්‍රතිචාර දක්වයි.
 - ළමා කතන්දර/සංවාද කියවා ඒ පිළිබඳ කතා කරයි.
 - අදහස නිවැරදි ව අවබෝධ කර ගෙන වර්තාරෝපිත ව කතා කරයි.

ඉගෙනුම් - ඉගැන්වීම් ක්‍රමෝපාය

ළමා කවි/ගීත

ක්‍රියාකාරකම 1

- පියවර 1 :**
- කියවීම් පොතේ ඇතුළත් පහත සඳහන් ගීතය සුදුසු ආකාරයකට සිසුන්ට කිහිපවරක් සවන්දීමට සලස්වන්න.

ගීතය - **මගේ රට**

පුංචි අපට සිරි සැප දෙයි
 සිරි ලංකා දීපේ
 පාන්දර ම එහෙන් මෙහෙන්
 ඇසෙයි කුරුලු ගීතේ
 ඕලු නෙළුම් පිපී වැනෙයි
 පිරිලා වැව් ගානේ
 ඇළ දොළ ගං ඉවුරු දිගේ
 වන මල් පෙති පාවේ
 සුදු වැල්ලේ කවඬි උඩින්
 රළ පෙරළෙයි මුදේ
 උසට උසේ කඳු ද පෙතේ
 වලාකුළු ද ගැවේ
 පිපෙන සමන් පිච්ච පොකුරු
 නැළවෙයි හඳපානේ
 ඉර එළියට හඳ එළියට
 වෙලේ ගොයම් නැවේ
 වනන්තරේ ගස් බිල්වල
 මී පැණි බිඳු බේරේ
 හරි සුවඳයි පැසෙයි ඉදෙයි
 පලතුරු හැම වාරේ
 පුංචි අපට සිරි සැප දෙයි
 සිරි ලංකා දීපේ

ශ්‍රී චන්ද්‍රත්න මානවසිංහ

- ගීතය ඇසුරින් ප්‍රශ්න කිහිපයක් සකස් කරගන්න.

- එම ප්‍රශ්න සිසුන්ගෙන් අසා පිළිතුරු ලබා ගන්න.
- උදා : * පාන්දර ම ඇසෙන්නේ මොනවා ද ?
- * ඇළ දොළ ගංගාවල පාවෙන්නේ මොනවා ද ?
- * වලාකුළු ගැවෙන්නේ කොහේ ද ?
- * හඳපානේ නැළවෙන්නේ මොනවා ද ?
- * මෙම ගීතයෙන් කියවෙන්නේ කුමක් පිළිබඳ ව ද ?

කතන්දර

ක්‍රියාකාරකම 2 (එළිමහන් ක්‍රියාකාරකමකි.)

පියවර 1 : • කියවීම් පොතේ ඇතුළත් පහත සඳහන් කතන්දරය සිසුන්ට සවන් දීමට සලස්වන්න.

• එම කතන්දරය ඇසුරෙන් සකස් කරගත් ප්‍රශ්න කිහිපයක් සිසුන්ගෙන් අසා වාචික පිළිතුරු ලබා ගන්න.

පියවර 2 : • මැස්සා, ගෙම්බා, ඉත්තෑවා, කුකුළා යන සතුන්ගේ වෙස් මුහුණු සකස් කර ගන්න.

• කතන්දරයක් රඟ දක්වන ආකාරය පිළිබඳ සිසුන්ට ඉතා පැහැදිලි ව සරල ව අවබෝධ කරවන්න.

• සිසුන් හතර දෙනෙකු ඉදිරියට කැඳවන්න.

• සකස් කර ගත් වෙස් මුහුණු සිසුන්ට පලඳවන්න.

• එක් එක් වර්තවලට අදාළ කථන කොටස පිළිබඳ ව දැනුම්වත් කරන්න.

• කතන්දරය රඟදැක්වීමට අවස්ථාව ලබා දෙන්න.

• අවශ්‍ය අවස්ථාවල දී ගුරුවරයාගේ සහාය ලබා දෙන්න.

පියවර 3 : • කතන්දරයේ අන්තර්ගතය ජීවිත අත්දැකීම්වලට සම්බන්ධ වන ආකාරය සාකච්ඡා කරන්න.

කතන්දරය - **නොගැළපෙන රෝද**

මැස්සෙකුයි, ගෙම්බෙකුයි, ඉත්තෑවෙකුයි, කුකුළෙකුයි ගස් කොටයක් උඩ ගෙයක් හදාගෙන උන්නා.

මැස්සගෙ නම රුරුං පැංවා. ගෙම්බගෙ නම බක බක අප්පුහාමි. ඉත්තෑවගෙ නම ඉදිකටු මුදියන්සෙ. කුකුළාගෙ නම හඬලන රාල.

දවසක් දා මේ හතර දෙනා කැලෑවක් මැදින් ගමනක් ගියා. හතූ, මල්, ගෙඩි ජාති, දර එකතු කරන්න. රුං රුං පැංවා යාච්චො තුන් දෙනාගෙ ඔළු උඩින් පියාසර කෙරුවා.

ඉතින් ඔහොම ගිහින්, ගිහින් මේ හතර දෙනා ම ගස් කොළන් නැති පාච් පිට්ටනියකට ආවා. එතන පුංචි කරත්තයක් තිබෙනවා දැක්කා. කරත්තෙට සවි කරල තිබුණෙ එකට එක නොගැළපෙන රෝද. පළමුවැනි රෝදෙ බොහොම කුඩා එකක්. දෙවැනි රෝදෙ තරමක් ලොකු යි. තුන්වැනි රෝදෙ ඊට ලොකු යි. හතරවැනි රෝදෙ මහ විශාල යි.

යාච්චො පුදුම වෙලා කරත්තෙ දිහා බලාගෙන ඉන්නකොට, ළග තිබුණ පඳුරකින් හාවෙක් එළියට පැන්නා. එයත් කරත්තෙ දිහා බලලා හිනා වෙනවා. හාවාගෙ නම පිනුම් හාමි.

“මේ කරන්නෙ ඔයාගෙ ද?” කියල යාළුවො හතර දෙනා පිනුම් හාමිගෙන් ඇහුවා.

“නෑ. ඒක වලස් හාමිගෙ කරන්නෙ. වලස් හාමි ඔය කරන්නෙ හදන්න බොහොම මහන්සි ගන්නා. ඒත් එයාට ඒක හදල ඉවර කරන්ට බැරි වුණා” කියල පිනුම් හාමි කිවුවා.

“මේ කරන්නෙන් වැඩක් ගන්ට පුළුවන්. ඒ හින්ද අපි මේක ගෙදර ගෙනියමු” කියලා ඉත්තෑහාමි කිවුවා.

“හොඳයි, හොඳයි” කියලා ඒ අදහසට අනිත් යාළුවො තුන් දෙනා ම කැමති වුණා.

ඒ හතර දෙනා ම එකතු වෙලා කරන්නෙ තල්ලු කරන්න පටන් ගන්නා. රෝද එකට එක ගැලපෙන්නෙ නැති හින්ද කරන්නෙ පොඩ්ඩක් වත් හෙල්ලුණේ නෑ. තල්ලු කළාට මොකද පාර පුරා ගස් මුල්වල හැපිලා කරන්නෙ ඒ අත මේ අත පෙරළුණා මිසක් ඉදිරියට ගියේ නෑ.

අහකට වෙලා බලාගෙන හිටිය පිනුම් හාමි හති වැටෙන තුරු හිනා වුණා. කරන්නෙ තල්ලු කරපු යාළුවො හතර දෙනාට හොඳට ම මහන්සියි.

“අපි එක එක්කෙනා එක එක රෝදය ගෙදර ගෙනියමු” කියලා ඉදිකටු මුදියන්සෙ කිවුවා.

හතර දෙනා ම ඒකට කැමති වෙලා එක එක රෝදය ගත්තා. රුරු පැවො ඉතා ම කුඩා රෝදය පෙරළන්ට පටන් ගත්තා. ඉදිකටු මුදියන්සෙ ඊළඟ රෝදය පෙරළන්න පටන් ගත්තා. බක බක අප්පුහාමි තරමක් විශාල රෝදය පෙරළන්න පටන් ගත්තා. හඬලන රාල විශාල රෝදය පෙරළා ගෙන ගෙදර ගියා.

“මේ ගොල්ලො හරි පුදුම මිනිස්සු. එකට එක ගැලපෙන්නෙ නැති රෝද ගෙදර ගෙනියනවා” කියලා පිනුම් හාමි කිවුවා. ඊට පස්සෙ පිනුම් හාමි පඳුරු අස්සට පැනලා ගියා.

රුරු පැවයි, ඉදිකටු මුදියන්සෙයි, බක බක අප්පුහාමියි, හඬලන රාලයි රෝද හතර ගෙදර ගෙනාවා. රෝදවලින් වැඩක් ගන්නේ කොහොම දැයි කියලා හතර දෙනා ම කල්පනා කරන්න පටන් ගත්තා.

“මම දන්නවා වැඩක් ගන්න හැටි” කියලා රුරු පැවො කිවුවා. එයා ඉතා ම කුඩා රෝදයෙන් නූල් කටින යන්තරයක් හදා ගත්තා.

ඉදිකටු මුදියන්සෙ එයා ගෙනා රෝදයට ලී පටි දෙකක් සවි කරගෙන තනි රෝදේ අත් කරත්තයක් හදා ගත්තා.

“මටත් පුළුවනි මගේ රෝදයෙන් වැඩක් ගන්න” කියලා බක බක අප්පුහාමි කිවුවා. රෝදය ලිඳට උඩින් සවි කරලා බක බක අප්පුහාමි ලෙහෙසියෙන් වතුර අදින්න පටන් ගත්තා.

වේගයෙන් ගලා යන දිය පාරකට අහු වෙලා කැරකැවෙන්න රෝදය සවි කර ගත්තු හඬලන රාලට පුළුවන් වුණා ජල බලයෙන් වැඩ කරන මෝලක් හදා ගත්ට.

මේ විදියට සියලු ම රෝදවලින් වැඩ ගන්න පුළුවන් වුණා.

රුරු පැංචා නූල් කටින යන්තරයෙන් නූල් ඇඹරුවා. බක බක අප්පුහාමි ලිඳෙන් වතුර ගෙනැවිත් වත්තේ එළවුළු කොටුවට දූම්මා. ඉඳිකටු මුදියන්සෙ කැලේට ගිහිල්ලා පලතුරු සහ දර කඩා ගෙන ඒවා තනි රෝදේ අත් කරන්නෙ පටවා ගෙන ආවා. හඬලන රාල එයාගෙ මෝලෙ පිටි අඹරන්ට පටන් ගත්තා.

යාළුවො හතර දෙනාගෙ සැපදුක් දූහගන්න දවසක් පිනුම් හාමි ඒ ගොල්ලන්ගෙ ගෙදරට ආවා.

යාළුවො හතර දෙනා පිනුම් හාමි දූකලා බොහොම සන්තෝස වුණා. රුරු පැංචා පිනුම් හාමිට අත් මේස් කුට්ටමක් ගොතලා දුන්නා. බක බක අප්පුහාමි ලොකු කැටි අලයක් දුන්නා. ඉඳිකටු මුදියන්සෙ ඇපල් ගෙඩියක් දුන්නා. හඬලන රාල රස කැවිලියි පාන් ගෙඩියකුයි දුන්නා.

එදා රෝද ගෙනියන කොට හිනා වෙච්ච නිසා පිනුම් හාමිට ලජ්ජා හිතුණා.

“මට සමාවෙන්න. රෝද එකට එක ගැලපෙන ඒවා නොවුණත්, ඒවා පාවිච්චි කරන හැටි දන්න අය ඉන්නවා නම් වැඩ ගන්න පුළුවන් විත්තිය දැන් මට ජේනවා” කියලා පිනුම් හාමි කිව්වා.

කතන්දර හා පින්තුර කෘතියෙනි.
ඒ. සුනේසෙච්චි
අනුවාදය : පද්ම හර්ෂ කුරුණගේ

සංවාද

ක්‍රියාකාරකම 1 (එළිමහන් ක්‍රියාකාරකමකි.)

පියවර 1 : • ගුරුවරයා විසින් පහත සංවාදය කිහිපවරක් සිසුන්ට සවන් දීමට සලස්වන්න.

අපි හොඳ යාළුවෝ

- අඹගස : තාරක පුතා මොකද අද පාඩම් කරන්න එන්න පරක්කු වුණේ ? මම මේ මඟ බල බලා සිටියේ.
- තාරක : ගුරුතුමී ගෙදර වැඩට ගණන් ටිකක් දුන්නා. මම ගණන් ටික හදලා ආවේ.
- අඹගස : අදත් පුතා ආවේ පාඩම් කරන්න නේ ද ?
- තාරක : ඔව් ඔව් අද මම කියවීම් පොත අරගෙන ආවේ. ‘ගස්වැල් සුම්තුරෝ’ කියන කවි පාඩම් කරන්න.
- අඹගස : ඒක හොඳයි. මම ගැන කියන තොරතුරුත් කියෙනව ද ? කියන්නකෝ බලන්න ලස්සනට.
- තාරක : කෝ අද ගිරා යාළුවා. වෙනදට නම් මෙතනට ඇවිල්ලා.

ගිරවා : ඉන්නවා. ඉන්නවා... මම මේ අඹ අත්ත උඩ. ඔයාලා දෙන්නගේ කතාව මට ඇහුණා.

තාරක : එහෙනම් දෙන්නම දැන් අහගෙන ඉන්න. මම කවි කියනවා.

බලන බලන හැම තැනක ම

කොළ පාටින් ගස් ගොඩයි

ගස් සෙවණේ සිටින විට දී

ගස්වැල් මිතුරන් වගෙයි

පුංචි පුංචි ගස් ලොකු වී

දළු මල් පල හටගනියි

ඒ මල් පල සැමට ම දී

මිතුදම තව වැඩි කරයි

ගිරවා : හරි ම ලස්සනයි. ගස් ගැන කවි ඇහෙන කොටත් සතුටු යි.

අඹගස : ඔව්. ඔව්. තාරක පුතා ලස්සනට කවි කියුවා.

ගිරවා : තාරක පුතා අද අඹ කෑවෙත් නැහැ නේද ?

තාරක : තව ම කෑවේ නැහැ. ඔයාලත් එක්ක කතා කරන එක ඊට වඩා සතුටු යි.

ගිරවා : මම අඹ කඩල දෙන්න ද?

අඹගස : ඔව් ගිරා යාළුවේ. තාරක පුතාට අඹ කඩලා දෙන්න.

තාරක : නංගිටයි, මල්ලිටයි, මටයි ගෙඩි තුනක් තිබුණා ම ඇති.

අඹගස : තාරක පුතා හරි ම හොඳයි. හැම දා ම නංගිටයි, මල්ලිටයි අඹ ගෙනියනවා.

තාරක : ස්තූති යි ගිරා යාළුවේ. මට අඹ දුන්නට අඹ ගසටත් බොහෝ ම ස්තූති යි.

අඹගස : තාරක පුතා පරිස්සමින් ගෙදර යන්න. හෙටත් පාඩම් කරන්න එන්න.

ගිරවා : ඔව් හෙටත් එන්න. අපි දෙන්න ම බලාගෙන ඉන්නවා.

- සංවාදය පිළිබඳ සිසුන් සමඟ සාකච්ඡා කරන්න.
 - සංවාදය ඇසුරෙන් සරල ප්‍රශ්න කිහිපයක් අසා සිසුන්ගෙන් පිළිතුරු ලබා ගන්න.
- උදා : * මෙම සංවාදයෙහි සිටින අය කවුරු ද ?
- * තාරක අඹ ගස ළඟට එන්නේ කුමකට ද ?
 - * අඹ කැඩුවේ කවුද ?

- පියවර 2 :
- සංවාදය එක් වරක් සිසුන්ට සවන් දීමට සලස්වන්න.
 - ගුරුවරයා සංවාදයේ එක් දෙබස් බණ්ඩියක් පවසන්න.
 - එයට සංවාදයේ දී ඇති පිළිතුර සිසුන්ට පවසන ලෙස උපදෙස් දෙන්න.
උදා : අඹගස : තාරක පුතා මොකද අද පාඩම් කරන්න එන්න පරක්කු වුණේ ?
 - තාරක එයට දෙන පිළිතුර සිසුන්ගෙන් විමසන්න.
 - මෙහි දී සංවාදයේ අදහස පැවසෙන පරිදි සිසුන්ට පිළිතුරු දීමට උපදෙස් දෙන්න.
 - අවශ්‍ය අවස්ථාවල දී ගුරුවරයාගේ සහාය ලබා දෙන්න.

වර්තාරෝපිත ව කතා කිරීම

ක්‍රියාකාරකම 1 (එළිමහන් ක්‍රියාකාරකමකි.)

- පියවර 1 :
- වර්තාරෝපිත ව කතා කළ හැකි වර්ත කිහිපයක් වෙන් වෙන් ව කඩදාසිවල ලියා රෝල් කර බඳුනකට දමා සුදානම් කර ගන්න.
උදා : සමනලයා, ගිරවා, අලියා, මොනරා, මාළුවා
 - ගුරුවරයා බඳුනට අත දමා එක් මාතෘකාවක් අහඹු ලෙස ගන්න.
 - ලැබූ වර්තයට අදාළ ව කතා කරන ආකාරය සමරූපණය කරන්න.

- පියවර 2 :
- එක් එක් සිසුන් ඉදිරියට කැඳවන්න.
 - බඳුනට අත දමා මාතෘකාවක් ගැනීමට උපදෙස් දෙන්න.
 - මාතෘකාවට අදාළ ව කතා කිරීමට යොමු කරන්න.
 - එසේ කතා කිරීමේ දී තෝරාගත් වර්තය තමා යැයි සිතා කතා කිරීමට සිසුන්ට උපදෙස් දෙන්න.
 - අවශ්‍ය අවස්ථාවල දී ගුරුවරයාගේ මඟ පෙන්වීම් ලබා දෙන්න.

නිපුණතා : R_3 කැමැත්තෙන් හා රස විඳිමින් කියවයි.
 W_3 කැමැත්තෙන් හා රස විඳිමින් ලියයි/අඳියි

- ඉගෙනුම් පල :**
- ළමා කවි/ගීත, කතන්දර, සංවාද පිළිබඳ අවබෝධ කරගෙන අසන ප්‍රශ්නවලට පිළිතුරු දෙයි.
 - අදහස් නිවැරදි ව අවබෝධ කරගෙන වර්තාරෝපිත ව කියවයි/ලියයි.
 - විත්‍ර කතා කියවා අවබෝධ කරගෙන දෙබස් ලියයි.

ඉගෙනුම් - ඉගැන්වීම් ක්‍රමෝපාය

ළමා කවි/ගීත

ක්‍රියාකාරකම 1

- පියවර 1 :**
- 'මගේ රට' ගීතය සිසුන්ට කියවීමට අවස්ථාව දෙන්න.
 - පහත පැවරුම සිසුන්ට ලබා දී පිළිතුරු ලබා ගන්න.

කොටුව තුළ ඇති වචනවලින් නිවැරදි පිළිතුර තෝරා නිශ්චයයෙන් ලියන්න.

1. ගීත නොවීම් පිළි වැනතයි
 රිදා
2. උසට උසේ කඳු ද පෙනේ
 ... ද ගැමි
3. විපෙන පොකුරු
 ගැලවෙයි හඳුපානේ
4. වනන්තරේ ගස් බිලවල
 ... මෙරේ
5. පුළු පුළු අපට සිරි පැප දෙයි

සමන් පිවිට
 වැව් ගානේ
 මී පැණි බිඳු
 සිරි ලංකා දීපේ
 වලාකුළු

- පියවර 2 :**
- A_4 කොළයක් සහ පාට පෙට්ටියක් බැගින් සිසුන්ට ලබා දෙන්න.
 - 'මගේ රට' ගීතය ඇසුරින් විත්‍රයක් ඇඳීමට උපදෙස් දෙන්න.
 - තමා අඳින ලද විත්‍රයට ගැලපෙන වාක්‍ය තුනක් අභ්‍යාස පොත්වල ලිවීමට සලස්වන්න.
 - සිසුන්ගේ විත්‍ර නිර්මාණ පුවරුවල රඳවා එම නිර්මාණ නැරඹීමට සිසුන්ට අවස්ථාව දෙන්න.

ක්‍රියාකාරකම 2

- පියවර 1 :**
- කියවීම් පොතේ ඇතුළත් 'නොගැලපෙන රෝද' පාඩම පහත සඳහන් ආකාරයට කියවීමට යොමු කරන්න.
 - අහඹු ලෙස තෝරාගත් සිසුවකු පන්තිය ඉදිරියට කැඳවන්න.
 - 'නොගැලපෙන රෝද' පාඩමේ කොටසක් ගබඩා නගා කියවන ලෙස උපදෙස් දෙන්න.
 - ඇඟිල්ල ගෙන යමින් නිශ්චය ව කියවීමට සිසුන්ට උපදෙස් දෙන්න.

- මේ ආකාරයට සිසුන් කිහිප දෙනෙකුට පාවමේ කොටස බැගින් සම්පූර්ණ පාවම කියවීමට සලස්වන්න.

- පියවර 2 :
- පහත සඳහන් පරිදි පැවරුම් පතක් සකස් කර ගන්න.
 - සෑම සිසුවකුට ම පැවරුම් පතක් බැගින් ලබා දී ක්‍රියාකාරකමෙහි නිරත කරවන්න.

වරහන් තුළින් නිවැරදි පිළිතුර තෝරා යටින් ඉරක් අඳින්න.

1. පිට්ටනියේ තිබුණේ කුමක් ද ?
(බයිසිකලයක්/පුංචි කරත්තයක්/සරුංගලයක්)
2. කරත්තයට සවි කර තිබුණේ
(ගැලපෙන රෝදයි/බයිසිකල් රෝදයි/නොගැලපෙන රෝදයි)
3. අත් කරත්තය සැදුවේ
(රූං රූං පැංචා/බක බක අප්පුහාමි/ඉදිකටු මුදියන්සේ)
4. හඬලන රාල පිනුම් හාමිට දුන්නේ
(කැරට් අලයක්/ඇපල් ගෙඩියක්/රස කැවිලි සහ පාන් ගෙඩියක්)
5. මෙම කතාවේ යහළුවෝ හතර දෙනා
(උත්සාහවන්ත යි/කම්මැලි යි/අකීකරු යි)

- පියවර 3 :
- කතන්දරය ඇසුරෙන් ප්‍රශ්න කිහිපයක් සකස් කර ගන්න.
 - පිළිතුරු ලිවීමට සිසුන්ට අවස්ථාව ලබා දෙන්න.
- උදා :
- * කතාවේ සඳහන් යහළුවෝ හතර දෙනා කවුද ?
 - * කරත්තය තල්ලු කිරීමට අපහසු වූයේ ඇයි ?
 - * රූං රූං පැංචා ගෙන ආ රෝදයෙන් සැදුවේ කුමක් ද ?

සංවාද

ක්‍රියාකාරකම 3

- පියවර 1 :
- සංවාදයෙහි පිටපත බැගින් සිසුන්ට ලබා දෙන්න.
 - එය කියවීමට ප්‍රමාණවත් කාලයක් සිසුන්ට දෙන්න.
 - සිසුන් තිදෙනෙකු ඉදිරියට කැඳවන්න.
 - සිසුන් තිදෙනාට වරිත තුන වෙන් කර දෙන්න.
 - සංවාදයෙහි අඹගස, තාරක හා ගිරවා විසින් කියූ දෙබස් පිටපත බලා කියවීමට සිසුන්ට උපදෙස් දෙන්න.
 - මේ ආකාරයට සිසුන් තිදෙනා බැගින් ගෙන්වා සංවාද පැවසීමට උපදෙස් දෙන්න.

- පියවර 2 :
- පහත පැවරුමෙහි පිටපත බැගින් සිසුන්ට දෙන්න.
 - එම පැවරුමෙහි ඇති සංවාදය වරක් සිසුන්ට සවන් දීමට සලස්වන්න.
 - ජම්බු ගසට අදාළ දෙබස කියවා කවීෂට අදාළ දෙබස් බණ්ඩ ලිවීමට සිසුන්ට උපදෙස් දෙන්න.

- පහත සංවාදයෙහි හිස්තැන් පුරවන්න.
 - ජම්බු ගස : කවීෂ පුතා, ඇයි අද අහක බලාගෙන යන්නේ ?
 - කවීෂ :
 - ජම්බු ගස : මේ දවස්වල ජම්බු ගහේ ගෙඩි පිරිලා
 - කවීෂ :
 - ජම්බු ගස : පුතා ආසාවෙන් ජම්බු කනවා. ඒක දකින කොට මට ගොඩක් සතුටු යි.
 - කවීෂ :

වර්තාරෝපිත කතා

ක්‍රියාකාරකම 4

- පියවර 1 :
- කියවීම් පොතේ ඇතුළත් හරි පුද්ගලික පාඩම සහකියවීමේ ක්‍රමවේදය අනුගමනය කරමින් කියවීමට අවස්ථාව ලබා දෙන්න. (සහකියවීමේ ක්‍රමවේදය යනු ගුරුවරයා නිවැරදි ව සහ හැඟීම් ප්‍රකාශ වන පරිදි ශබ්ද නඟා කියවන අතරතුර දී සිසුන් ඒ සමඟ මුමුණමින් කියවීම යි.)
 - කියවන අතරතුර කියවීමට අදාළ කොටසේ පින්තූර පිළිබඳ ව ද සාකච්ඡා කරන්න.

පියවර 2 : • පහත මාතෘකා හුණු පුවරුවේ ලියන්න.

ගිරවා, මොනරා, මාළුවා, අලියා, සමනලයා

- තමන් කැමති මාතෘකාවක් තෝරා ගැනීමට සිසුන්ට පවසන්න.
- තෝරාගන්නා මාතෘකාවට අදාළ රූපය ඇඳ ඒ පිළිබඳ වාක්‍ය පහක් ලිවීමට සලස්වන්න.
- මාතෘකාවට අදාළ ව වාක්‍ය ලිවීමේ දී තමා එම වර්තය යැයි සිතා ලිවීමට උපදෙස් දෙන්න.

චිත්‍ර කතා

ක්‍රියාකාරකම 5

- පියවර 1 :
- සිසුන් කුඩා කණ්ඩායම්වලට වෙන් කරන්න.
 - පහත දැක්වෙන චිත්‍ර කතාව කණ්ඩායම් අනුව පිටපත් කර දෙන්න.
 - චිත්‍ර කතාව බලමින් එහි දෙබස් කියවීමට ප්‍රමාණවත් කාලයක් සිසුන්ට ලබා දෙන්න.
 - අනතුරු ව රූප රාමුවල සඳහන් දෙබස් පිළිබඳ ව සිසුන් සමඟ සාකච්ඡා කරන්න.
 - චිත්‍ර කතාව ඇසුරෙන් සකස් කර ගත් ප්‍රශ්න අසා සිසුන්ගෙන් වාචික පිළිතුරු ලබා ගන්න.

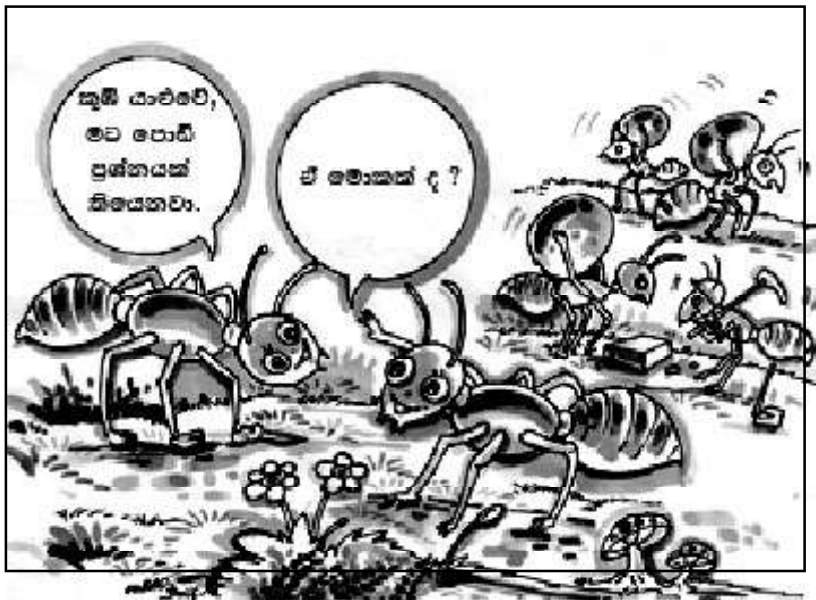

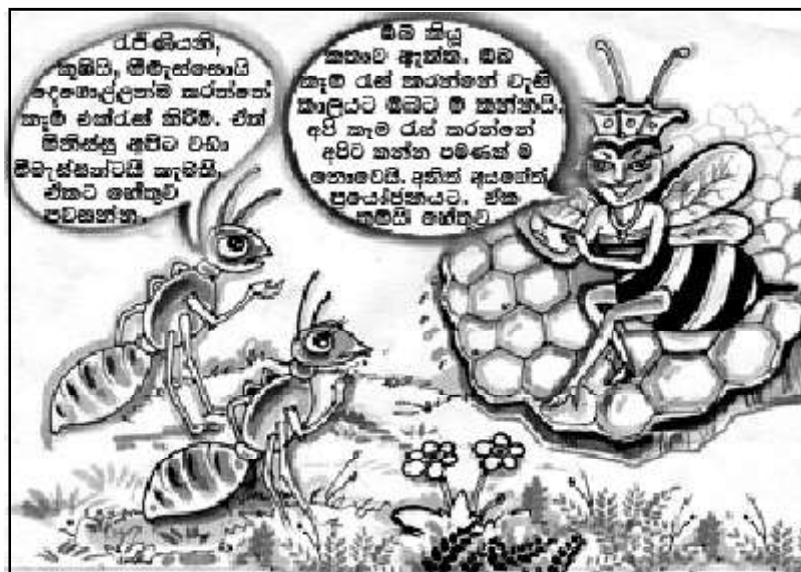
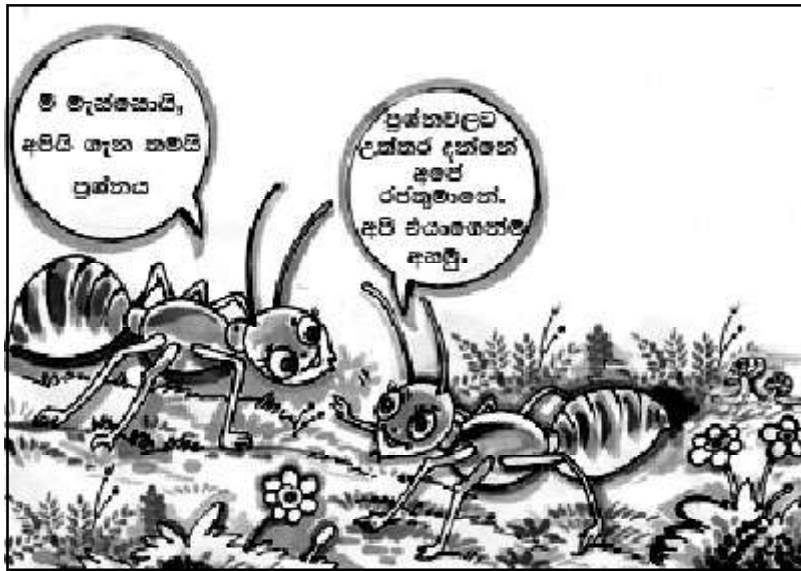

- පියවර 2 :
- පහත සඳහන් චිත්‍ර කතාවේ පිටපත බැගින් සිසුන්ට ලබා දෙන්න.
 - චිත්‍ර කතාව බැලීමට ප්‍රමාණවත් කාලයක් සිසුන්ට ලබා දෙන්න.
 - චිත්‍ර කතාවේ හිස්තැන් සහිත කොටස සම්පූර්ණ කරන ලෙසට සිසුන්ට උපදෙස් දෙන්න.

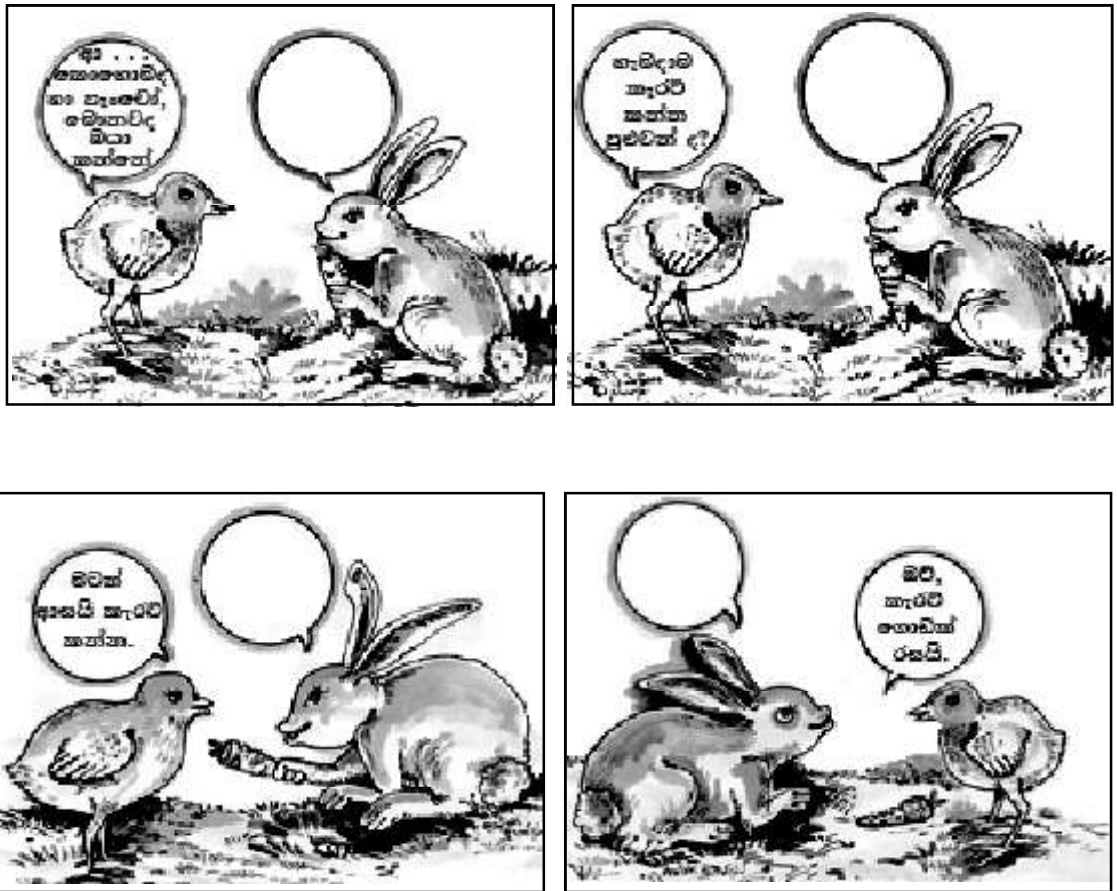

- පියවර 3 :
- තවත් මෙවැනි සරල චිත්‍ර කතා ලබා දී දෙබස් ලිවීමට සිසුන්ට අවස්ථාව ලබා දෙන්න.

- නිපුණතා** : L_4 විදිනෙදා අවශ්‍යතා ඉටු කර ගැනීම සඳහා සවන් දෙයි.
 S_4 විදිනෙදා අවශ්‍යතා ඉටු කර ගැනීම සඳහා කතා කරයි.
 R_4 විදිනෙදා අවශ්‍යතා ඉටු කර ගැනීම සඳහා කියවයි.
 W_4 විදිනෙදා අවශ්‍යතා ඉටු කර ගැනීම සඳහා ලියයි.

- ඉගෙනුම් පල** :
- උපදෙස් මනා ව අවබෝධ කරගෙන ප්‍රතිචාර දක්වයි.
 - තොරතුරු සොයා සටහන් තබා ගනියි.
 - ප්‍රවෘත්ති හා නිවේදන ඉදිරිපත් කිරීමේ කුසලතා ප්‍රදර්ශනය කරයි.

ඉගෙනුම් - ඉගැන්වීම් ක්‍රමෝපාය

පුස්තකාලය

ක්‍රියාකාරකම 1

- පියවර 1 :**
- පුස්තකාලයට යෑම සඳහා සිසුන් සූදානම් කරන්න.
 - එහි දී හැසිරිය යුතු ආකාරය පිළිබඳ ව සිසුන්ට උපදෙස් දෙන්න.
- උදා :**
- * නිශ්ශබ්ද ව එකිනෙකා පසුපස පුස්තකාලයට යා යුතු බව
 - * නිශ්ශබ්ද ව හැසිරිය යුතු බව
 - * පොත් තබා ඇති පිළිවෙළ අවුල් නොකළ යුතු බව
 - * නිශ්ශබ්ද ව පොත කියවිය යුතු බව
 - * කියවූ පොත අදාළ ස්ථානයේ තැබිය යුතු බව
 - * පුස්තකාලය භාර ගුරුවරියගේ උපදෙස් පිළිපැදිය යුතු බව
 - * විවිධ වර්ගවලට අනුව නම් කර ඇති පොත් තබා ඇති ස්ථාන හඳුනා ගැනීම
 - * පොතක් රැගෙන වාඩි වී නිශ්ශබ්ද ව පොත කියවීම
 - * පොත කියවා නිම වූ පසු මේසය මත තැබීම
 - * නිශ්ශබ්ද ව පුස්තකාලයෙන් පිටවීම . . . ආදිය
- පුස්තකාලයේ දී හැසිරිය යුතු ආකාරය පිළිබඳ නැවත සිසුන්ගෙන් විමසන්න.
- පියවර 2 :**
- ඉහත උපදෙස්වලට අනුව පුස්තකාලයක් පරිහරණය සඳහා සිසුන්ට අවස්ථාව දෙන්න.
- පියවර 3 :**
- පුස්තකාලයේ ඇති උපදෙස් නිශ්ශබ්ද ව කියවීමට යොමු කරන්න.
- පියවර 4 :**
- පුස්තකාලයේ දී හැසිරිය යුතු ආකාරය පිළිබඳ උපදෙස් තුනක් ලිවීමට දෙන්න.

ප්‍රවෘත්ති

ක්‍රියාකාරකම 2

- පියවර 1 :
- රූපවාහිනියක ආකෘතියක් සකස් කර ගන්න.
 - පහත ප්‍රවෘත්ති ප්‍රකාශය කාඩ්පතක පැහැදිලි ව ලියාගන්න.

ප්‍රවෘත්ති ප්‍රකාශය

ආයුබෝවන්

මේ කලණ ළමා රූපවාහිනී සේවය යි.

ප්‍රවෘත්ති ප්‍රකාශය

ඉදිරිපත් කිරීම

මූලික ම සිරස්තල

- ◆ ජාතික මදුරු මර්දන සතියේ දී පාසල් පිරිසිදු කිරීමට පියවර ගනියි.
- ◆ ජල සම්පත රැක ගැනීමට මධ්‍යම පරිසර අධිකාරිය මහජනතාවගේ සහාය පතයි.
- ◆ ජාතික මදුරු මර්දන සතිය මාර්තු මස 29 දින සිට අප්‍රේල් මස 4 වැනිදා දක්වා පැවැත්වෙයි. මදුරු උවදුර රටපුරා වසංගතයක් වී ඇත. එබැවින් පාසල් සහ ඒ අවට පිරිසිදු කිරීම කඩිනමින් කළ යුතු කාර්යයකි. ඒ සඳහා සිසුන් සහ දෙමවුපියන්ගේ සහාය ලබාගත යුතු බව අධ්‍යාපන අමාත්‍යාංශය දැනුම් දෙයි.
- ◆ මිනිසාගේ එදිනෙදා කටයුතුවලට අවශ්‍ය වන්නේ ජලය යි. මේ වන විට අප රටේ ජල සම්පත විනාශ වෙමින් පවතී. මෙම අයහපත් ප්‍රතිඵල විදීමට සිදුවන්නේ අනාගත පරපුරට යි. ජල සම්පත විනාශ වීමට හේතු වන්නේ මිනිසාගේ අයහපත් ක්‍රියා ය. ගස් කැපීම, කළුගල් කැඩීම, වැලි ගොඩ දැමීම ඒ අතර ප්‍රධාන වෙයි. මෙවැනි අයහපත් ක්‍රියාමාර්ග වළක්වමින් ජල සම්පත රැක ගැනීමට දායක වන ලෙස මධ්‍යම පරිසර අධිකාරිය මහජනතාවගේ සහාය පතයි.

ප්‍රවෘත්ති සමාප්ත යි.

- රූපවාහිනියේ ආකෘතිය ද උදවු කරගෙන ගුරුවරයා විසින් ප්‍රවෘත්ති කියන ආකාරයට ප්‍රවෘත්ති ප්‍රකාශය ඉදිරිපත් කරන්න.
- ප්‍රවෘත්ති ප්‍රකාශයේ අන්තර්ගතය පිළිබඳ ව සිසුන්ගෙන් ප්‍රශ්න කිහිපයක් අසන්න.
උදා : * ප්‍රවෘත්ති ප්‍රකාශයෙන් කියවුණු තොරතුරක් කියන්න.

- පියවර 2 :
- සිසුන් කණ්ඩායම් කරන්න.
 - අහඹු ලෙස කණ්ඩායමේ සිසුවකු/සිසුවියක බැගින් ඉදිරියට කැඳවන්න.
 - තෝරාගත් සිසුවාට ප්‍රවෘත්ති ප්‍රකාශය සහිත කාඩ්පත දෙන්න.

- රූපවාහිනී ආකෘතිය උදවු කරගෙන ප්‍රවෘත්ති පැවසීමට උපදෙස් දෙන්න.
- මේ ආකාරයට සෑම කණ්ඩායමකින් ම සිසුවකුට ප්‍රවෘත්ති ප්‍රකාශ කිරීමට අවස්ථාව ලබා දෙන්න.

පියවර 3 : • ප්‍රවෘත්ති ප්‍රකාශයේ සඳහන් ප්‍රවෘත්ති සිරස්තල දෙක අභ්‍යාස පොතේ ලිවීමට සිසුන් යොමු කරවන්න.

• සිසුන් නිවැරදි ව ප්‍රවෘත්ති සිරස්තල ලියා ඇත් දැයි පරීක්ෂා කරන්න.

පියවර 4 : • සිසුන්ට නිවසේ දී ප්‍රවෘත්ති ඇසීමට උපදෙස් දෙන්න.

• ඇසූ ප්‍රවෘත්තිය ලිවීමට උපදෙස් දෙන්න.

• එක් දිනකට එක් සිසුවකු බැගින් නම් කර ලියන ලද ප්‍රවෘත්තිය ප්‍රකාශ කිරීමට අවස්ථාව ලබා දෙන්න.

නිවේදන

ක්‍රියාකාරකම 3

පියවර 1 : • පහත සඳහන් නිවේදනයට දෙවතාවක් සිසුන්ට සවන් දීමට සලස්වන්න.

අප පාසලේ අලුතින් ඉදි කරන ලද පුස්තකාල ගොඩනැගිල්ල විවෘත කිරීමේ උත්සවය ජුනි මස 30 වන බ්‍රහස්පතින්දා පෙරවරු 8.30ට පැවැත්වේ. ප්‍රධාන ආරාධිත අමුත්තා වශයෙන් පළාත් අධ්‍යාපන අධ්‍යක්ෂතුමා සහභාගි වෙයි. එදින සියලු සිසුන් ප්‍රධාන ආරාධිත අමුත්තා පිළිගැනීම සඳහා ගේට්ටුව අසල සිට ප්‍රධාන ශාලාව තෙක් දෙපස පෙළගැසී සිටිය යුතු ය. දෙමවුපියන් අනිවාර්යයෙන් උත්සවයට සහභාගි විය යුතු ය. ඔවුන් පෙරවරු 8.30ට පෙර ප්‍රධාන ශාලාවේ අසුන් ගත යුතු බව සංවිධායක මණ්ඩලය දැනුම් දෙයි.

- නිවේදනය ඇසුරෙන් ප්‍රශ්න කිහිපයක් අසා පිළිතුරු ලබාගන්න.
- උදා : * පුස්තකාලය විවෘත කිරීමේ උත්සවය පැවැත්වෙන්නේ කවරදා ද ?
- * උත්සවයේ ප්‍රධාන ආරාධිත අමුත්තා කවුද ?
 - * උත්සව දිනයේ සිසුන් කළ යුත්තේ කුමක් ද ?

පියවර 2 : • නිවේදනය පැහැදිලි ව ලියා සිසුන්ට පෙනෙන පරිදි ප්‍රදර්ශනය කරන්න.

• සිසුන්ට නිවේදනය කියවීමට අවස්ථාව ලබා දෙන්න.

පියවර 3 : • පහත සඳහන් හිස් තැන්වලට සුදුසු වචන ලිවීමට යොමු කරන්න.

- * පුස්තකාලය විවෘත කිරීමේ උත්සවය පවත්වන්නේ මස වැනිදා ය.
- * ප්‍රධාන ආරාධිත අමුත්තා ය.
- * සිසුන් පිළිගැනීම සඳහා ගේට්ටුව අසල සිට ප්‍රධාන ශාලාව දක්වා දෙපස සිටිය යුතු ය.
- * දෙමවුපියන් අසුන් ගත යුතු ය.

- නිපුණතා** : **L₅** වාංමාලා සංවර්ධනය සඳහා සවන් දෙයි.
- S₅** වාංමාලා සංවර්ධනය සඳහා කතා කරයි.
- R₅** වාංමාලා සංවර්ධනය සඳහා කියවයි.
- W₅** වාංමාලා සංවර්ධනය සඳහා ලියයි.

- ඉගෙනුම් පල** :
- කතන්දර කියවා අන්තර්ගතය ප්‍රකාශ කරයි.
 - කතන්දර කියවා තර්කානුකූල ව අදහස් ඉදිරිපත් කරයි.
 - වාංමාලා පෝෂණය සඳහා වචන එක් රැස් කරයි.
 - යුගල පද සහ ප්‍රස්තාව පිරුළු නිවැරදි ව භාවිත කරයි.

ඉගෙනුම් - ඉගැන්වීම් ක්‍රමෝපාය

කතන්දර

ක්‍රියාකාරකම 1

- පියවර 1 :**
- කියවීම් පොතේ සඳහන් මහෝෂධ පඬිතුමාගේ කතාව ගුරුවරයා විසින් සිසුන්ට රසවත් ලෙස කියා දෙන්න.

අග මූල සෙවූ හැටි

අත අතීතයේ දඹදිව මියුලු නුවර වේදේහ නම් රජෙක් රජකම් කළේ ය.

මියුලු නුවර ප්‍රධාන ගම් හතරක් විය. යවමැදුම්ගම ඉන් එකකි. ඒ ගමේ නායක සිටුතුමා සිරිවඩ්ඪන නම් විය. ඔහුගේ බිරිය සුමනා දේවිය යි. ඔවුන්ට නුවණැති පුත් කුමරෙක් විය.

ඔහු මහෝෂධ නමින් හැඳින්විණි. ඔහුගේ නුවණැති බව මියුලු නුවර පුරා කතා බහට ලක් විය. වේදේහ රජතුමාට ද මේ තොරතුරු දැන ගන්නට ලැබිණි.

රජතුමා මහෝෂධගේ නුවණ පරීක්ෂා කිරීමට සිතී ය. ඔහු වරින් වර ඒ සඳහා යවමැදුම්ගම වැසියන්ට ගැටලු යොමු කළේ ය.

දිනක් රජතුමා අගමූල සමාන කිහිරි දණ්ඩක් ගම් වැසියන්ට එව්වේ ය. ඒ අග මූල සලකුණු කිරීමට යි. එය නිවැරදිව කළ නො හැකි වුවහොත් දහසක දඩයක් ගෙවීමට සිදු වන බව ද දන්වා තිබිණි.

ගම් වැසියෝ ඉක්මනින් සිරිවඩ්ඪන සිටුතුමා හමුවූහ.

කාරණය කුමක් දැයි සිරිවඩ්ඪන සිටුතුමා ගම්වැසියන්ගෙන් විමසුවේ ය.

“සිටුතුමනි, අපට අනුකම්පා කරනු මැනවි. මේ කිහිරි දණ්ඩෙහි අග මූල දැන ගැනීමට වුවමනා ය. එය රාජ නියෝගයකි. නැතහොත් දහසක දඩයකට යටත් වීමට සිදු වනු ඇත. නුවණැති මහෝෂධ කුමරු ලවා මීට විසඳුමක් ලබා දෙනු මැනවි.” ඔවුහු ඉල්ලා සිටියහ.

සිටුතුමා මහෝෂධ කුමරු කැඳවී ය. ගැමියෝ කුමරුට කිහිරි දණ්ඩ පෙන්වා “මෙහි අග මූල සොයා ගැනීමට උපකාර කරන්න”යි ඉල්ලූහ.

“රජකුමාට කිහිරි දණ්ඩෙහි අගින් හෝ මුලින් හෝ කිසිදු ප්‍රයෝජනයක් නැත. මේ මාගේ නුවණ පරීක්ෂා කිරීමේ වැයමක් විය හැකි ය.” මහෝෂධ කුමරු සිතී ය.

“මේ ගැටලුව මම විසඳමි” කුමරු ගම්වැසියන්ට කී ය.

ඉන් අනතුරු ව ඔහු කිහිරි දණ්ඩ අතට ගෙන හොඳින් පරීක්ෂා කළේ ය. පැන් බඳුනක් සහ ලණුවක් ගෙන එන ලෙස දැන්වූයේ ය.

කුමරු, ලණුව කිහිරි දණ්ඩේ මැදින් ගැට ගැසී ය. ලණුවේ කෙළවර අල්ලා ගෙන කිහිරි දණ්ඩ පැන් බඳුනෙහි ගිල්වී ය.

කිහිරි දණ්ඩේ මුල පැත්ත බර වැඩි බැවින් පළමු ව දියේ ගිලිණි.

කුමරු ගම් වැසියන්ගෙන් මෙසේ විමසී ය.

“බරෙන් වැඩි වන්නේ ගසක මුල කොටස ද? අග කොටස ද?”

“කුමරුනි, මුල කොටස බරින් වැඩි යැ”යි ගම්වැසියෝ මහ හඬින් ප්‍රකාශ කළහ.

ඉන් පසු මහෝෂධ කුමරු “එසේ නම් දණ්ඩෙහි පළමු ව දියේ ගිලුණු කොටස මුල යි. අනෙක් කොටස අග යි.” යනුවෙන් පැවසී ය.

මහෝෂධ කුමරු කිහිරි දණ්ඩ පිළිබඳ ප්‍රශ්නය විසඳූ ආකාරය පිළිබඳ ව ගම්වැසියෝ මහත් සතුටට පත්වූහ.

රජකුමා ද මහෝෂධ කුමරුට ප්‍රශංසා කොට තැගි ද ලබා දුන්නේ ය. ඔහු වේදේහ රජකුමාගේ සේවයට එක් වී බොහෝ ගැටලු විසඳී ය. පසු කලෙක මහෝෂධ පඬිකුමා ලෙස ප්‍රකට විය.

පියවර 2 : • කතන්දරය ඇසුරෙන් සිසුන්ගෙන් වාචික ප්‍රශ්න කිහිපයක් අසන්න. මෙම වැකි හරි නම් (✓) යන්න ද, වැරදි නම් (×) යන්න ද සිසුන්ගෙන් වාචික ව ලබා ගන්න.

- උදා : 1. මියුලු නුවර රජකම් කළ රජකුමා වේදේහ නම් වේ.
 2. සිරිවඩ්ඪන සිටුකුමාගේ පුතා මහෝෂධ කුමරු ය.
 3. රජකුමා අග මුල සමාන නැති කිහිරි දණ්ඩක් ගම් වැසියන්ට එව්වේ ය.
 4. මහෝෂධ කුමරුට කිහිරි දණ්ඩෙහි අග මුල දැන ගැනීමට නොහැකි විය.
 5. මහෝෂධ කුමරුගේ නුවණ පිළිබඳ දැනගත් රජකුමා සතුටට පත් විය.

පියවර 3 : • කතාව නිශ්ශබ්ද ව කියවීමට සිසුන් යොමු කරන්න.
 • සියලු සිසුන්ට කියවීමට හැකිවන පරිදි ප්‍රමාණවත් කාලයක් ලබා දෙන්න.
 • පසු ව ගුරුවරයා පවසන වචන අසා අභ්‍යාස පොතේ ලිවීමට අවස්ථාව ලබා දෙන්න.
 මහෝෂධ, නුවණ, ලණුවක්, ප්‍රයෝජන, පරීක්ෂා, ප්‍රශංසා, ගැටලු, ප්‍රකාශ

පියවර 4 : • පියවර 3හි ලියූ වචන තුනක් යොදා වාක්‍ය ලිවීමට සිසුන්ට උපදෙස් දෙන්න.

තේරවිලි

ක්‍රියාකාරකම 2

- පියවර 1 :
- සිසුන් කණ්ඩායම් කරන්න.
 - කියවීම් පොතේ ඇතුළත් තේරවිලි පාඩම තෝරා ගන්න.
 - එක් කණ්ඩායමකට එක් තේරවිලි කවියක් බැගින් වෙන් කර දෙන්න.
 - කණ්ඩායම තුළ තේරවිලි කවිය කියවා පිළිතුර සෙවීමට උපදෙස් දෙන්න.
 - එක් කණ්ඩායමක් තේරවිලි කවිය ගබඳ නඟා කියවා නම් කරන ලද කණ්ඩායමකින් පිළිතුර ඇසීමට අවස්ථාව දෙන්න.
 - මේ ආකාරයට සියලු කණ්ඩායම්වලට අවස්ථාව දෙන්න.

- පියවර 2 :
- පහත තේරවිලි සඳහන් කර පැවරුම් පතක් සකස් කරගන්න.

1. තපස් රකිනවා
කෙතේ ඉන්නවා
මාළු සොයනවා
කියන්න මගෙ නම - කොකා
2. උඩහ ගෙදර මම යන කොට
අඟර දඟර වැලක් තිබුණා
මල් සුවඳයි ගෙඩි තිත්තයි
නොතේරුවොත් ටොකු විස්සයි - කරවිල
3. ගුලක් බලා රිංගනවා
ඒක ඇතුළේ කරකෙනවා
ගේ දොර බඩු රැක දෙනවා
තේරුවොතින් පඩි දෙනවා - යතුර
4. දත් තිබුණත් කටක් නැතේ
සියලු ම දත් උල් ව ඇතේ
අවුල් ලිහා හැඩ කරතේ
නැති ගෙදරක් ඇත්තෙ නැතේ - පනාව
5. පිරිසිදුකම කරන අගේ
රැවුළු ඉත්තෑ කුරු වගේ
මිදුල වටේ යන එන කොට
රැවුළු ඇඳෙයි පොළොව දිගේ - ඉදල

- පැවරුම් පතෙහි සඳහන් තේරවිලිවලට ඉදිරියෙන් පිළිතුර ලිවීමට උපදෙස් දෙන්න.

- පියවර 3 :
- සිසුන්ට රුල් සහිත කොළයක් බැගින් දෙන්න.
 - එක් සිසුවකුට තේරවිලිලක් බැගින් සාදා ලිවීමට උපදෙස් දෙන්න.
 - සිසුන් විසින් සාදන ලද තේරවිලි එකතුව ප්‍රදර්ශන පුවරුවට ගන්න.
 - ප්‍රදර්ශන පුවරුවේ ඇති තේරවිලි නිදහස් අවස්ථාවල දී කියවීමට සිසුන් යොමු කරන්න.

සමානාර්ථ පද, විරුද්ධාර්ථ පද, යුගල පද සහ ප්‍රස්තාව පිරුළු සඳහා ගුරු මාර්ගෝපදේශයේ ලබා දී ඇති උදාහරණ පමණක් ගෙන ඉගැන්වීම අනිවාර්ය වේ. ඉන් පරිබාහිර වෙනත් උදාහරණ ප්‍රමාණය ද ඉක්මවා ඉගැන්වීම කිසි සේත් නොකළ යුතු ය.

සමානාර්ථ පද

ක්‍රියාකාරකම 1

පියවර 1 : • පහත සඳහන් 'සිතුවමේ රචනය' කතාව ඡායාපිටපත් කර සකස් කර ගන්න.

සිතුවමේ රචනය

'පුතා, හෙට රචනයක් ලියාගෙන යන්න ඕනෑ කිව්වා නේ ද ? මෙන්න ඒකට හොඳ ප්‍රචාත්තියක් පෙන්වනවා. එන්න බලන්න' තාත්තා සිතුවමට කතා කළා. රූපවාහිනිය බලන තාත්තා අසලින් සිතුවම වාඩි වුණා. කැලෑව තුළ සිදු වන අපූරු සිදුවීම් ඇතුළත් පුවතක් රූපවාහිනී තිරයේ දිස් වුණා. රචනය ලියන්න කියන්නේ වනය ගැන. මේක බැලුවොත් නම් මට රචනය ලේසියෙන් ම ලියන්න පුළුවනි. සිතුවම තාත්තාට කිව්වේ හරි ම සතුටින්.

රූපවාහිනී තිරයේ දිස් වූයේ අපේ මේ පුංචි දිවයින ආශ්‍රිත ව වැඩෙන ගස් වැල් හා ජීවත් වන සතුන් පිළිබඳ ව යි. අපේ රට පුංචි දූපතක් වුණත්, මීට පෙර නොදුටු, දර්ශන දුටු සිතුවම ඇස් අදහා ගත නොහැකි ව බලා සිටියා. වර්ෂාව සහිත රාත්‍රියට සතුන් වනයේ ගත කරන දුක්බර ජීවිතය දුටු සිතුවම ගේ තෙත් කඳුළින් තෙත් වුණා. රැය සහ දවල් වෙනසක් නොමැති ව සතුන්ට වගේ ම අපටත් සෙවණ සහ ජලය ලබා දීමට උදවු කරන ගස්වැල් අපේ රටට ම ආශීර්වාදයක් යැයි සිතුවමට සිතුවණා.

පැය භාගයක පමණ කාලයක් තුළ නැරඹූ දර්ශනයෙන් සිතුවම රචනය ලිවීමට ඕනෑ කරන කරුණු රැස් කර ගත්තා. 'තාත්තාට බොහොම ස්තූතියි. අමතක වීමට පෙර මම රචනය ලියන්න ඕනෑ' කියමින් සිතුවම හුන් තැනින් නැගීමට කාමරයට ගියා.

- 1 හා 2 ශ්‍රේණිවල දී උගත් සමානාර්ථ පද පිළිබඳ මතකය අවදි කරන්න.

ගස = රූක
ඉර = හිරු

පියවර 2 : • සිසුන් සවන් දීමට යොමු කර, 'සිතුවමේ රචනය' කතාව ශබ්ද නඟා කියවන්න.

- එහි සඳහන් සමානාර්ථ පද හුණු පුවරුවේ ලියන්න.

ප්‍රචාත්තියක් - පුවතක්
කැලෑව - වනය
දූපත - දිවයින
රාත්‍රිය - රැය
ඇස් - තෙත්

යන සමානාර්ථ පද එකින් එක පැහැදිලි කරන්න. එම වචන සිසුන්ට දෙතුන් වතාවක් ශබ්ද නඟා කියවන්න.

- පියවර 3 :
- ඡායා පිටපත් කර සකස් කරගත් සිතුවමේ කතාව සහිත පත්‍රිකා සිසුන්ට ලබා දෙන්න.
 - කතාව කියවීමට ප්‍රමාණවත් කාලයක් ලබා දෙන්න.
 - ගුරුවරයා පවසන පදයට සමාන පදය කතාවෙන් තෝරා ගැනීමට සිසුන් යොමු කරන්න. ඒවා කොටු කරවන්න.
 - එක් එක් සමානාර්ථ පද යුගලය එක ම වර්ණයකින් පාට කිරීමට සිසුන්ට උපදෙස් දෙන්න.

උදා : ප්‍රවෘත්තියක් = පුවතක් පද දෙක ම නිල් පාට

කැලෑව = වනය පද දෙක ම කොළ පාට

- මේ ආකාරයට සමානාර්ථ පද යුගල පාට කර මතු කර ගන්න. යමක් හැඳින්වීමට, භාවිත කරන විවිධ වචන තිබෙන බවත්, එක ම දෙයකට පද දෙකක් හෝ ඊට වඩා වැඩි ගණනක් හෝ භාවිත කරන බවත්, එම පද 'සමානාර්ථ පද' ලෙස හඳුන්වන බවත් අවධාරණය කරන්න.

- පියවර 4 :
- සිසුන් කණ්ඩායම් කරන්න.
 - ඉහත සඳහන් වූ සමානාර්ථ පද ලියූ පත්‍රිකා සකස් කර කණ්ඩායම්වලට ලබා දෙන්න.
 - එකිනෙකට ගලපමින් සමානාර්ථ පද එක ළඟ තැබීමට සිසුන්ට අවශ්‍ය උපදෙස් දෙන්න.
 - කණ්ඩායම් විසින් සකස් කළ පද ශබ්ද නඟා කියවීමට අවස්ථාව දෙන්න.

- පියවර 5 :
- පැවරුම් පතක් සකස් කොට හිස්තැන් පිරවීමට/හුණු පුවරුවේ ලියා හිස්තැන් පිරවීමට සිසුන්ට අවස්ථාව ලබා දෙන්න.
 - එම සමානාර්ථ පද යොදා වැකි තැනීමට සිසුන් යොමු කරන්න.

උදා : * ඒ වනය හරි ම ලස්සනයි. * ඒ පුවත මම අසා ඇත්තෙමි.
 ඒ කැලෑව හරි ම ලස්සනයි. ඒ ප්‍රවෘත්තිය මම අසා ඇත්තෙමි.

විරුද්ධාර්ථ පද

ක්‍රියාකාරකම 2

- පියවර 1 :
- පහත සඳහන් කතන්දරය කියවා සිසුන් සවන්දීමට යොමු කරන්න.
 - කතන්දරයේ සඳහන් විරුද්ධාර්ථ පද නිදසුන් ලෙස ගෙන 'විරුද්ධාර්ථ පද' පිළිබඳ ව පැහැදිලි කරන්න.

වලස් පවුල

එකමත් එක කැලෑවක ගල් ගුහාවක වලස් පවුලක් ජීවත් වුණා. මේ වලස් අම්මටයි තාත්තටයි දරුවන් දෙදෙනෙකු හිටියා. වලස් අයියා හරි ම **කිකරු යි.** ඒත් වලස් මල්ලි හරි ම **අකිකරු යි.** මේ දෙන්න ම ඉගෙන ගත්තේ කැලෑ ගමේ ඉස්කෝලෙ.

පාසලෙන් දෙන පාඩම්වල **ප්‍රශ්නවලට** වලස් අයියා නම් **පිළිතුරු** ලියාගෙන යනවා. ගුරුතුමි ඒවා අගය කරනවා. ඒත් මල්ලි නම් ප්‍රශ්නවලට පිළිතුරු ලියාගෙන එන්නේ ඕනෑවට එපාවට. ඒ නිසා ගුරුතුමි වලස් අම්මාට පණිවුඩයක් යැවුවා.

වලස් අම්මේ, මේ ලොකු පුතා ලියාගෙන එන පිළිතුරු, ප්‍රශ්නවලට හොඳින් **ගැළපෙනවා.** ඒත් පොඩි පුතා පිළිතුරු **නොගැළපෙන** විදියට යි ලියන්නේ. මේ පිළිතුරු හොඳින් ලියන ආකාරය වලස් අම්මාට කියා දුන්නා. වලස් අම්මා එදා ගෙදර ගිහින් පොඩි පුතාට හොඳින් පිළිතුරු ලියන්න කියා දුන්නා. මේ අයියයි මල්ලියි ඉස්කෝලෙ ඇරිලා ගෙදර ගියා ම ගුහාව පිටුපස තියෙන ගඟට නාන්න යනවා. ගඟේ වතුර **සෙමෙන්** ගලාගෙන යන තැනකින් නාන්න වලස් අම්මයි, තාත්තයි, පුතාලට පුරුදු කරලා තියෙනවා. ඒත් එදා පොඩි වලස් පුතා වතුර **වේගයෙන්** ගලන තැනකින් නාන්න සිතුවා. පොඩි පුතා වතුරට ගහගෙන යනකොට වලස් අයියා අම්මටයි තාත්තටයි කෑ ගහලා කතා කළා. ඒ දෙන්නා ඇවිත් පුතා බේරා ගත්තා. **පුරුදු** තැනින් නාන්නේ නැති ව **නුපුරුදු** තැනකින් නාන්න එපා කියලා තාත්තා පොඩි පුතාට අවවාද කළා. එදා ඉඳලා පොඩි වලස් පුතා හොඳ ළමයකු වුණා. වලස් අම්මයි තාත්තයි පුතාගේ වෙනස් වීම අගය කළා. වලස් පවුලෙ හැම දෙනා ම හරි ම සතුටෙන් කල් ගෙවුවා.

- පියවර 2 :
- ඉහත සඳහන් කතන්දරය සෑම සිසුවකුට ම ලබා දෙන්න.
 - ගුරුවරයා සමඟ සාකච්ඡා කරමින් කතන්දරයේ සඳහන් විරුද්ධාර්ථ පද ලකුණු කිරීමට සිසුන් යොමු කරන්න.

- පියවර 3 :
- සිසුන් කණ්ඩායම් කරන්න.
 - පහත සඳහන් විරුද්ධාර්ථ පද ලියූ කාඩ් පත් කට්ටල සකස් කර ගන්න.

කීකරු	—	අකීකරු
ප්‍රශ්න	—	පිළිතුරු
ගැළපෙන	—	නොගැළපෙන
සෙමින්	—	වේගයෙන්
පුරුදු	—	නුපුරුදු

- එම කාඩ්පත් කණ්ඩායමකට එක් කට්ටලය බැගින් ලබා දෙන්න.
- කතන්දරයේ ඇතුළත් වාක්‍ය නිදසුන් ලෙස ගෙන විරුද්ධාර්ථ පද පිළිබඳ ව තව දුරටත් දැනුම්වත් කරන්න.
උදා : වලස් අයියා හරි ම කීකරු යි.
වලස් මල්ලි හරි ම අකීකරු යි.
- එම වචන දෙක හුනු පුවරුවේ ලියන්න.
- සිසු කණ්ඩායම්වලට ද කාඩ්පත් කට්ටලයෙන් එම වචන තෝරා මේසය මත තැබීමට උපදෙස් දෙන්න.
- මේ ආකාරයට වචන සියල්ල ම පැහැදිලි කරන්න.

පියවර 4 : • හුනු පුවරුවේ ගොඩ නගන ලද වචන, කණ්ඩායම් වශයෙන් ද, සමස්ත පන්තිය වශයෙන් ද කියවීමට අවස්ථා ලබා දෙන්න.

ක්‍රියාකාරකම 3

පියවර 1 : • පහත සඳහන් පැවරුම සකස් කර සිසුන්ට ලබා දෙන්න.

• නිවැරදි පිළිතුර තෝරා හිස්තැන් පිරවීමට උපදෙස් ලබා දෙන්න.

* ඉතා දුවගෙන ගිය නිපුන් තරගයේ පළමුවැනියා විය.

* තරගයේ අන්තිමයා වූයේ දුවගෙන ගිය තාරක ය.

(සෙමෙන් - වේගයෙන්)

* වලස් අයියා හරි ම යි.

* වලස් මල්ලි හරි ම යි.

(කීකරු - අකීකරු)

* විභාගයට දහයක් තිබිණි.

* ඒවාට ලිවීම ඉතා පහසු විය.

(ප්‍රශ්න - පිළිතුරු)

* රූපයට වචනය යා කරන්න.

* වචනය කපා හරින්න.

(ගැළපෙන - නොගැළපෙන)

* වලස් අයියා තැනකින් නැවේ ය.

* වලස් මල්ලි තැනකින් නැවේ ය.

(පුරුදු - නුපුරුදු)

යුගල පද

ක්‍රියාකාරකම 6

පියවර 1 : • පහත සඳහන් කතන්දරය ගුරුවරයා ආදර්ශ කියවීමට නිරත වන්න.

හොඳ දරුවෝ

ඇත කඳුකර ප්‍රදේශයක තිබුණු සුන්දර ගමක පුංචි පවුලක් ජීවත් වූණා. අම්මා, තාත්තා, දුව සහ පුතා මේ පවුලේ සාමාජිකයෝ. පුතාගේ නම මලිත්. දුව මලිති. මලිත් සහ මලිති ඉතා ම හොඳ ගති පැවතුම් ඇති ළමයි දෙදෙනෙක්. අම්මා සමඟ ගමන් බිමන් යන්න මේ දෙන්නා හරි ම ආසයි. ඒ යන අතරමඟ දී හමුවන අහල පහල අය සමඟ මොවුන් සුහද ව කතා බහ කරනවා. ගමේ හැම දෙනා ම මේ දරුවන් දෙන්නාට හරි ම ආදරෙයි. අපේ සිරිත් විරිත්වලට ගරු කරන, දෙමවුපියන්ට කීකරු වී හැදෙන ළමයි දෙදෙනෙක් කියලා ගමේ කවුරුත් කතාබහ කළා. මේ දරුවන්ගේ හොඳ ගතිගුණවලට පැහැදුණු ගමේ සමහර අය ඔවුන්ට තැගි බෝග පවා රැගෙන ගෙදරට අවා. එසේ පැමිණෙන අයට කැම බීමවලින් සංග්‍රහ කරන්න මේ ගෙදර අය අමතක කළේ නැහැ. මේ දරුවෝ දෙන්නා ඉගෙනීමටත් දක්‍ෂ යි. පාසලේ බාහිර වැඩ කටයුතුවල දී ද මොවුන් කැපී පෙනෙන අයුරින් කටයුතු කරනවා.

- කතන්දරයේ පිටපත බැගින් සෑම සිසුවකුට ම ලබා දෙන්න.
- කතන්දරය කියවීමට සිසුන්ට අවස්ථාව දෙන්න.
- එහි ඉරි ඇඳි පද කෙරෙහි අවධානය යොමු කර එම පද වර්ණ කිරීමට දෙන්න.

ගමන් බිමන්

අහල පහල

සිරිත් විරිත්

තැහි බෝග

කෑම බීම

- පියවර 2 :
- එම වචන කිහිප වතාවක් කියවීමට යොමු කරන්න.
 - එම වචන නිදසුන් ලෙස ගනිමින් යුගල පද පිළිබඳ සරල ව පැහැදිලි කරන්න.
 - යුගලය යනු දෙකක් බවත් එක වර වචන දෙකක් ම යෙදීම යුගල පදවල ඇති විශේෂත්වය බවත් කියා දෙන්න.
 - යුගල පද ලිවීමේ දී පද දෙක වෙන් කර ලිවිය යුතු බවට සිසුන්ට උපදෙස් දෙන්න.
 - මෙම යුගල පද භාවිතය නිසා කතා කරන දේ, ලියන දේ අලංකාර වන බවත් කියා දෙන්න.
 - 'හොඳ දරුවෝ' කතන්දරයේ යුගල පද යෙදී ඇති නිසා එම වාක්‍ය අලංකාර වී ඇති බව උදාහරණ ගෙන කියා දෙන්න.

- උදා :
1. අම්මා සමඟ ගමන් යන්න මේ දෙන්නා හරි ම ආසයි.
 2. අම්මා සමඟ ගමන් බිමන් යන්න මේ දෙන්නා හරි ම ආසයි.

- (1) වැකියට වඩා (2) වැකිය අලංකාර වී ඇති බව පැහැදිලි කරන්න.

- පියවර 3 :
- පහත සඳහන් යුගල පද හුනු පුවරුවේ ලියන්න.

ගමන් බිමන්
අහල පහල
සිරිත් විරිත්
තැහි බෝග
කෑම බීම

- එම වචන කියවීමට සලස්වන්න.
 - කතන්දරයේ යුගල පද යෙදුණු වාක්‍ය මතකයට නංවන්න.
 - එම පද යොදා අලුත් වාක්‍ය පැවසීමට සිසුන්ට අවස්ථාව ලබා දෙන්න.
 - පළමුව ගුරුවරයා උදාහරණයක් ඉදිරිපත් කරන්න.
- උදා :
- * අපේ ගෙදර අහල පහල අය හරි හොඳයි.
 - * අපි අවුරුදු සිරිත් විරිත්වලට ගරු කරමු.

- පියවර 4 :
- සිසුන් විසින් පවසන ලද වාක්‍ය පහක් ලිවීමට දෙන්න.

ප්‍රස්තාව පිරුළු

ක්‍රියාකාරකම 4

පියවර 1 : • කියවීම් පොතේ ඇතුළත් පහත සඳහන් කතාව ආදර්ශ කියවීමක යෙදෙන්න. (ආදර්ශ කියවීම යනු නිවැරදි උච්චාරණය, උචිත වේගය සහ හැඟීම් ප්‍රකාශනය සහිත ව කියවීම යි.)

ගෙදර ගිය යහළුවන් සවස ආයෙත් පාසලට ආවා. ඒ, වාර අවසානයේ විවිධ ප්‍රසංගයට නාට්‍ය පුහුණු වෙන්න.

“විවිධ ප්‍රසංගයෙන් පස්සේ නිවාඩු කාලේ.

“අපේ තාත්තා කිවුවා මේ ගමන කැලෑවක ඇවිදින්න යමු යි කියලා. මම කවදාවත් කැලෑවකට ගිහින් නැහැ. මම හරි ආසාවෙන් බලන් ඉන්නේ ඒ දවස එනකම්.” පියුම් කිවුවා.

“අපි නම් ගමේ යනවා.” රුවින්දි කිවුවා.

“ගමේ යන එකත් හොඳයි. ඒත් ඉතිං රටේතොටේත් ටිකක් ඇවිදින්න ඕනෑ. නැත්නම් ඉතින් ළිඳේ ඉන්න ගෙම්බා වගේ තමයි. ගුරුතුමා ද කතාවට එකතු වුණා.

රජතුමාට රඟපාන පසිඳු තව ම ඇවිත් නැහැ. යහළුවන් කසු කුසු ගැවා.

“ළමයි දැන් අපි නාට්‍යය පුහුණු වෙන්න පටන් ගනිමු.” ගුරුතුමා කිවුවා.

“එතකොට රජතුමා . . .” පියුම් ඇසුවා.

“පසිඳු එනකම් මම රජ වෙන්නම්.” මනුක එක අතක් ඉණට ගසා අනෙක් අත ඉහළට ඔසවා තාල තබා වටයක් කරකුණා.

යහළුවන් සිනාසුණා.

“ඇයි හිනාවෙන්නේ මට රජවෙන්න බැරි ද ?” පසිඳු ආවා ම මම රජකම භාර දෙනවා. මනුක කිවුවේ දැන් දිගු කොට හිස නමමිත්. යහළුවන් හොඳට ම සිනාසුණා.

“සිතුවී . . . එන්න ඉස්සරහට. ඔයාගේ කොටස රඟපාන්න.” ගුරුතුමා කිවුවා.

“පස්වාන් දහසකට බුදු වෙන්න දේවයන් වහන්ස, මා ඔබ වහන්සේ ඉදිරියේ මුසා බස් දොඩනවා නොවෙයි. ඒ මිනිහා මඬේ හිටවපු ඉන්න වගෙයි.

අදේට කුඹුර දෙන්නම් කිවුවා මුලින් ම. ඒත් දැන් කෙළින් වචනයක් දෙන්නේ නැහැ.

සලකා බලන්නම් . . . සලකා බලන්නම් . . . හැම දා ම සලකා බලන්නම්.”

“අන්න හරි, අද සිතූම් හොඳට රඟපෑවා. ඒ වගේ ම එදාටත් රඟපාන්න ඕනෑ. ගුරුතුමා සිතූම්ගේ හිස අත ගැවා.

ඔය එන්නේ පසිඳුයි තරිඳුයි හරියට ඉඳිකටුව යි නූලයි වගේ. සිතූම් කිවුවේ පසිඳුයි තරිඳුයි නැටුම් කාමරයට ඇතුළු වෙන කොට ම යි.

“පසිඳු කොතැන ද තරිඳුත් එතැන. තරිඳු කොතැන ද පසිඳුත් එතැන. නාට්‍යයට නැති වුණත් තරිඳු ආවේ පසිඳු ඉන්න නිසා.” සිතූම් කියාගෙන කියාගෙන ගියා.

“වෙලාවට වැඩ කරන්න පුරුදු වෙන්න ඕනෑ.” ගුරුතුමා පසිඳුගේ පිටට තට්ටුවක් දූම්මා.

“නෑ සර් . . . තරිඳුගේ මාමාගේ පුතා ළඟ ඔටුන්නක් තියෙනවා කිවුවා. අපි ඒක බලන්න ගියා.”

“ඉතින් මෙව්වර පරක්කු වුණේ ඇයි ?”

“තරිඳු මාව මාමාලාගේ ගෙදරට එක්ක ගියේ පරංගියා කෝට්ටේ ගියා වගේ පාරකින්. මේ පාරෙන් ලෙහෙසියි කියකියා මාව ලොකු වටයක් එක්ක ගියා. එතකොට ආවේ කෙටි පාරකින්.”

“කෝ ඉතිං ඔව්වර දුර ගිහින් ගෙනා ඔටුන්න ?” මනුක ඇහුවේ ඔටුන්නක් පෙනෙන්න නොතිබුණු නිසා.

“අම්මෝ . . . මෙයාගේ මල්ලිගෙන් ඒ ඔටුන්න ඉල්ල ගන්න එක හරි අමාරැයි. ඒක ඉබ්බන්ගෙන් පිහාටු ඉල්ලනවා වගේ වැඩක්. හැබැයි තරිඳුගේ මාමා මට ඔටුන්නක් හදලා දෙන්න පොරොන්දු වුණා.” පසිඳු කිවුවා.

“හරි. දැන් ඔටුන්නක් හරි. රජ්ජුරුවොත් හරි. අපි නාට්‍යය පුහුණු වෙමු.”

“මෙන්න, රජතුමනි රජකම හාර ගන්න” කියමින් මනුක පසිඳු ඉදිරියේ දණ නමා දැක් දිගු කළා.

යාළුවන් ඔක්කෝම එක හඬින් සිනාසුණා. නාට්‍ය පුහුණු වීමට පටන් ගත්තා.

- පියවර 2 :
- අහඹු ලෙස තෝරාගත් සිසුන් කිහිප දෙනෙකුට පාඩමෙන් කොටසක් කියවීමට අවස්ථාව ලබා දෙන්න.
 - කතාවේ ඇතුළත් ප්‍රස්තාව පිරුළු පිළිබඳ ව වඩා වැඩි අවධානයක් යොමු කරමින් සිසුන් සමඟ සාකච්ඡා කරන්න.
 - සාකච්ඡා කරන ප්‍රස්තාව පිරුළු හුණු පුවරුවේ ලියන්න.
 - එහි අර්ථය සිසුන්ට පැහැදිලි කර දෙන්න.

- * ලිදේ ඉන්න ගෙම්බා වගේ
 - තමා අවට සමාජය පිළිබඳ අවබෝධයක් නොමැති ව සිටීම
- * ඉදිකටුවයි නූලයි වගේ
 - සැමවිටම තමන් සමග තවත් අයෙක් එකට සිටීම
- * මඩේ හිටවපු ඉන්න වගේ
 - එක තීරණයක නොසිටීම
- * ඉබ්බාගෙන් පිහාටු ඉල්ලනව වගේ
 - කෙනෙකුගෙන් කෙසේ වත් ලබාගත නොහැකි දෙයක් ලබා ගැනීමට උත්සාහ දැරීම
- * පරංගියා කෝට්ටේ ගියා වගේ
 - කිට්ටු පාරක් තිබිය දී දුර පාරකින් යෑම

- පියවර 3 :
- පහත දැක්වෙන පරිදි පැවරුම් පතක් සකස් කර ගන්න.
 - හිස්තැනට සුදුසු වචනය වරහන් තුළින් තෝරා ලිවීමට උපදෙස් දෙන්න.

හිස් තැනට සුදුසු වචනය වරහන් තුළින් තෝරා ලියන්න.

III පරංගියා ගියා වගේ.

III හිටවපු ඉන්න වගේ.

III ඉබ්බාගෙන් ඉල්ලනව වගේ

III නූලයි වගේ

III ලිදේ ඉන්න වගේ

II (ගෙම්බා/පිහාටු/මඩේ/කෝට්ටේ/ඉදිකටුවයි)

**නිපුණතා : L₆ සන්නිවේදනය සඳහා සවන් දෙයි.
S₆ සන්නිවේදනය සඳහා කතා කරයි.**

ඉගෙනුම් පල : • අන් අයගේ අදහස් සහ මත කෙරෙහි ඉවසීමෙන් යුතු ව සවන් දෙයි.

ඉගෙනුම් - ඉගැන්වීම් ක්‍රමෝපාය

ගුරුවරුන් සමඟ සන්නිවේදනය

ක්‍රියාකාරකම 1

- සිසුන් නිදහස් ස්ථානයකට රැගෙන ගොස් අඩ කවයක් ආකාරයට වාචි කරවන්න.
- “හොඳ වචන කතා කිරීම” පිළිබඳ ව සාකච්ඡාවක් ආරම්භ කරන්න.
- කතාව ඉදිරිපත් කරන අතරතුර සිසුන්ට තම අදහස් එකතු කිරීමට ද අවස්ථාව ලබා දෙන්න.
- කතාවේ දී කාලීන උදාහරණ ගෙනහැර පෑමටත්, හොඳ වචන භාවිතයෙන් සිදු වන යහපත් දේ පිළිබඳ ව මතු කරලීමටත් ගුරුවරයා උනන්දු වන්න.

විශේෂිත පුද්ගලයන් සමඟ සන්නිවේදනය

ක්‍රියාකාරකම 2

- විශේෂිත පුද්ගලයන් තෝරා ගැනීමේ දී සිසුන්ට ආදර්ශයක් ලැබෙන ආකාරයේ පුද්ගලයන් තෝරා ගැනීම පිළිබඳ ව වැඩි අවධානය යොමු කරන්න.
- උදා : * තම පාසලේ මූලික අධ්‍යාපනය ලබා වර්තමානයේ උසස් රැකියාවක නිරත වන්නෙක්
- * ස්වෝත්සාහයෙන් ජය ගත් පුද්ගලයෙක්
- * නිර්මාණශීලී නිපැයුම්වල යෙදී ප්‍රසිද්ධ වූවෙක්
- * ගැටලුවලට මුහුණ දී ජය ගත්තෙක්
- තෝරාගත් පුද්ගලයා පන්ති කාමරයට ගෙන්වා ඔහු පිළිබඳ ව සරල හැඳින්වීමක් කර පිළිගැනීමක් කරන්න.
- තමා දුෂ්කරතා මැද ජීවිතය ජය ගත් ආකාරය පිළිබඳ කතාව පැවැත්වීමට ආරාධනය කරන්න.
- ඉවසීමෙන් යුතු ව සවන් දීම සහ අවස්ථෝචිත ව අදහස් ප්‍රකාශ කිරීම සාර්ථක කර ගැනීමට ගුරුවරයා මැදිහත්කරුවකු වන්න.

නිපුණතා : R_6 සන්නිවේදනය සඳහා කියවයි.
 W_6 සන්නිවේදනය සඳහා ලියයි.

- ඉගෙනුම් පල :**
- සුඛ පැතුම් පත් සකස් කර ඉදිරිපත් කරයි.
 - කාටුන් බලා අදහස වටහාගෙන නිර්මාණයේ යෙදෙයි.

ඉගෙනුම් - ඉගැන්වීම් ක්‍රමෝපාය

සුඛ පැතුම් පත්

ක්‍රියාකාරකම 1

- පියවර 1 :**
- පහත සඳහන් සුඛ පැතුම් පත පන්තියේ ප්‍රදර්ශනය කරන්න.



- සුඛ පැතුම් පත කියවීමට සිසුන්ට උපදෙස් දෙන්න.
- ගුරුවරයා සුඛ පැතුම් පතෙහි ඇතුළත් තොරතුරු පැහැදිලි ව කියවන්න.
- සුඛ පැතුම් පතෙහි ඇතුළත හා පිටත ලියා ඇති තොරතුරු පිළිබඳ ව දැනුම්වත් කරන්න.

- පියවර 2 :**
- අප අද උපන්දින සුඛ පැතුම් පතක් නිර්මාණය කිරීමට සූදානම් වන බවත්, තම යහළුවාගේ උපන් දිනය අසා දනගන්නා ලෙසත් සිසුන් දැනුම්වත් කරන්න.
 - සෑම සිසුවකුට ම A_4 කඩදාසියක් ලබා දෙන්න.
 - ගුරුවරයා A_4 කඩදාසියක් පළල අතට හරි මැදින් නමා පෙන්වන්න.
 - සිසුන්ට ද ඒ ආකාරයෙන් නැමීමට උපදෙස් දෙන්න.

- පියවර 3 :
- සුඛ පැතුම් පතෙහි පිටපැත්තේ උපන් දින සුඛ පැතුම් යනුවෙන් ලියන්න.
 - ඒ අනුව සිසුන්ට ද ලිවීමට උපදෙස් දෙන්න.
 - සුඛ පැතුම් පත අලංකාර කිරීම සඳහා ගැලපෙන චිත්‍රයක් ඇඳ වර්ණ ගැන්වීමට යොමු කරන්න.
 - ගුරුවරයා ද සිසුන් සමඟ ම සුඛ පැතුම් පතක් ලිවීම ආරම්භ කරන්න.
 - අනතුරු ව කඩදාසියේ ඇතුළු පැත්තේ සුඛ පැතුම් යනුවෙන් ලියා පෙන්වන්න. ඒ ආකාරයට ම සිසුන්ට ද ලිවීමට උපදෙස් දෙන්න.
 - යහළුවාගේ උපන්දිනය අසා දැනගත් පරිදි 20 දින යන්න ගුරුවරයා ලියා ආදර්ශනය කරන්න. ඒ ආකාරයට ම තම යහළුවාගේ/යෙහෙළියගේ උපන් දිනය සඳහන් කිරීමට අවස්ථාව ලබා දෙන්න.
 - අනතුරුව කී වැනි උපන් දිනය ද යන්න ලිවීමට උපදෙස් දෙන්න.
 - දැන් යහළුවාගේ නම ලියන ලෙස උපදෙස් දෙන්න.
 - 'සුඛ ම සුඛ උපන් දිනයකට ආසිරි පතන්නේ' යන්න ලියා ආදර්ශනය කරන්න. සිසුන් ද ලිවීමට යොමු කරන්න.
 - සුඛ පැතුමේ අවසානයට සුඛ පතන්නේ කවු ද යනුවෙන් ලිවිය යුතු බව පැහැදිලි කර තමාගේ නම ලිවීමට සිසුන්ට උපදෙස් දෙන්න.
 - සුඛ පැතුම ලියූ කොටස වටා අලංකාර කර ගත යුතු බවට පවසන්න.
 - ගැලපෙන මෝස්තර රටාවක්/මල් වැලක් හෝ ඇඳ වර්ණ ගැන්වීමට උපදෙස් දෙන්න.
 - සුඛ පැතුම් පතක් ලිවීමේ දී අඩංගු විය යුතු කරුණු සඳහන් වී තිබේ දැයි බැලීමට උපදෙස් දෙන්න.
 - * සුඛ පැතුම් පත කුමක් සඳහා ද
 - * එය ලියා ඇත්තේ කවුද
 - * කවුරුන් සඳහා ද
 - * සුඛ පැතුමෙහි විස්තරය

පියවර 4 : • අවශ්‍ය අවස්ථාවල දී සුඛ පැතුම් පතක් නිර්මාණය කර අදාළ අය වෙත යැවීමට සිසුන්ට උපදෙස් දෙන්න.

- උදා :
- * වෙසක්/නක්කල් සුඛ පැතුම්
 - * පවුලේ අයගේ උපන් දින
 - * විභාග ජයග්‍රහණ

කාටූන්

ක්‍රියාකාරකම 2

- පියවර 1 :
- පහත දක්වෙන කාටූන් ප්‍රදර්ශන පුවරුවට ගන්න.
 - එම කාටූන්වලින් කියවෙන දේ පිළිබඳ ව සිසුන් සමඟ සාකච්ඡා කරන්න.
 - එම කාටූන්වලින් කියවෙන පණිවිඩය පිළිබඳ ව සිසු අදහස් විමසන්න.

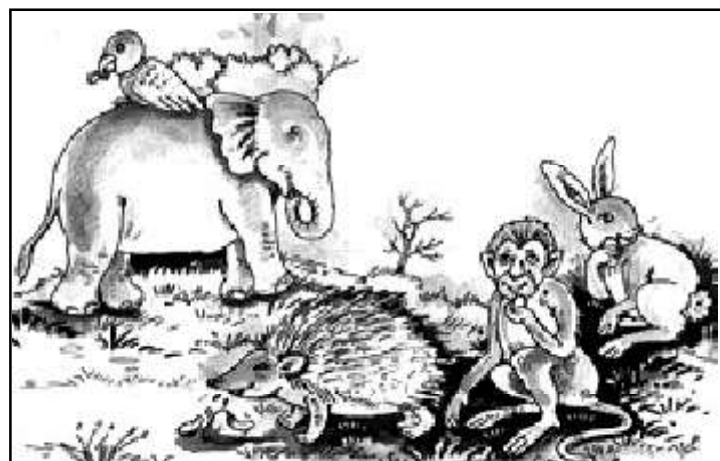
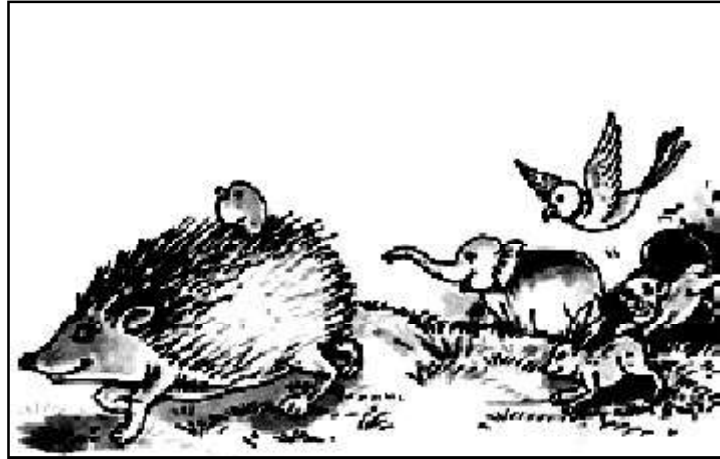

- පියවර 2 :
- කාටුන් චිත්‍ර ඇඳීමට අදාළ පහත විස්තර පැහැදිලි අකුරින් ලියාගන්න.
 - එම විස්තර සිසුන්ට පෙනෙන පරිදි ප්‍රදර්ශන පුවරුවේ රඳවන්න.
 - විස්තර එකින් එක කියවීමට සිසුන්ට අවස්ථාව දෙන්න.
 - තමා කැමති අවස්ථාවක් තෝරාගෙන කාටුන් චිත්‍රයක් බැගින් ඇඳීමට සිසුන්ට උපදෙස් දෙන්න.

- * ආච්චි ගවුමක් මසමින් සිටියි.
- * ඇය ළඟ බිම වැටී තිබූ නූල් බෝලය සමඟ පුසා සෙල්ලම් කරයි.
- * නූල් බෝලය ඇඳි ඇඳි ගොස් දිග ඇරී අවසන් වේ. පුසා පුදුම වී සෙල්ලම් කළ බෝලය සොයයි.

- * ළමයෙක් ළමා මේසයක් උඩ තබා පුසකුගේ චිත්‍රයක් අඳිමින් සිටියි.
- * ළමයා පුසාගේ චිත්‍රය ඇඳ නිම කරයි. ඒ අසල උස මේසයක්/අල්මාරියක් උඩ සිට මීයෙක් චිත්‍රය දෙස බලා සිටියි.
- * චිත්‍රයේ සිටින්නේ පුසකු බව දැක මීයා බියෙන් දුව යයි.

- හිපුණානා** : **L₇** භාෂාව හැසිරවීමේ කුසලතා සංවර්ධනය සඳහා සවන් දෙයි.
S₇ භාෂාව හැසිරවීමේ කුසලතා සංවර්ධනය සඳහා කතා කරයි.
R₇ භාෂාව හැසිරවීමේ කුසලතා සංවර්ධනය සඳහා ලියයි.
W₇ භාෂාව හැසිරවීමේ කුසලතා සංවර්ධනය සඳහා කියවයි.

- ඉගෙනුම් පල** :
- ජන ක්‍රීඩාවක යෙදෙමින් එහි වචන නිවැරදි ව හසුරුවයි.
 - උත්සව පිළිබඳ තොරතුරු නිවැරදි ව ඉදිරිපත් කරයි.
 - අවස්ථාවට උචිත පරිදි මනා ව භාෂාව හසුරුවයි.

ඉගෙනුම් - ඉගැන්වීම් ක්‍රමෝපාය

ජනක්‍රීඩා

ක්‍රියාකාරකම 1 (එළිමහන් ක්‍රියාකාරකමකි.)

- පියවර 1 :**
- සිසුන් කුඩා කණ්ඩායම්වලට වෙන් කරන්න.
 - කණ්ඩායම්වලට නායකයන් ද පත් කරන්න.
 - ඉන් එක් කණ්ඩායමකට පොල් කැඩීමේ ක්‍රීඩාව කරන ආකාරය කර පෙන්වන ලෙසටත්, අනෙක් කණ්ඩායම්වලට ක්‍රීඩාව කරන ආකාරය බලා සිටින ලෙසටත් උපදෙස් දෙන්න.
 - තෝරාගත් කණ්ඩායමට පහත සඳහන් ක්‍රීඩාවේ ක්‍රියාකාරකම් එකින් එක කර පෙන්වන්න.
 - මෙම ක්‍රීඩාව කිරීමේ දී ගුරුවරයා පොල් කඩන ආකාරය, පොල් ගාන ආකාරය සහ පොල් මිරිකන ආකාරය අභිරුපණය කර පෙන්වන්න.
 - පහත සංවාද පවසමින් ක්‍රීඩාව ආරම්භ කරන්න.

යාළුවෝ : සීයේ, සීයේ පොල් ගෙඩියක් කඩා ගන්න ද?

පවනි : එපා . . . එපා . . .

යාළුවෝ : නැට්ට නං කැරකෙවුවා.

පවනි : හා එහෙනම් එකක් කඩා ගන්න.

යාළුවෝ : දඩිරියං . . . බිඩිරියං

(යාළුවන් පොල් ගෙඩි ඔක්කොම කඩන ආකාරයට ශබ්ද කරමින් අත් ඉවතට ගන්නා)

යාළුවෝ : සීයේ, සීයේ පොල් ලෙලි ගහන්න ද?

පවනි : එපා . . . එපා . . .

යාළුවෝ : පොඩ්ඩක් ලෙලි ගැහුවා .

පවනි : හා එහෙනම් ඔක්කෝම ලෙලි ගහන්න.

(යාළුවෝ පොල් ලෙලි ගසන ආකාරය පෙන්වුවා.)

යාළුවන් : සීයේ, සීයේ පොල් බිඳින්න ද ?

පවනි : එපා . . . එපා . . .

යාළුවෝ : පොඩ්ඩක් බින්දා

පවනි : හා එහෙනම් ඔක්කොම බිඳින්න.

(යාළුවන් පොල් බිඳින ආකාරය පෙන්වුවා.)

යාළුවෝ : සීයේ, සීයේ පොල් වතුර බොන්න ද ?

පවති : එපා . . . එපා . . .

යාළුවෝ : පොඩ්ඩක් බිචුවා.

පවති : හා එහෙනම් ඔක්කොම බොන්න.

(යාළුවන් වතුර බොනවා වාගේ පෙන්නුවා.)

යාළුවෝ : සීයේ, සීයේ පොල් ගාන්න ද ?

පවති : එපා . . . එපා . . .

යාළුවෝ : පොඩ්ඩක් ගැවා.

පවති : හා එහෙනම් ඔක්කොම ගාන්න.

යාළුවෝ : ජංජ් බරස් බරස් බරස්

(යාළුවන් දණහිස නවා අත් දෙක එකතු කර පොල් ගාන ආකාරය රඟපෑවා.)

යාළුවෝ : සීයේ, සීයේ පොල් මිරිකන්න ද?

පවති : එපා . . . එපා . . .

යාළුවෝ : පොඩ්ඩක් මිරිකුවා.

පවති : හා එහෙනම් ඔක්කොම මිරිකන්න.

යාළුවෝ : මිටි කිරි කිරි - දිය කිරි කිරි

ඉඳා කපුටො පොල් කුඩු.

(යාළුවන් පොල් මිරිකා කුඩු ඉවතට විසි කරන ආකාරය පෙන්නුවා.)

පවති : මම එහෙනම් නාගෙන එන්නම්.

යාළුවෝ : හා හොඳයි සීයේ

(පවති ටික දුරක් ගොස් ආපසු යහළුවන් වෙත ආවා.)

පවති : කෝ පොල් කිරි ටික ?

යාළුවෝ : උඩහ ගෙදර බල්ලා බිවා.

පවති : උඩහ ගෙදර බල්ලා කෝ ?

යාළුවෝ : ප්‍රීදට පැන්නා

පවති : ප්‍රීද කෝ ?

යාළුවෝ : ගොඩ කළා

පවති : ගොඩ කෝ ?

යාළුවෝ : තම්පලා හිටෙවුවා

පවති : තම්පලා කෝ ?

යාළුවෝ : රජ්ජුරුවන්ගේ ගොනා උඩිං උඩිං කෑවා

මගේ ගොනා යටිං යටිං කෑවා

පවති : තම්පලා කාපු හොම්බ කෝ ?

යාළුවෝ : මේ තියෙන්නේ.

(යාළුවන් තම තමාගේ නිකට පෙන්වා දුවන්නට පටන් ගත්තා.)

- පියවර 2 :
- ආදර්ශනය නිම කළ පසු, සියලු ම කණ්ඩායම් වාඩි කරවන්න.
 - සියලු කණ්ඩායම්වලට ක්‍රීඩාව ආරම්භ කිරීමට උපදෙස් දෙන්න.
 - ගුරුවරයා සෑම කණ්ඩායමක් ම නිරීක්ෂණය කරමින් ක්‍රීඩාව කිරීමට සිසුන්ට උදවු දෙන්න.
 - සෑම කණ්ඩායමකට ම ක්‍රීඩාව අවසානයේ දී නායකයන් පත් කර ගනිමින් නැවත ක්‍රීඩාව කරවන්න.

- පියවර 3 :
- කියවීම් පොතේ ඇතුළත් පිං පි බරස් බරස් බරස් පාඩම කියවීමට අවස්ථාව දෙන්න.

- පියවර 4 :
- පහත සඳහන් පැවරුම ලබා දෙන්න.
 - හිස්තැන් පිරවීමට සිසුන්ට උපදෙස් දෙන්න.
- හිස්තැන් පුරවන්න.

ශාළුවෝ 00 පියේ, පියේ පොල් ගෙඩියක් කඩා ගන්න ද? අවනි 0 : 0. ශාළුවෝ 00 නැට්ට නං කරකෙවුවා. අවනි 0 : 0. ශාළුවෝ 00 දඩරියං . . . බඩරියං ශාළුවෝ 00 පියේ, පියේ පොල් ලෙලි ගහන්න ද? අවනි 0 : 0. ශාළුවෝ 00 පොඩ්ඩක් ලෙලි ගැහුවා. අවනි 0 : 0.

උත්සව

ක්‍රියාකාරකම 2

- පියවර 1 :
- කියවීම් පොතේ ඇතුළත් නිදහස් උත්සවය පිළිබඳ පහත සඳහන් තොරතුරුවලට සිසුන්ට සවන් දීමට සලස්වන්න.

අපේ නිදහස් උත්සවය

කවිඳු යාළුවොත් එක්ක මිදුලේ සෙල්ලම් කරමින් සිටියා. “පුතා යාළුවොත් එක්ක මෙහෙට එන්න” කවිඳුගේ අම්මා කතා කළා. කවිඳු යාළුවොත් එක්ක ගේ ඇතුළට ආවා. අම්මා රූපවාහිනිය බලනවා. රූපවාහිනියෙ ලොකු උත්සවයක් පෙන්වනවා.

හමුදා පෙළපාලි, යුද්ධ ටැංකි, අහසේ කරණම් ගසන ගුවන් යානා, පැරණි භටයෝ, තවත් බොහෝ දේවල් රූපවාහිනිය මත දිග හැරෙනවා. කවිඳුටයි යාළුවන්ටයි මේක හරි ම ප්‍රභේලිකාවක්.

ඒ හින්දා ම කවීගා ප්‍රශ්නයක් ඇහුවා. “මොකක් ද නැන්දේ මේ උත්සවය ?”

“ඒ පුතේ අපේ රටේ නිදහස් උත්සවය.”

“මොකක් ද නිදහස් උත්සවය කියන්නේ?” ඒ ප්‍රශ්නය ඇහුවේ කවීශා ම යි.

“හැමෝම අහන්නකෝ” කවිඳුගේ අම්මා උත්තර දෙන්න සුදානම් වුණා.

“අපේ රට 1815 අවුරුද්දේ ඉඳලා ඉංග්‍රීසි ජාතිකයන්ගේ පාලනය යටතේ තිබුණේ. 1948 පෙබරවාරි හතරවැනි දා අපි ඔවුන්ගෙන් නිදහස් වුණා. ඊට පස්සේ හැම අවුරුද්දක ම පෙබරවාරි හතරවැනි දා අපි නිදහස් දිනය උත්සවාකාරයෙන් සමරනවා. ඒක අපේ රටේ පවත්වන ජාතික උත්සවයක්.”

“ඒ හින්දා ද අම්මේ තාත්තා අද ජාතික කොඩියක් එල්ලුවේ?” ඒ ප්‍රශ්නය ඇහුවේ කවිඳු. “අන්න හරි නිදහස් දිනය දවසට ලංකාවේ අපි හැමෝම හැම ගෙදරක ම ජාතික කොඩිය ප්‍රදර්ශනය කරනවා. නිදහස් උත්සවය පවත්වන්නේ අපේ අභිමානය ලෝකෙට ම පෙන්වන්න යි. ඒ ජාතික උත්සවය තමයි පුතේ ඔය රූපවාහිනියේ පෙන්වන්නේ.” කවිඳුගේ අම්මා උත්තර දුන්නා.

යාළුවන් හැම දෙනා ම නිදහස් උත්සවය බැලුවා.

- එම තොරතුරු පිළිබඳ ව සිසුන් සමඟ සාකච්ඡා කරන්න.
- ඡේදයේ සඳහන් තොරතුරු ඇසුරින් ප්‍රශ්න කිහිපයක් අසා පිළිතුරු ලබා ගන්න.
උදා : * රූපවාහිනියේ පෙන්වන උත්සවයේ දුටු දේවල් මොනවා ද ?
* අපේ රටට නිදහස ලැබුණේ කවරදා ද ?
- නිදහස් උත්සවය පිළිබඳ වීඩියෝ පටයක් හෝ පින්තූර හෝ මඟින් වැඩිදුර අවබෝධයක් ලබා දෙන්න.

පියවර 2 : • කියවීම් පොතේ ඉහත පාඩම කියවීමට සිසුන්ට අවස්ථාව දෙන්න.

පියවර 3 : • ඉහත ඡේදයෙන් වැරදි සහ නිවැරදි වාක්‍ය කිහිපයක් සකස් කර ගන්න.
• එම වාක්‍ය පහත සඳහන් පරිදි බ්‍රිස්ල් බෝඩ්වලින් සකස් කරන ලද පුවරුවල පැහැදිලි ව ලියන්න.

උදා :

<p>අපේ රටට නිදහස ලැබුණේ 1948 වර්ෂයේ පෙබරවාරි මස 4 වැනිදා යි.</p>
--

- සිසුන් සෑම දෙනාට ම ‘කොළ සහ රතු’ කොඩිය බැගින් දෙන්න.
- පුවරුවල සකස් කරගත් වාක්‍යය බැගින් පෙන්වමින් සිසුන්ට ශබ්ද නඟා කියවීමට අවස්ථාව දෙන්න.
- කියවූ වාක්‍යය නිවැරදි නම් ‘කොළ’ පාට කොඩිය ද, වාක්‍යය වැරදි නම් ‘රතු’ පාට කොඩිය ද ඔසවන ලෙසට උපදෙස් දෙන්න.
- මේ ආකාරයට සියලු ම වාක්‍ය පෙන්වමින් පිළිතුරු ලබා ගන්න.

පියවර 3 : • නිදහස් උත්සවය පිළිබඳ වාක්‍ය තුනක් අභ්‍යාස පොත්වල ලිවීමට සලස්වන්න.

සාහිත්‍ය සමිති

ක්‍රියාකාරකම 2

පියවර 1 : • පහත සඳහන් කරුණු ඔස්සේ සිසුන් දැනුම්වත් කර තබන්න.

- * හෙට සාහිත්‍ය සමිතියක් පවත්වන බව
- * ඒ සඳහා ඉදිරිපත් කළ යුතු විශේෂාංග
- * සමිතිය මෙහෙයවීම සඳහා සිසුන් දෙදෙනෙකු නම් කිරීම

පියවර 2 : • සමිතිය පැවැත්වීම සඳහා පන්ති කාමර/පාසලේ ඇති පහසුකම් පරිදි සුදුසු ස්ථානයක් තෝරා ගන්න.

- සමිතිය පැවැත්වෙන අතරතුර හොඳින් සවන්දීම හා ඉදිරිපත් කරන විශේෂාංග පිළිබඳ ව විමසිලිමත් විය යුතු බවට සිසුන් දැනුම්වත් කරන්න.
- මෙහෙයවන සිසුන් දෙදෙනා ඉදිරිපසින් අසුන් ගත්වන්න.

පියවර 3 : • මෙහෙයවන සිසුවාට මෙසේ ඉදිරිපත් කරන්නට උපදෙස් දෙන්න.

මෙහෙයවීම 1 : සුබ උදෑසනක් ! ආයුබෝවන්
 මුලින් ම තිබෙන්නේ ඔබ සැම පිළිගැනීම යි. පිළිගැනීමේ
 කතාව කිරීම සඳහා යසිරු සොහොයුරාට ආරාධනා කරනවා.

මෙහෙයවීම 1 : ස්තූතිය යි ඔබට !
 මිලඟට සමූහ ගීතයක් ගායනා කිරීමට ආරාධනා කරන්නේ
 රෝස කණ්ඩායමේ සොහොයුරු සොහොයුරියන්ට යි.

මෙහෙයවීම 1 : බොහොම ස්තූතියි ඔබ සියලු දෙනාට ම.
 මේ ආරාධනය කියවීමේ විශේෂාංගය ඉදිරිපත් කරන කවීගා
 සොහොයුරියට යි.

මෙහෙයවීම 1 : ස්තූතියි කවීගා.
 දැන් අපේ අරලිය කණ්ඩායම සුදානම් ගීතයකට අනුව
 නර්තනයක් ඉදිරිපත් කිරීමට.
 ඔබට යි මේ අවස්ථාව

මෙහෙයවීම 1 : අපේ සමිතියේ කටයුතු සමාප්ත කිරීම සඳහා ස්තූතියි කතාව
 කිරීමට මා රවිඳු සොහොයුරාට ආරාධනා කරනවා.

මෙහෙයවීම 2 : අද අපේ සාහිත්‍ය සමිතිය ඉතා හොඳින් පැවැත්වුණා. ඒ
 සඳහා සහභාගි වූ සැම දෙනාට ම ස්තූතිය පුද කරනවා.
 මිලඟ සමිති වාරයේ දී අපි හමු වීමේ බලාපොරොත්තුවෙන්
 අදට සමු ගන්නවා.
 ස්තූතියි යි.

පියවර 4 : • 'අද අපේ සමිතියේ තිබුණු විශේෂාංග ගැන අපි කතා කරමු' යැයි පවසා එක් එක් විශේෂාංගය ගැන සිසුන් සමඟ සාකච්ඡා කරන්න. පහත සඳහන් ප්‍රශ්න සිසුන්ගෙන් විමසන්න.

උදා : * පිළිගැනීමේ කතාව කළේ කවුද?

- * රෝස කණ්ඩායම ඉදිරිපත් කළ විශේෂාංගය කුමක් ද ?
- * කියවීමේ විශේෂාංගය ඉදිරිපත් කළේ කවුද ?
- * නර්තනය ඉදිරිපත් කළ කණ්ඩායම කුමක් ද ?

පියවර 5 : • සමිතියේ දී ඉදිරිපත් වූණු විශේෂාංග පහත සඳහන් පරිදි හුණු පුවරුවේ ගොඩ නගන්න.

1. පිළිගැනීමේ කතාව
2. සමූහ ගීතය
3. කියවීමේ විශේෂාංගය
4. ගීතයට අනුව නර්තනය
5. ස්තූති කතාව

• ලියන ලද විශේෂාංග කියවීමට සිසුන් යොමු කරන්න.

පියවර 6 : • මෙවර සමිතියේ විශේෂාංග සැලකිල්ලට ගනිමින් ලබන මාසයේ සාහිත්‍ය සමිතිය සඳහා වැඩ සටහන් පෙළගැස්මක් ලිවීමට සිසුන්ට උපදෙස් දෙන්න.

පියවර 7 : • මෙම ක්‍රියාකාරකමට අනුව සෑම මාසයකට ම වරක් සාහිත්‍ය සමිතියක් පැවැත්වීමට කටයුතු කරන්න.

- නිපුණතා** : **L₈** ඉගෙනුම් සංවර්ධනය සඳහා සවන් දෙයි.
S₈ ඉගෙනුම් සංවර්ධනය සඳහා කතා කරයි.
W₈ ඉගෙනුම් සංවර්ධනය සඳහා ලියයි.
R₈ ඉගෙනුම් සංවර්ධනය සඳහා කියවයි.

- ඉගෙනුම් පල** : • භාෂාව භාවිත කර තම අත්දැකීම් ඉදිරිපත් කරයි.
 • පුස්තකාලය පරිහරණය කරමින් කියවීමේ පුරුද්ද ප්‍රදර්ශනය කරයි.

ඉගෙනුම් - ඉගැන්වීම් ක්‍රමෝපාය

වාර්තා

ක්‍රියාකාරකම 1

පියවර 1 : • පහත සඳහන් ස්ථානවලින් සුදුසු ස්ථානයක් තෝරාගෙන අධ්‍යාපන වාර්තාවක් යාමට සංවිධානය කර ගන්න.

- එසේ නොමැති නම් විඩියෝ පට/පින්තූර යොදා ගනිමින් වාර්තාවක අත්දැකීම් ලබා දීමට කටයුතු කරන්න.

උදා : කර්මාන්ත ශාලාවක්, ගොවිපළක්, ග්‍රහලෝකාගාරය, කෞතුකාගාරය, සතුන්වත්ත, දිය ඇල්ලක්, උද්‍යානයක්

පියවර 2 : • සිසුන් රැගෙන ගිය වාර්තාව සම්බන්ධ ව සාකච්ඡාවක් මෙහෙයවන්න.

උදා : සතුන් වත්ත බලන්නට ගියේ නම්,

- * වාර්තාව ගිය අයුරු
- * දුටු සතුන් පිළිබඳ ව
- * ආහාර ගත් වේලාව
- * සතුන් වත්තේ දී උගත් දේ
- * ආපසු පැමිණි වේලාව

පියවර 3 : • සහභාගි වූ වාර්තාවේ විස්තර අඩංගු කර වාර්තාවක් සකස් කර ගන්න.

උදා : (දෙහිවල සතුන් වත්ත නැරඹුවේ නම් එම විස්තර අඩංගු වාර්තාවක් සකස් කරගත යුතු ය.)

වාර්තාවේ වාර්තාව

වාර්තාව යාම සඳහා අපි සියලු දෙනා පෙරවරු 7.30ට පාසලට රැස් වුණෙමු. විදුහල්පතිතුමා වාර්තාවේ දී හැසිරිය යුතු ආකාරය පිළිබඳ අපට උපදෙස් දුන්නේ ය. අපි සියලු දෙනා එක පෙළට ගොස් බස් රථවලට ගොඩ වුණෙමු. දෙහිවල සතුන් වත්ත නැරඹීම සඳහා අපි පෙ.ව. 8.00ට පාසලෙන් පිටත් වුණෙමු. පෙ.ව.9.00 පමණ වන විට අපි දෙහිවල සතුන් වත්ත අසලට පැමිණියෙමු. වාර්තාවට සහභාගි වූ සිසුන් සඳහා සතුන් වත්ත නැරඹීමට ප්‍රවේශ පත්‍ර ලබාගත යුතු විය. එහි ගේට්ටුව අසල ම සතුන් වත්ත නැරඹිය යුතු ගමන් මඟ සටහන් කළ පුවරුවක් තිබිණි. එම අංක අනුපිළිවෙලට අප සතුන් වත්ත නැරඹිය යුතු බව ගුරුතුමිය කීවා ය.

මින් මැදුර, කුරුලු උයන, සමනල උයන යනාදිය නැරඹූ අතර ම සිංහයා, කොටියා, වලහා, අශ්වයා, ජීරාඟ් වැනි සතුන් ද, කුරුල්ලන් ද, උරගයන් ද අපි දුටුවෙමු. අපි දිවා ආහාරය ගැනීමට එහි සකස් කර ඇති උද්‍යානයට ගියෙමු. සවස් වරුවේ අපි අලි සෙල්ලම් බලා බොහෝ සතුටු වුණෙමු. සතුන් වත්ත නැරඹීම අවසන් වන විට ප.ව.5.30 පමණ විය. ආපසු පාසලට පැමිණීම සඳහා අපි බසයට ගොඩ වුණෙමු.

- පියවර 4 :
- වාරිකාව ඇසුරෙන් සකස් කරගත් වාරිකාව සිසුන්ට ඉදිරිපත් කරන්න.
 - කිහිප වතාවක් එම වාරිකාව කියවීම කළ යුතු ය. සිසුන් ද කියවීමට යොමු කරන්න.
 - කියවූ වාරිකාව ඇසුරින් සකස් කරගත් ප්‍රශ්න ඉදිරිපත් කර වාරිකාවෙන් සොයා ගත් තොරතුරු නැවත මතකයට නංවන්න.

- පියවර 5 :
- ඉහත වාරිකාවේ අඩංගු තොරතුරු ඇසුරෙන් සකස් කරගත් ප්‍රශ්න කිහිපයකට පිළිතුරු ලිවීමට සිසුන් යොමු කරන්න.

- උදා :
1. වාරිකාව සඳහා ගියේ කොතේ ද ?
 2. පාසලෙන් පිටත් වූ වේලාව කීය ද?
 3. ඔබ සතුන් වත්තේ දී නැරඹූ ස්ථාන දෙකක් නම් කරන්න.
 4. ඔබ සතුන් වත්තේ දී දුටු සතුන් තුන් දෙනෙක් නම් කරන්න.
 5. සතුන් වත්ත නැරඹීම අවසන් කළේ කීයට ද ?

ගීර්මාණ - දෙබස්
ක්‍රියාකාරකම 2

- පියවර 1 :
- පහත සඳහන් දෙබස කිහිප වරක් සිසුන්ට සවන් දීමට සලස්වන්න.

දෙබස

සහන් - යාළුවේ, යාළුවේ
 පඹයා - ඇයි සහන් ?
 සහන් - මට ඔයා ගැන දුක යි
 පඹයා - ඒ ඇයි සහන් ?
 සහන් - ඔයා හැමදා ම මහ අවුටේ වේලෙනවා. වැස්සට තෙමෙනවා.
 පඹයා - මං ඔයාගේ තාත්තගේ ගොයම් බලා ගන්නව නේ.
 සහන් - හෙට ගොයම් කපනව නේ.
 පඹයා - එහෙනම් මට හෙට ගෙදර යන්න පුළුවනි.
 සහන් - ඔයා යමු අපේ ගෙදර
 පඹයා - තාත්තාගෙන් අහන්නකෝ . . .
 සහන් - තාත්තා එපා කියන්නේ නැහැ. ඔයා මගෙ යාළුව නේ . . .
 පඹයා - එහෙනම් අපිට හෙට ඉඳලා සෙල්ලම් කරන්න පුළුවනි. ඔයා හරි හොඳ යහළුවෙක්.

- පියවර 2 :
- දෙබසෙහි අන්තර්ගතය සිසුන් සමඟ සාකච්ඡා කරන්න.
 - පඹයකු සාදා, ළමයා හා පඹයා අතර දෙබස ඉදිරිපත් කිරීමට සිසුන් යොමු කරවන්න.

- පියවර 3 :
- ඉහත දෙබස උදාහරණයට ගෙන දෙබසක් නිර්මාණය කළ යුතු ආකාරය පැහැදිලි කරන්න.
 - * කතා කරන බසින් ලිවීම
 - * ප්‍රශ්නෝත්තර ක්‍රමයට ලිවීම
 - * නිර්මාණශීලී ව ඉදිරිපත් කිරීම
 - * දෙබසෙහි නිශ්චිත අවසානයක් තිබීම

- පියවර 4 :
- පහත සඳහන් වර්ත ලබා දී දෙබස් ගොඩනැගීමට සිසුන් යොමු කරන්න.

උදා : ළමයා හා ලේනා

හාවා හා කොකා

කුඹියා හා වේයා

ගොඵබෙල්ලා හා ළමයා
 - එක් එක් සිසුන් ලියූ දෙබස් පන්තියේ ඉදිරිපත් කිරීමට අවස්ථාව ලබා දෙන්න.

පුස්තකාල භාවිතය

ක්‍රියාකාරකම 3 :

- පියවර 1 :
- ළමා කතන්දර පොත් කියවීම සඳහා පාසල් පුස්තකාලයට යායුතු බව සිසුන්ට දැනුම් දෙන්න. (පාසල් පුස්තකාලයක් නොමැති නම් පන්ති පුස්තකාලයක් සකස් කර ගන්න.)
 - පුස්තකාලයට යෑමට පෙර එහි දී හැසිරිය යුතු ආකාරය පිළිබඳ ව ද සිසුන් දැනුම්වත් කරන්න.
 - ළමා කතන්දර පොත් තිබෙන ස්ථානයට ගොස් කතා පොතක් තෝරා ගැනීමට සිසුන්ට උපදෙස් දෙන්න.

- පියවර 2 :
- සිසුන්ට කතන්දර පොත් කියවීමට අවස්ථාව දෙන්න.
 - කතන්දර පොත කියවා අවසානයේ පහත සඳහන් පැවරුමට පිළිතුරු ලිවීමට සලස්වන්න.

<p>කතන්දර පොතේ නම :</p> <p>කතුවරයාගේ නම :</p> <p>තමා කියවූ කතන්දර පොතේ සිත් ගත් අවස්ථාවක් නම් කරන්න.</p>
--

- නිපුණතා : L_9 අවබෝධය සඳහාත්, නිර්මාණාත්මක කුසලතා ප්‍රකාශ කිරීම සඳහාත් සාවධාන ව සවන් දෙයි.
- S_9 අවබෝධ කර ගත් දේ භාවිතයෙන් නිර්මාණශීලී ව හා අවස්ථෝචිත ව කතා කරයි.
- R_9 අවබෝධ කර ගත් දේ භාවිතයෙන් නිර්මාණශීලී ව හා අවස්ථෝචිත ව කියවයි.
- W_9 අවබෝධ කර ගත් දේ භාවිතයෙන් නිර්මාණශීලී ව හා අවස්ථෝචිත ව ලියයි.

- ඉගෙනුම් පල : • භාෂාව මනා ව භාවිත කරමින් ළමා කවි/ගීත නිර්මාණය කරයි.
 • අදහස රසවත් වන පරිදි කතන්දරයක් ගොඩනගයි.
 • තොරතුරු සොයා ඒ පිළිබඳ අදහස් ඉදිරිපත් කරයි.
 • ළමා කවි/ගීත/කතන්දර රස විඳි විනයට නගයි.

ඉගෙනුම් - ඉගැන්වීම් ක්‍රමෝපාය

ළමා කවි/ගීත

ක්‍රියාකාරකම 1

- පියවර 1 : • කියවීම් පොතෙහි ඇතුළත් පහත දැක්වෙන 'තරු කැට' කවි පෙළ රිද්මානුකූල ව ගුරුවරයා විසින් දෙවතාවක් පමණ ගායනා කරන්න.

තරු කැට

ආකාසේ නිල් තරු කැට
 පියාඹලා මහ පොළොවට
 සේපාලිකා මල් ගහ උඩ
 දිලිසෙනවා කදිම රුවට
 මාල පොටක් පොඩි නංගිට
 හදා දෙන්න පුළුවනි මට
 නූල් පටක් අරන් අතට
 හෙමින් ගියා ගහ ගාවට
 සර සර ගා එක රැනට
 ඉගිල්ලුණා නිල් තරු කැට
 කණාමැදිරියනි ආයෙන්
 සමා වෙලා එන්න බිමට

රත්න ශ්‍රී විජේසිංහ මහතාගේ
 සැලලිහිණියෝ පොතෙන් උපුටා ගන්නා ලදී.

- කවි පන්තියේ රසය ඉස්මතු වන පරිදි අන්තර්ගතය පැහැදිලි කරන්න.

- අහසේ තිබෙන තරුකැට, මහ පොළොවට පියාඹා ඒම, එසේ පැමිණ සේපාලිකා මල් ගස උඩ දිලිසෙන අයුරු සිසුන් තුළ විත්ත රූප මැවෙන ආකාරයට සාකච්ඡාව මෙහෙයවන්න.
- කවිපෙළ ඇසුරින් සරල ප්‍රශ්න කිහිපයක් අසා පිළිතුරු ලබා ගන්න.

උදා : * මහ පොළොවට පියාඹා ආවේ මොනවා ද ?
 * මාල පොට සාදන්නේ කාට ද ?
 * නූල් පට අරගෙන ගියේ කොහේට ද ?

- පියවර 2 :
- රසය ඇති වන පරිදි කවි ලිවීමට හැකි බව සිසුන්ට පවසන්න.
 - මෙම කවි පෙළ එක ම තාලයකින් යුක්ත ව ගායනා කළ හැකි බව පෙන්වා දෙන්න.
 - එම කවි පෙළ දෙවතාවක් පමණ සිසුන් සමඟ ගායනා කරන්න.

- පියවර 3 :
- කවියක් නිර්මාණය කරන විට තම අත්දැකීම් ඒ සඳහා යොදා ගන්නා ආකාරය පිළිබඳ ව ද සාකච්ඡා කරන්න.

උදා : මල් ගැන කවියක් නිර්මාණය කරන්නේ නම්,
 * බොහෝ මල් වර්ග ඇති බව
 * පාට පාට මල් වර්ග ඇති බව
 * මල් සුවඳවත් බව
 * තම වත්තේ ඇති මල් ගැන
 * දැක ඇති මල් වත්තක් ගැන
 * මල් පිපෙන තැන් ගැන
 * මල් යොදා ගන්නා අවස්ථා ආදිය පිළිබඳ ව සිසුන් සමඟ සාකච්ඡා කරන්න.

- පියවර 4 :
- පහත පැවරුම් පත සිසුන්ට ලබා දෙන්න.
 - සුදුසු වචන යොදා කවි සම්පූර්ණ කිරීමට උපදෙස් දෙන්න.
- හිස්තැන් පුරවන්න.

මුදේ	පිපෙන	මල්
සාට	පාට
සුවඳ	හමන	මල්
මර්	මල්
□		
විලේ	පිපෙන	මල්
සිල්	මල්
සිදුලේ	පිපෙන	මල්
□	මල්
□		
අපේ	මල්
පුංචි	පුංචි	මල්
□	. . .	පිපෙන මල්
මර්	ම හැඩ	යි මල්

- පියවර 5 :
- පියවර 4හි සඳහන් ක්‍රියාකාරකම පරිදි තවත් අභ්‍යාස සිසුන්ට ලබා දෙන්න.

ළමා කතන්දර

ක්‍රියාකාරකම 2

- පියවර 1 :
- එළිමහන් ක්‍රියාකාරකමකි.
 - පහත කතන්දරය සිසුන්ට සවන් දීමට සලස්වන්න.

අන්දරේ ගොනුන්ට සීසෑමේ පණිවිඩය කීම

රජවාසලට අයිති කුඹුරු යායේ සීසෑමේ කාලය ළඟා විය. කුඹුරු යාය විශාල බැවින් සීසෑමට ගොන්නු බොහෝ ගණනක් අවශ්‍ය වූහ. ගොනුන් ගෙන්වීමේ කාර්යය ඉටු කර ගැනීමට රජතුමා, අන්දරේ රජවාසලට කැඳවී ය. 'මෙවර සීසෑමේ මංගල්‍යය පැවැත්වීමට දින නියම කරගෙන තිබෙනවා. සීසෑමට ගොනුන්ට කීමේ කාර්යය මම නුඹට භාර කරමි'යි රජතුමා අන්දරේට පැවසී ය. 'මම ඒ වැඩය අකුරට ම ඉටු කරන්නම්' යැයි පැවසූ අන්දරේ රජවාසලින් පිට විය.

සීසෑමේ දිනය උදා විය. ගොනුන්ට අවශ්‍ය පිදුරු, සීසාන ගොවියන්ට අවශ්‍ය කෑම බීම ආදී අවශ්‍ය සියලු දේවල් සූදානම් කෙරිණ. උදය කාලයේ පැය කිහිපයක් ගත වී ගියත්, ගොනුන්ගේ අයිතිකරුවන් සමඟ ගොන්නු නොපැමිණියහ. රජතුමා විසින් අන්දරේ රජවාසලට කැඳවන ලදී.

'සීසෑමේ මංගල්‍යය සඳහා ගොනුන්ට කීමේ කාර්යය මම නුඹට භාර කළෙමි. එය ඉටු කර නැති බව යි පෙනෙන්නේ.' රජතුමා අන්දරේට පැවසී ය.

'කමා වුව මැනවි දේවයන් වහන්ස, මම සීසෑමට පැමිණෙන ලෙස ගොනුන්ට කීවෙමි. ගොනුන්ගෙන් සමහරෙකු හිස පහත් කරමින් කන් සෙලවූවා. සමහරුන් වලිගය සොලවමින් මහත් සතුටින් කැමැත්ත පළ කළා. ඒ නිසා ගොනුන් සියලු දෙනා ම පැමිණෙන්නට ඇතැයි මා සිතුවා.' අන්දරේ පැවසුවේ ය. 'ගොනුන්ගේ අයිතිකාරයින්ට මේ පණිවිඩය කිව්වේ නැද්ද ?' රජතුමා විමසී ය. 'නැත දේවයන් වහන්ස, ඔබ වහන්සේ කීවේ ගොනුන්ට කියන ලෙස යි. ඒ නිසා මා ගොනුන්ට පණිවිඩය කිව්වා.' අන්දරේ පැවසී ය. රජතුමා සිනාසෙමින් 'නුඹ කර තිබෙන්නේ අපූරු වැඩක් නේ.' යැයි පැවසුවේ ය.

කෙනෙකුට පණිවිඩයක් කියන විට එය පැහැදිලි වත්, නිවැරදි වත් කිව යුතු බව රජතුමාට වැටහුණේ ඉන් අනතුරු ව ය. වරද තමාගේ බැවින් අන්දරේට කිසිවක් නොකියූ රජතුමා රජවාසල දෙසට පියමං කළේය.

- කතන්දරය ඇසුරෙන් සරල ප්‍රශ්න කිහිපයක් අසා වාචික පිළිතුරු ලබා ගන්න.
 - උදා : * රජතුමා අන්දරේට පැවරූ කාර්යය කුමක් ද ?
 - * අන්දරේ පණිවිඩය කිව්වේ කාට ද ?
 - * ගොනුන් අන්දරේගේ පණිවිඩය පිළිගත්තේ කෙසේ ද ?

- පියවර 2 :
- කතාව ඇසුරින් ගුරුවරයා එක් වාක්‍යයක් පවසන්න.
උදා : රජවාසලට අයත් කුඹුරු යායක් තිබුණා.
 - අහඹු ලෙස තෝරාගත් සිසුවකුට දෙවැනි වාක්‍යය කීමට පවසන්න.
 - මේ ආකාරයට ගුරුවරයා සහ සිසුන් සමස්ත කතාව ගොඩ නගන්න.
 - වැකි ගොඩනැගීමේ දී ගුරුවරයා සිසුන්ට සහාය වන්න.

- පියවර 3 :
- සෑම සිසුවකුට ම කතාවේ පිටපතක් බැගින් ලබා දෙන්න.
 - කතාව කියවීමට සිසුන්ට අවස්ථාව ලබා දෙන්න.
 - කතාවෙන් සරල වාක්‍ය පහක් තෝරා ගන්න.
 - අනතුරු ව ගුරුවරයා විසින් කියනු ලබන වාක්‍යය කතාවෙන් සොයා යටින් ඉරක් අදින ලෙස සිසුන්ට උපදෙස් දෙන්න.

- පියවර 4 :
- මුල් වාක්‍යයට අදාළ දෙවැනි වාක්‍යය වරහන් තුළින් තෝරා හිස් තැනට ලියන්න.
 1. රජවාසලට අයිති කුඹුරු යායේ සී සෑමේ කාලය ළඟා වුණා.
. අවශ්‍ය වුණා.
(සී සෑමට ගොනුන් දහ දෙනෙකු/සී සෑමට ගොනුන් බොහෝ ගණනක්)
 2. රජතුමා අන්දරේ රජ වාසලට කැඳවුවා.
(ගොනුන්ට කෑම දෙන ලෙස රජතුමා අන්දරේට කිවුවා/ගොනුන්ට සී සාන්තට පැමිණෙන ලෙස රජතුමා අන්දරේට කිවුවා)
 3. සී සෑමේ දිනය උදා වුණා.
(අයිතිකරුවන් සමඟ ගොනුන් පැමිණියේ නැහැ./අයිතිකරුවන් සමඟ ගොනුන් පැමිණියා.)
 4. සී සෑමේ පණිවිඩය කිවුවා දැයි රජතුමා අන්දරේගෙන් ඇසුවා.
(අන්දරේ ගොනුන්ට පණිවිඩය කියූ බව පැවසුවා./අන්දරේ ගොනුන්ට පණිවිඩය නොකියූ බව පැවසුවා.)
 5. රජතුමාට තරහ ගියේ නැහැ.
(රජතුමා අන්දරේට බැණ වැදුණා/රජතුමා සිනාසුණා.)

තොරතුරු (ස්ථාන)

ක්‍රියාකාරකම 3

- පියවර 1 :
- සිංහරාජ වනාන්තරය හෝ සීගිරිය හෝ පිළිබඳ ව පහත සඳහන් ඡේදවල ඇතුළත් තොරතුරු, බහු මාධ්‍ය භාවිතයෙන් හෝ සුදුසු ක්‍රමවේදයක් භාවිත කර සිසුන්ට සවන් දීමට සලස්වන්න.
 - සවන් දුන් ඡේදය පිළිබඳ ව සිසුන් සමඟ සාකච්ඡා කරන්න.
 - ඡේදය ඇසුරින් සිසුන්ගෙන් ප්‍රශ්න කිහිපයක් අසා පිළිතුරු ලබාගන්න.

- පියවර 2 :
- තෝරාගත් ස්ථානය පිළිබඳ ව සඳහන් ඡේදයේ පිටපතක් බැගින් සෑම සිසුවකුට ම ලබා දෙන්න.
 - එම ඡේදය කියවීමට ප්‍රමාණවත් කාලයක් ලබා දෙන්න.
 - ඡේදයෙන් වචන පහක් තෝරා ගන්න.
 - ගුරුවරයා විසින් කියනු ලබන වචනය සොයා, ඒ යටින් ඉරක් ඇදීමට සිසුන්ට උපදෙස් දෙන්න.

- මේ ආකාරයට වචන පහක් සිසුන්ට කියවන්න.
- සිසුන්ගේ පැවරුම් පත් එකතු කරන්න.

පියවර 3 : • තමා උගත් ස්ථානය පිළිබඳ ව මතකයෙන් වැකි තුනක් ලිවීමට සිසුන්ට උපදෙස් දෙන්න.

සිංහරාජ වනාන්තරය

සිංහරාජ වනාන්තරය ලෝක උරුම වනාන්තරයකි. මෙම වනාන්තරය රත්නපුර, ගාල්ල සහ මාතලේ යන දිස්ත්‍රික්ක තුන පුරා පැතිර පවතී. වනාන්තරයට පිටිසීමේ මාර්ග තුනක් ඇත. මෙහි ගංගා, ඇළදොළ සහ කුඩා කඳු ද දැකිය හැකි ය. සත්තු විශාල සංඛ්‍යාවක් මෙහි නිදහසේ දිවී ගෙවති. ශාක වර්ග බොහෝ ප්‍රමාණයක් ඇත. මිරිදිය මාළු වර්ග, සමනල වර්ග සහ පක්ෂි වර්ග ගණනාවක් ම මෙහි ජීවත් වෙති.

සීගිරිය

සීගිරිය, කාශ්‍යප රජතුමාගේ අසිරිමත් නිර්මාණයකි. එය මීටර් 180ක් පමණ උස පර්වතයකි. පර්වතය දිගේ ටික දුරක් යන විට කැටපත් පවුර දැකිය හැකි ය. කැටපත් පවුර අසල සිට ඉහළ බැලූ විට සීගිරි බිතුසිතුවම් පෙනෙයි. සීගිරි පර්වතය මුදුනේ කාශ්‍යප රජතුමාගේ මාලිගය ඉදි කර තිබේ ඇත. ඊට අමතර ව පොකුණු, විනෝද උයන්, නාන තටාක, සීත හා ගිම්හාන මාලිගා ද තිබේ ඇත. සීගිරිය ලෝක උරුමයකි.

අන්තර්ජාලය

ක්‍රියාකාරකම 4

- පියවර 1 :
- සිසුන් පරිගණක කාමරයට රැගෙන යන්න. නැතහොත් පන්ති කාමරය තුළ පරිගණකයක් භාවිත කරන්න.
 - ළමා වෙබ් අඩවි ඇසුරෙන් ළමා ගීතයක්/කතන්දරයක් රස විඳීමට සලස්වන්න.
 - එම ගීතය/කතන්දරය පිළිබඳ ව සිසුන් සමඟ සාකච්ඡා කරන්න.
 - අන්තර්ජාලය හරහා රස විඳින ලද ගීතය ගායනා කිරීමට/කතන්දරය පැවසීමට අවස්ථාව ලබා දෙන්න.

පියවර 2 : • රස විඳින ලද ගීතය/කතන්දරය ඇසුරෙන් විත්‍රයක් ඇඳීමට සිසුන්ට අවස්ථාව දෙන්න.

- නිපුණතා :**
- S_{10} සම්මත භාෂා ව්‍යවහාර සඳහා කතා කරයි.**
 - L_{10} සම්මත භාෂා ව්‍යවහාර සඳහා සවන් දෙයි.**
 - R_{10} සම්මත භාෂා ව්‍යවහාර හා භාෂා අභ්‍යාස සඳහා කියවයි.**

- ඉගෙනුම් පෙල :**
- මාතෘකාවකට අදාළ ව කරුණු මනා ව පෙළ ගස්වයි.
 - ලිඛිත භාෂාවෙන් ලියවුණු ලේඛන කියවීමේ හුරුව ලබයි.
 - කථිත භාෂාවේ සහ ලිඛිත භාෂාවේ වෙනස පවසයි.

ඉගෙනුම් - ඉගැන්වීම් ක්‍රමෝපාය

මාතෘකාවකට අනුව විස්තර කිරීම

ක්‍රියාකාරකම 1

- පියවර 1 :**
- කඳුකරයක දර්ශනයක් ඇතුළත් සංයුක්ත තැටියක් (CD තැටියක්)/පින්තූරයක් සූදානම් කර ගන්න.
 - සංයුක්ත තැටිය (CD තැටිය) /පින්තූරය සිසුන්ට පෙන්වන්න.
 - සංයුක්ත තැටියේ (CD තැටියේ)/පින්තූරයේ දක්නට ඇති දේ පිළිබඳ ව සිසුන්ගෙන් විමසන්න.
 - ඒ පිළිබඳ ව සිසුන් සමඟ සාකච්ඡා කරන්න.

- පියවර 2 :**
- කඳුකරය පිළිබඳ ව සිසුන් ලබා ඇති අත්දැකීම් විමසන්න.

- උදා :**
- * කඳුකරයේ දුටු දේවල්
 - * අලංකාරය වැඩි කරන ස්ථාන

- කඳුකරය පිළිබඳ ගුරුවරයාගේ අත්දැකීම් ද සිසුන්ට පවසන්න.

ක්‍රියාකාරකම 2

පියවර 3

- කඳුකරය පිළිබඳ ව පහත සඳහන් වාක්‍ය හුණු පුවරුවේ ලියන්න.
 - * කඳු බහුල ව ඇති ප්‍රදේශය කඳුකරය යි.
 - * කඳුකරය ඉතා ම රමණීය යි.
 - * දිය ඇලි කඳුකරයේ සුන්දර බව වැඩි කරයි.
 - * තුරුලතා කඳුකරයට ගෙන දෙන්නේ සිසිලසකි.
 - * තේ වතු ද කඳුකරයේ දැකිය හැකි මනහර දර්ශනයකි.
 - * සුන්දර කඳුකරය සැමදා අපි රැක ගනිමු.
- මෙහි සඳහන් ව ඇත්තේ 'කඳුකරය' පිළිබඳ විස්තරයක් බව සිසුන්ට පවසන්න.
- ඉහත විස්තරය සිසුන්ට කිහිප වතාවක් සවන් දීමට සලස්වන්න.

- පියවර 4 :**
- මාතෘකාවක් පිළිබඳ ව කතා කරන විට එම මාතෘකාවට අදාළ කරුණු සහිත වාක්‍ය පමණක් කතා කළ යුතු බව අවබෝධ කර දෙන්න.
 - අවශ්‍ය කරුණු මනා පෙළ ගැස්වීමකින් ගොනු කළ යුතු බව ද සිසුන්ට පවසන්න.
 - ඒ සඳහා පහත කරුණු පිළිබඳ ව සිසුන් දැනුම්වත් කරන්න.
 - * පළමු වාක්‍යයෙන් අදාළ මාතෘකාව පිළිබඳ සරල හැඳින්වීමක් කිරීම
 - * දෙවැනි වාක්‍යයේ සිට මාතෘකාව පිළිබඳ තමා දුටු හෝ අසා හෝ ඇති කරුණු සරල ව වැකි පැවසීම.

* කඳුකරය පිළිබඳ විස්තරයේ අවසන් වාක්‍යයෙන් කියවෙන පරිදි ආදර්ශවත්/යහපත් දෙයක් පවසමින් කතාව අවසන් කිරීම

- කඳුකරය පිළිබඳ ව ලියන ලද වාක්‍ය උදාහරණයට ගනිමින් ඉහත කරුණු සිසුන්ට සරල ව පැහැදිලි කර දෙන්න.

- පියවර 5 :
- මාතෘකාවකට අනුව කතා කරන විට අලංකාරවත් ව වචන භාවිත කළ යුතු බව උදාහරණ දෙමින් සිසුන්ට පෙන්වා දෙන්න.
 - කඳුකරය පිළිබඳ විස්තරයෙහි සඳහන් වාක්‍යවලට අලංකාරවත් ව වචන යොදා ඇති ආකාරය පැහැදිලි කරන්න.

ලස්සන යි වෙනුවට රමණීය යි

ගස්වැල් වෙනුවට තුරුලතා

සීතල වෙනුවට සිසිලස

- කඳුකරය පිළිබඳ ව ලියන ලද වාක්‍ය උදාහරණයට ගනිමින් ඉහත කරුණු සිසුන්ට සරල ව පැහැදිලි කරන්න.

ලිඛිත භාෂාවෙන් ලියවුණු ලේඛන කියවීම

ක්‍රියාකාරකම 1

- පියවර 1 :
- පහත සඳහන් එක් එක් ඡේද සිසුන්ට තනි තනි ව ශබ්ද නඟා කියවීමට අවස්ථාව දෙන්න.

- පියවර 2 :
- එම ඡේද දෙදෙනා බැගින් එකතු ව මාරුවෙන් මාරුවට ශබ්ද නඟා කියවීමට ද අවස්ථාව දෙන්න.

- පියවර 3 :
- කණ්ඩායමකින් එක් අයකුගේ කියවීමක් පන්තියට ඉදිරිපත් කිරීමට අවස්ථාව දෙන්න.
 - කියවීමේ දී වචන නිවැරදි ව උච්චාරණය කරන්නේ දැයි නිරීක්ෂණය කරන්න.

“නිමල් පොත් මිටිය ගෙන පාසලට යයි. ළමයින් සමඟ වක්කඩවලට උඩින් පනිමින් නියර දිගේ ද කැලැරොද මැදින් පාර දිගේ ද යන ඒ ගමන ඔහුට මිහිරි ය. මඟ දී ඔහුට ගෝපාල් හමු වෙයි. . . .

ගෝපාල් දෙමළ පාසලට යයි.

නිමල් සිංහල පාසලට යයි.

පාසල ඇරී ගෙදර එන විට නිමල් සියඹලාව ළඟ නතර වී බලා සිටියි. ගෝපාල් දුවගෙන එයි. ගෝපාල් සමඟ ඔහුගේ මල්ලී තංගවේලු ද එයි. නිමල් සමඟ ඔහුගේ මල්ලී සුනිල් ද වෙයි.”

මිතුරෝ - දෙනගම සිරිවර්ධන

‘දියෙහි වැටී පෙඟී දිරන කොළවලින් නගින පල් ගඳ මැඬගෙන ඉදුණු කිරල සුවඳ පැතිරෙයි. හිරුරැසින් කැකැරෙන දිය පිසගෙන එන සුළඟ අපගේ කයක්, සිතක් පිනවයි. සමහර ඔරු කාරයෝ තමන්ගේ ඔරු එගොඩ බලා යාත්‍රා කරවති. ඇතැම් ඔරු කාරයෝ ගඟ පළින් පළ නවත්වන ලද ඔරුවල හිඳගෙන තව ම මාළු බාති.’

මඩොල් දූව - මාර්ටින් වික්‍රමසිංහ

‘දයාබර අප්පච්චි,

මම සනීපයෙන් සිටිමි. . . . මම නැවතත් ඉගෙන ගනිමි. පොත්පත් පමණක් නොව වඩුවැඩක් උගනිමි. . . . දෙවි පිහිටෙන් අම්මාට දන් හොඳට ම සනීප යයි සිතමි. . . . අම්මාත්, අක්කාත්, මල්ලිලාත්, නංගිලාත් මතක් කරමි. නවතිමි.

මීට දයාබර පුතා
නිමල්

අඹ යහළුවෝ - ටී. බී. ඉලංගරත්න

‘අපි ආපසු වාඩියට ගියෙමු. නිමල් තේ වත් කරන අතර, මම කමිසය ඇඳගෙන, බෙල්ල සහ මුහුණ වැසෙන පරිදි ඔළුවේ රෙදි කැබැල්ලක් ඔතා ගත්තෙමි. මීය කඩන වේලාවට දැනේ ඔතා ගැනීමට පරණ තුවා කබල් දෙකක් ද සොයා ගත්තෙමි.

පාළු දූපත - එච්. ජී. ජයසුමන

‘දෙදවසක් ම අපි ඔරු කබලේ පළු තැන්වලට පිළියම් කළෙමු. ඔරුව ගොඩට ඇඳ මුණින් හොවා එහි පළින් පළ වූ සිදුරු වසා පොල් කොහු ඔබා, කොහොල්ලා ගා අනතුරු ව දුම්මල කුඩු දමා පිලිස්සුවෙමු. වියල් දෙක ඉවත් කොට අලුත් වියල් දෙකක් සාදා බැඳ කොල්ලුව ද බැන්දෙමු. ඉරිදාවක උදය වරුවේ අපි ඔරුව බා අපේ බඩුබාහිරාදිය එහි පැටවීමු.

මඩොල් දූව - මාර්ටින් වික්‍රමසිංහ

‘ගල් ගුහාව සුද්ද කොට අපි, අපේ බඩුත් කොට්ට පැදුරුත් එහි තබා ටිකක් හති ඇරියෙමු. අනතුරු ව අපි ගල් ගුහාව ළඟ සිට තොටුපළ තෙක් කැලේ කපා අඩි පාරක් තැනුවෙමු. එදින දවල් ආහාරය වශයෙන් අප කෑවේ කුරුම්බා ය. හවස කජු කඩා පලා මද කෑවෙමු. . . . මම පොල් ගා සම්බලයක් සැදුවෙමි.

මඩොල් දූව- මාර්ටින් වික්‍රමසිංහ

මෙම නිපුණතාවයේ ඉගෙනුම් පල සාධනයට යොදා ඇති ක්‍රියාකාරකම් සඳහා තෝරා ගත් කෘතීමය සරල ඡේද ඇතුළත් කර ඇත. එනමුත් එම කෘති තුන්වන ශ්‍රේණිය සඳහා නිර්දේශිත කෘති නොවන බව අවධානයට ගත යුතු ය.

නාමපද

ක්‍රියාකාරකම 1

- පියවර 1 :
- සිසුන් කණ්ඩායම් කරන්න.
 - රූපයක් ඇඳීමට ප්‍රමාණවත් වන පරිදි (6cm x 6cm) කඩදාසි කැබැල්ලක් සෑම සිසුවකුට ම ලබා දෙන්න.
 - ලබා දුන් කඩදාසියේ තමා කැමති කවර හෝ රූපයක් ඇඳ නම ලිවීමට අවස්ථාව ලබා දෙන්න.
 - තමා විසින් අදින ලද රූප කණ්ඩායමේ මේසය මත ප්‍රදර්ශනය කරන්න.

- පියවර 2 :
- මෙහි දී සිසුන් විසින් අදින ලද පින්තූරවලට අදාළ නාමපද ලිවීමට හුණු පුවරුවේ විශාල ප්‍රමාණයේ වෘත්ත හතරක් අදින්න.
 - එම වෘත්ත දෙයක්, කෙනෙක්, තැනක්, සතෙක් ලෙස නම් කරන්න.
 - නාමපද වර්ග හතරට අදාළ පින්තූර හතරක් ගුරුවරයා සකස් කර ගන්න.
උදා : කුඩය, සීයා, පාසල, ගිරවා
 - සකස් කරගත් එක් එක් පින්තූරය සිසුන්ට පෙන්වන්න.
 - එහි දී කුඩය රූපයෙන් යම් දෙයක් හැඟවෙන බවත්, සීයාගේ රූපයෙන් යම් කෙනෙක් හැඟවෙන බවත්, පාසල රූපයෙන් යම් තැනක් හැඟවෙන බවත්, ගිරවා රූපයෙන් යම් සතෙක් හැඟවෙන බවත් පැහැදිලි කරමින් අදාළ වචන හුණු පුවරුවේ අදින ලද වෘත්ත තුළ ලියන්න.

- පියවර 3 :
- එක් එක් සිසු කණ්ඩායම් අදින ලද පින්තූර කියවීමට සලස්වන්න.
 - එම පින්තූරයට අදාළ නාමපද වර්ගය (දෙයක්, කෙනෙක්, තැනක්, සතෙක්) නම් කිරීමට උපදෙස් දෙන්න.
 - එම අවස්ථාවේ දී ම ගුරුවරයා අදාළ වෘත්තය තුළ පින්තූරයට අදාළ නාමය ලියන්න.
 - මෙලෙස සෑම සිසුවකුගේ ම පින්තූර කියවා ඉහත පරිදි වෘත්ත තුළ නම් ලිවීම සිදු කරන්න.

- පියවර 4 :
- හුණු පුවරුවේ සම්පූර්ණ කළ වෘත්ත හතර ඇසුරෙන් නාමපද යන්න පැහැදිලි කරන්න.
 - එහි දී කිසියම් දෙයක් සඳහන් ව ඇති වෘත්තය තුළ ඇත්තේ ද්‍රව්‍ය නාම බවත්, කෙනෙක් සඳහන් ව ඇති වෘත්තය තුළ ඇත්තේ පුද්ගල නාම බවත්, තැනක් සඳහන් ව ඇති වෘත්තය තුළ ඇත්තේ ස්ථාන නාම බවත්, සතෙක් සඳහන් ව ඇති වෘත්තය තුළ ඇත්තේ සත්ත්ව නාම බවත් සිසුන්ට පැහැදිලි කරන්න.
 - මෙය කිහිප වරක් උදාහරණ සහිත ව සරල ව සිසුන්ට අවබෝධ කරවන්න.

- පියවර 5 :
- ඉහත සඳහන් නාමපද වර්ග හතර ම ඇතුළත් වන සේ වචන පත්‍රිකා සිසුන් ප්‍රමාණයට අනුව සකස් කර ගන්න. (එක් පුවරුවක ඇලවීම සඳහා අවම වශයෙන් වචන 10ක් වත් වන සේ සූදානම් කර ගන්න.)
 - ඒවා එකින් එක රෝල් කර පෙට්ටියකට දමන්න.
 - එය මේසයක් මත තබන්න.
 - සිසුන්ට නාමපද ඇලවීම සඳහා නාමපද වර්ග නම් කරන ලද ස්ථාන හතරක් සූදානම් කර ගන්න.
 - එක් සිසු කණ්ඩායමක් කැඳවන්න.
 - පෙට්ටියෙන් රෝල් කරන ලද පත්‍රිකාවක් ගෙන ශබ්ද නඟා කියවීමට අවස්ථාව දෙන්න.
 - කියවන ලද පත්‍රිකාව ඇලවීම සඳහා සූදානම් කර ඇති පුවරුවලින් අදාළ පුවරුවේ ඇලවීමට යොමු කරන්න.

- මෙලෙස සෑම කණ්ඩායමක ම සෑම සිසුවකුට ම අවස්ථාව ලබා දෙන්න.
- අලවා අවසන් කරන ලද පුවරු හතර ම කියවා නිවැරදි බව තහවුරු කර ගැනීමේ අවස්ථාව සිසුනට ලබා දෙන්න.

ප්‍රාණවෘතී නාමපද හා අප්‍රාණවෘතී නාමපද

ක්‍රියාකාරකම 1

- පියවර 1 :
- නාමපදයක් ලිවීමට ප්‍රමාණවත් කඩදාසි තීරුවක් සෑම සිසුවකුට ම ලබා දෙන්න.
 - කොටස් දෙකකට වෙන් කරන ලද වගුවක් ඇඳ බ්‍රිස්ල්බෝඩ් එකක් ප්‍රදර්ශන පුවරුවේ රඳවන්න.
 - ප්‍රාණවෘතී නාමපද හා අප්‍රාණවෘතී නාමපද ලෙස ලියූ වචන පත්‍රිකා දෙකක් සකස් කර ගන්න.

1 තීරුව	2 තීරුව

- පියවර 2 :
- කැමති නාම පදයක් කඩදාසි තීරුවේ ලියන ලෙස සිසුන්ට උපදෙස් දෙන්න.
 - සිසුන් විසින් ලියන ලද නාමපද එකින් එක පන්තිය ඉදිරියට විත් කියවා ගුරුවරයාට ලබා දෙන ලෙස උපදෙස් දෙන්න.
 - සිසුන් ගෙන එන නාමපද සිසුන්ට ප්‍රාණවෘතී හා අප්‍රාණවෘතී බව ප්‍රකාශ නොකර තීරු දෙකේ වෙන් කර ඇලවීමට කටයුතු කරන්න.
 - එම පද තීරු වශයෙන් පහළට සිසුන් සමඟ කියවන්න.

- පියවර 3 :
- 1 හා 2 තීරුවල සඳහන් පද ගැන ඔබට කිව හැකි දේ සිසුන්ගෙන් විමසන්න.
 - පණ ඇති හා පණ නැති යන පිළිතුර ලැබෙන පරිදි සාකච්ඡා කරන්න.
 - සිසුන් විසින් ලියන ලද නාමපද ඇසුරෙන් එසේ නම් පණ ඇති පද ‘ප්‍රාණවෘතී නාමපද’ ලෙසත්, පණ නැති පද ‘අප්‍රාණවෘතී නාමපද’ ලෙසත් හඳුන්වා දෙන්න.
 - සකස් කරගත් ප්‍රාණවෘතී නාමපද සහ අප්‍රාණවෘතී නාමපද ලෙස ලියූ වචන පත්‍රිකා දෙක බ්‍රිස්ල්බෝඩ් එකෙහි තීරු දෙකේ අලවන්න.

- පියවර 4 :
- සිසුන් දෙදෙනා බැගින් කණ්ඩායම් කරන්න.
 - එක් එක් සිසු යුගලය නැගීමට නාමපද පුවරුව කියවීමට උපදෙස් දෙන්න.

- පියවර 5 :
- විවිධ වචනවලින් යුත් ප්‍රාණවෘතී නාමපද හා අප්‍රාණවෘතී නාමපද කට්ටලයක් කණ්ඩායමට එක බැගින් සකස් කර ගන්න.
 - සෑම කණ්ඩායමකට ම ප්‍රාණවෘතී නාමපද හා අප්‍රාණවෘතී නාමපද ලෙස ලියන ලද A_3 කොළය බැගින් ලබා දෙන්න.
 - කණ්ඩායමේ සියලු දෙනා එක් ව, ලබාදුන් වචන කට්ටලය කියවා, වගුවේ අදාළ ස්ථානයේ ඇලවීමට උපදෙස් දෙන්න.
 - සම්පූර්ණ කරන ලද වගුව කණ්ඩායම තුළ කියවීමට අවස්ථාව ලබා දෙන්න.
 - අනෙක් කණ්ඩායම් අතර ද වගු හුවමාරු කර ගනිමින් වචන කියවීමට අවස්ථාව දෙන්න.

ස්ත්‍රී ලිංග - පුරුෂ ලිංග පද

ක්‍රියාකාරකම 1

- පියවර 1 :
- පළමු වන හා දෙ වන ශ්‍රේණිවල ඉගෙන ගත් ස්ත්‍රී ලිංග හා පුරුෂ ලිංග පද මතකයට නංවන්න.
 - පළමුවන සහ දෙවන ශ්‍රේණිවල මෙතෙක් ඉගෙන ගත් ගැහැනු පිරිමි හඟවන පදවලට ස්ත්‍රී ලිංග සහ පුරුෂ ලිංග පද යනුවෙන් පවසන බව සරල ව පැහැදිලි කරන්න.
 - එක් පදයක් ගුරුවරයා පවසන විට අනෙක් පදය සිසුන්ට පැවසීමට අවස්ථාව ලබා දෙන්න.

කුරුල්ලා	-	කිරිල්ලි
කුකුළා	-	කිකිලි
තාත්තා	-	අම්මා
පුතා	-	දුව
සීයා	-	ආච්චි
ගිරවා	-	ගිරව්
ගුරුතුමා	-	ගුරුතුමිය
වෛද්‍යවරයා	-	වෛද්‍යවරිය

- පියවර 2 :
- සිසුන් කණ්ඩායම් කරන්න.
 - පහත සඳහන් ඡේදය පිටපත් කර සෑම සිසුවකුට ම ලබා දෙන්න.
 - සිසුන් සවන් දීමට යොමු කර ගුරුවරයා විසින් පහත ඡේදය කියවන්න.

මා ඉගෙනුම ලබන්නේ මද්දුම බණ්ඩාර මහ විදුහලේ ප්‍රාථමික අංශයේ යි. අප විදුහලේ වාර්ෂික අධ්‍යාපන වාරිකාව සඳහා මම ද සහභාගි වීමි. නියමිත දින උදෑසන මා පාසලට යන විට වාරිකාව යාම සඳහා සිසුහු පාසලට පැමිණ සිටියහ. අපගේ විදුහල්පතිතුමා ද, ප්‍රාථමික අංශයේ විදුහල්පතිතුමිය ඇතුළු ගුරු මහත්ම-මහත්මීහු කිහිප දෙනෙක් ද වාරිකාවට සහභාගි වූහ.

දිවා ආහාරයෙන් පසු කෞතුකාගාරය නැරඹූ අපි සතුන් වත්ත බැලීමට ගියෙමු. සතුන් වත්තට ඇතුළුවීමේ දොරටුවෙන් ශිෂ්‍යයා හා ශිෂ්‍යාව බැගින් ඇතුළු කරන ලද්දේ එහි සේවය කරන නිලධාරි මහත්මයකු විසිනි.

අප සතුන් වත්ත නැරඹීම ආරම්භ කළේ මින් මැඳුරෙනි. ඉන් පසු විවිධ සතුන් නරඹමින් ඉදිරියට ගිය අපි වන සතුන් සිටින ස්ථාන කරා ගියෙමු. එහි එක් ස්ථානයක මුවා අසලින් මුව දෙන හා මුව පැටවුන් දෙදෙනෙකු සිටිනු අපි දුටුවෙමු.

සිංහයා සිටි ස්ථානය අසලට යනවිට බිය ඇති වුවත් තිබූ බිය පහ ව ගියේ ගුරු මහත්ම-මහත්මීන් ද අප අසලින් සිටි බැවිනි. එම ස්ථානයේ සිංහ ධේනුව ද ඔබමොබ ඇවිදීමින් සිටිනු දැකගත හැකි විය.

කෙටි විවේකයක් ලැබිණි. එම විවේකයේ දී මගේ මිතුරා සහ මිතුරිය සමඟ මම ද ආපන ශාලාව දෙසට පියමං කළෙමි.

- පියවර 2 :
- ඉහත පෙළෙහි ඇතුළත් ඡේද පහ කණ්ඩායම්වලට ලබා දෙන්න.
 - කණ්ඩායමේ එක් සිසුවකුට අදාළ කොටස කියවීමට උපදෙස් දෙන්න.
 - එසේ කියවන කොටස තුළ ඇති ස්ත්‍රී ලිංග, පුරුෂ ලිංග පද යුගලය හුනු පුවරුවේ ගුරුවරයා විසින් ලියන්න.
 - මේ ආකාරයට ඡේදයේ කොටස් පහ තුළ ම ඇති ස්ත්‍රී ලිංග, පුරුෂ ලිංග පද හුනු පුවරුවේ ලියන්න.

ස්ත්‍රීලිංග නාමපද	පුරුෂලිංග නාමපද
■ දුකල්පකිතුමිය ■	විදුකල්පකිතුමා
■ ශිෂ්‍යාව ■	ශිෂ්‍යයා
■ මුඛ දෙන ■	මුඛා
■ සිංහධේනුව ■	සිංහයා
■ මිතුරිය ■	මිතුරා

- ඉහත වගුව ගුරුවරයා සමඟ කිහිප වතාවක් කියවන්න.

- පියවර 3 :
- සිසුන් කණ්ඩායම් දෙකකට වෙන් කරන්න.
 - එක් කණ්ඩායමක් පුරුෂ ලිංග පද පවසන විට අනෙක් කණ්ඩායමට ස්ත්‍රී ලිංග පදය පැවසීමට උපදෙස් දෙන්න.
 - මේ ආකාරයට කණ්ඩායම් මාරු කරමින් ස්ත්‍රී ලිංග, පුරුෂ ලිංග පද පැවසීමට අවස්ථාව ලබා දෙන්න.
 - මෙය ක්‍රීඩාවක් ආකාරයට පවත්වන්න.

- පියවර 4 :
- පහත සඳහන් වාක්‍ය කඩදාසි තීරුවල ලියා සකස් කර ගන්න.
 - සෑම සිසුවකුට ම එක් වාක්‍ය පත්‍රිකාවක් ලැබෙන සේ කාඩ්පත් සකස් කර ගන්න.
 - ගුරුවරයා ස්ත්‍රී ලිංග හෝ පුරුෂ ලිංග හෝ පදයක් පවසන්න.
 - ඊට අදාළ වාක්‍යය සහිත සිසුන්ට නැඟිටීමට පවසන්න.
 - එම වැකිය කියවීමට උපදෙස් දෙන්න.
 - පවසන ලද පදයේ ස්ත්‍රී ලිංග පදය හෝ පුරුෂ ලිංග පදය හෝ සහිත කාඩ් පත් ඇති සිසුන්ට නැඟිටීමට පවසන්න.
 - එම වාක්‍යය කියවීමට උපදෙස් දෙන්න.
 - මේ ආකාරයට සියලු ම ස්ත්‍රී ලිංග සහ පුරුෂ ලිංග පද පවසා ක්‍රියාකාරකම සිදු කරන්න.

- සිංහයා කුඩුවේ ඉන්නවා.
- ශිංහදේවතාව පැටවුන්ට කිරි දෙනවා.
- විදුහල්පතිතුමා රැස්වීම අමතනවා.
- විදුහල්පතිතුමිය උපදෙස් දෙනවා.
- ශ්‍රීමත් මිතුරා දක්ෂ යි.
- ශ්‍රීමත් මිතුරිය කරුණාවන්ත යි.
- ශ්‍රීවා අභිෂෙක යි.
- ශ්‍රීව දෙන පැටවුන්ට ආදරෙයි.
- ශ්‍රීමත් භරගයෙන් දිනුවා.
- ශ්‍රීමත් භව ගීතයක් ගැයුවා.

ඒකවචන, බහුවචන නාම පද

ක්‍රියාකාරකම 1

පියවර 1 : • පළමු වන හා දෙ වන ශ්‍රේණිවල දී ඉගෙන ගත් ඒකවචන හා බහුවචන මතකයට නංවන්න.

- | | | | | | |
|--------|---|---------|----------|---|----------|
| ගස | - | ගස් | කුරුල්ලා | - | කුරුල්ලෝ |
| මල | - | මල් | උදල්ල | - | උදලු |
| ගල | - | ගල් | ගොවියා | - | ගොවියෝ |
| අම්මා | - | අම්මලා | බල්ලා | - | බල්ලෝ |
| තාත්තා | - | තාත්තලා | ගවයා | - | ගවයෝ |

පියවර 2 : • පහත සඳහන් ඡේදය ගුරුවරයා පවසන්න.

අරිත අම්මාටයි තාත්තාටයි කීකරු දරුවෙක්. අරිතගේ නිවස පිහිටා තිබුණේ හරි ම ලස්සන පරිසරයක. අරිතගේ සියාගේ කුඹුර තිබුණේ කඳු කිහිපයකින් මැදි වී තිබුණු කුඹුරු යායක් මැද්දේ. ඒ නිසා පරිසරයේ ලස්සන තවත් වැඩිවුණා.

සඳුදා දිනය උදා වුණා. අරිත පාසල් යාමට සූදානම් වී මේසය උඩ තිබුණු පොත බැගින් ගෙන බැගයට දැමුවා. එදිනට නියමිත සියලු ම පොත් දමා අම්මාට සහ තාත්තාට වැඳ පාසල් යාමට පිටත් වුණා. සඳුදා දිනයක් බැවින් උදෑසන රැස්වීම සඳහා පන්තියේ එක් එක් ළමයා බැගින් පෙළ ගැසී ළමයි පිට්ටනියට යනු අරිත දුටුවා. ඔහු ද ඉක්මනින් පිට්ටනියට ගියා. ආගම සිහි කිරීමෙන් අනතුරු ව විදුහල්පතිතුමා විසින්

එම වර්ෂයේ පොත් පරිහරණය කළ සිසුන්ට සහතික පත් බෙදා දීම ආරම්භ කළා. තුන් වන ශ්‍රේණියේ පිරිසිදුව පෙළපොත් පරිහරණය කළ ශිෂ්‍යයා ලෙස අරිතගේ නම කියනු ඇසුණා. අසීමිත සතුටකින් ඉදිරියට ගිය අරිත, විදුහල්පතිතුමාට වැඳ තමාට හිමි සහතිකය ලබා ගත්තා. ඒ මොහොතේ ශිෂ්‍යයෝ අත්පොළසන් දුන්නා. 'මම' සැම දිනම පිරිසිදුව පොත් පාවිච්චි කරමි'යි අරිත අදිටන් කර ගත්තා. 'අපි'ත් පොත් පිරිසිදුව තබා ගනිමු'යි සිසුන් කිහිප දෙනෙකු කියනු අරිතට ඇසුණා.

- ඡේදයේ සඳහන් ඒකවචන - බහුවචන පද මතු කර ගනිමින් කතා කරන්න. එක් එක් අවස්ථාවල දී යෙදෙන ඒකවචන පදයට අදාළ බහුවචන පදය හුණු පුවරුවේ ලියන්න.

උදා : ඒකවචන බහුවචන
 කුඹුර කුඹුරු

- මේ ආකාරයට ඡේදය කියමින් ඒකවචන හා බහුවචන පද හුණු පුවරුවේ ගොඩ නඟන්න.

- පියවර 3 :
- සිසුන් කණ්ඩායම් දෙකකට වෙන් කරන්න. එක් පැත්තක් ඒකවචන හා අනෙක් පැත්ත බහුවචන යනුවෙන් නම් කරන්න.
 - 1 හා 2 ශ්‍රේණිවල දී උගත් වචන 10 ද 3 ශ්‍රේණියේ දී හඳුන්වා දුන් වචන 5 ද කාඩ් පත්වල ලියා ගන්න. (ඒක - බහු වචන 30කි.)
 - කණ්ඩායම් දෙකට වචන කට්ටල වෙන වෙන ම ලබා දෙන්න.
 - ඒකවචන කණ්ඩායම එක වචනයක් පෙන්නමින් ප්‍රකාශ කළ විට බහුවචන කණ්ඩායම බහුවචනය පෙන්නමින් වචනය ප්‍රකාශ කළ යුතු බව කියන්න. මේ ආකාරයට වචන සියල්ල ම කියවා අවසන් වූ පසු කණ්ඩායම් දෙක වචන පත්‍රිකා මාරු කර ගන්න. නැවත ක්‍රියාකාරකම සිදු කරන්න.

- පියවර 4 :
- වචන සියල්ල ම ප්‍රදර්ශන පුවරුවේ රඳවා කියවීමට අවස්ථාව ලබා දෙන්න.

ක්‍රියාපද

ක්‍රියාකාරකම 1

- පියවර 1 :
- පහත සඳහන් අවස්ථාවන්හි දර්ශන ඇතුළත් පින්තූරයක් සකස් කර ප්‍රදර්ශන පුවරුවේ රඳවන්න.

ඉර පායනවා. මල් පිපෙනවා. අහසේ වලාකුළු පාවෙනවා.
 කුරුල්ලන් ඉගිලෙනවා. ගසක සිටින ගිරවකු අඹ කනවා.
 වසුපැටියා එළදෙනගෙන් කිරි බොනවා. ළමයා පාසල් යනවා.

- පින්තූරය නිරීක්ෂණය කිරීමට සිසුන්ට ප්‍රමාණවත් කාලයක් ලබා දෙන්න.
- පින්තූරයේ සිටින අය කරන කටයුතු මොනවා ද යන්න සිසුන්ගෙන් විමසන්න.

- එසේ පවසන විට කරන වැඩය (ක්‍රියා පදය) හුණු පුවරුවේ ලියන්න.

උදා : කරන වැඩ

- * යනවා
- * කනවා
- * බොනවා

- පින්තූරයේ පෙනෙන ඉබේ සිදු වන කටයුතු සිසුන්ගෙන් විමසන්න.

උදා : ඉබේ සිදු වන කටයුතු

- * පායනවා
- * පිපෙනවා
- * පාවෙනවා

- කවුරුත් හෝ කරන වැඩ සහ ඉබේ සිදු වන කටයුතු ක්‍රියා ලෙසත්, ඒ හා සම්බන්ධ පද ක්‍රියාපද ලෙසත් හඳුන්වා දෙන්න.

පියවර 2 : • පියවර 1 දී යොදාගත් පින්තූරය ඇසුරෙන් වාක්‍යාංශ සකස් කර ක්‍රියාපදය සිසුන්ට පැවසීමට අවස්ථාව ලබා දෙන්න.

- උදා :
- | | |
|----------------------|----------------------------|
| * ඉර | * ළමයා පාසලට |
| * කුරුල්ලා | * ගිරවා අඹ |
| * වලාකුළු | * වසුපැටියා කිරි |

පියවර 3 : • උදේ ම අවදි වී දැරුවකු පාසල එන තෙක් කරන කටයුතු පිළිබඳ ව සිසුන්ගෙන් විමසන්න.

- උදා :
- | | |
|-----------------------|-----------------------|
| * දත් <u>මදිනවා</u> | * සපත්තු <u>දමනවා</u> |
| * මුණ <u>සෝදනවා</u> | * පාසලට <u>එනවා</u> |
| * කෑම <u>කනවා</u> | |
| * ඇඳුම් <u>අදිනවා</u> | |

- කරන හැම වැඩක් ම ක්‍රියා බව තවදුරටත් තහවුරු කරන්න.

පියවර 4 : • උදේ ම නැගිට මිදුලට ගිය විට දැකිය හැකි දේ පිළිබඳ ව සිසුන්ගෙන් විමසන්න.

- * ඉර පායනවා
- * මල් පිපෙනවා
- * වලාකුළු පාවෙනවා
- * සුළං හමනවා

- ඉබේ සිදු වන හැම කාර්යයක් ම ක්‍රියාපද බව තව දුරටත් තහවුරු කරන්න.

පියවර 5 : • ඉහත පියවර 3හි හා 4හි යොදා ගත් වාක්‍ය හුණු පුවරුවේ ලියා සිසුන් කියවීමට යොමු කරන්න.

ක්‍රියාපදයේ ලිඛිත ව්‍යවහාරය හඳුන්වා දීම

ක්‍රියාකාරකම 1

- පියවර 1 :
- පහත සඳහන් ඡේදය සිසුන්ට ලබා දෙන්න.
 - එම ඡේදයේ කථික භාෂාවෙන් ඇති කොටස කියවන්න.
 - සිසුන් සවන් දීමට යොමු කරන්න.
 - සිසුන්ට ද කියවීමට අවස්ථාව දෙන්න.
 - ඡේදය කියවා අවසානයේ එය කතා කරන බසින් ලියා ඇති බව පවසන්න.
 - එහි දී කථික භාෂාවෙන් ක්‍රියාපද යෙදී ඇති ආකාරය තහවුරු කරන්න.
 - අනතුරු ව ලිඛිත භාෂාවෙන් ඇති කොටස කියවන්න.
 - සිසුන් සවන් දීමට යොමු කරන්න.
 - සිසුන්ට ද කියවීමට අවස්ථාව දෙන්න.
 - ඡේදය කියවා අවසානයේ එය ලිඛිත භාෂාවෙන් ලියා ඇති බව සිසුන්ට පවසන්න.
 - එහි දී ලිඛිත භාෂාවෙන් ක්‍රියාපද යෙදී ඇති ආකාරය පැහැදිලි කරන්න.
 - පළමු ඡේදයෙන් දෙවන ඡේදය වෙතස් වී ඇති ආකාරය සිසුන්ට තහවුරු කරන්න.
 - සිසුන් සමඟ සාකච්ඡා කර එහි වචනවල වෙනස පිළිබඳ ව තව දුරටත් පැහැදිලි කරන්න.
 - මෙහිදී ක්‍රියාපදය වෙනස් වී ඇති ආකාරය ව්‍යාකරණානුකූල ව නොපවසන්න.

සහන් උදය ම නැගිටිනවා. මුහුණ සොදනවා. පාඩම් කරනවා. උදේට කෑම කනවා. සහන් පාසල් යන්න සූදානම් වෙනවා. පාසල් යනවා. පාසල් ගොස් හොදින් ඉගෙන ගන්නවා.

□

සුහන් උදය ම නැගිටියි. මුහුණ සොදයි. පාඩම් කරයි. උදේට කෑම කයි. සහන් පාසල් යන්න සූදානම් වෙයි. පාසල් යයි. පාසල් ගොස් හොදින් ඉගෙන ගනියි.

* මේ ආකාරයට පහත සඳහන් සියලු ම ඡේද සිසුන්ට ලබා දී ඉහත ආකාරයේ ක්‍රියාකාරකමිහි සිසුන් නිරත කරවන්න.

ලමයි පාසල් යනවා. හොදට ඉගෙන ගන්නවා. ලමයි ගුරුවරුන් පවසන දෙයට හොදින් සවන් දෙනවා. ලමයි නිවැරදි ව පාඩම් කියවනවා. දවසක ලමයි ජයක් ලබනවා.

☑ලමයි පාසල් යනි. හොදට ඉගෙන ගනිනි. ලමයි ගුරුවරුන් පවසන දෙයට හොදින් සවන් දෙති. ලමයි නිවැරදි ව පාඩම් කියවති. දවසක ලමයි ජයක් ලබති.

මම උදය ම නැගිටිනවා. මුහුණ සොදනවා. මම පාඩම් කරනවා. කෑම කනවා. පාසල් යෑමට සූදානම් වෙනවා. පාසල් යනවා.

☑ම උදය ම නැගිටිමි. මුහුණ සොදමි. මම පාඩම් කරමි. කෑම කමි. පාසල් යෑමට සූදානම් වෙමි. පාසල් යමි.

අපි පිටිටනියට යනවා. ක්‍රීඩා කරනවා. අපි සමඟියෙන් සිටිනවා.
 අපි සෑම දෙනාට ම උදවු කරනවා. අපි සතුටින් සිටිනවා.

අපි පිටිටනියට යමු. ක්‍රීඩා කරමු. අපි සමඟියෙන් සිටිමු. අපි සෑම දෙනාට ම
 උදවු කරමු. අපි සතුටින් සිටිමු.

ක්‍රියාකාරකම 2

- පියවර 1 :
- ලිඛිත භාෂාවෙන් ලියවුණු ලේඛන කියවීම යටතේ ලබා දී ඇති ඡේද කියවීමට නැවත අවස්ථාව දෙන්න.
 - එහි දී තවත් ඡේද උදාහරණ ලෙස ඉදිරිපත් කරන්න.
 - එම ඡේද සිසුන්ට කියවීමට අවස්ථාව දෙන්න.

අප්‍රාණවාචී නාමපද සහ ක්‍රියාපදයේ භාවිතය හඳුන්වා දීම

ක්‍රියාකාරකම 1

- පියවර 1 :
- ක්‍රියාපද හඳුන්වා දීම සඳහා යොදා ගත් පින්තූරය ම මේ සඳහා උදාහරණයට ගන්න.
 - පින්තූරයෙන් විස්තර කෙරෙන කාර්ය පැවසීමට සිසුන්ට අවස්ථාව ලබා දෙන්න.
 - එහි පෙනෙන ඉඛේ සිදු වන කාර්ය සිසුන්ගෙන් විමසන්න.

උදා : * ඉර පායනවා.
 * මල් පිපෙනවා. * වලාකුළු පාවෙනවා.

- ඉඛේ සිදුවන මෙම ක්‍රියාවල අප්‍රාණවාචී නාමපද ඇතුළත් වී ඇති බව කියන්න.

- පියවර 2 :
- දැන් අප කතා කරන බසින් ලිවීම නොකරන බව පවසා පහත උදාහරණය මගින් එය තව දුරටත් පැහැදිලි කරන්න.

උදා : * ගස සෙලවෙනවා - ගස සෙලවෙයි

- මෙලෙස කථික භාෂාවෙන් පවසන වාක්‍ය ලිඛිත භාෂාවට හැරවීමට වාක්‍ය කිහිපයක් ඉදිරිපත් කරන්න.
- පළමු ව ගුරුවරයා උදාහරණ කිහිපයක් ප්‍රකාශ කරන්න.
- ගුරුවරයා කථික භාෂාවෙන් වාක්‍යයක් පවසන විට එය ලිඛිත භාෂාවෙන් ඉදිරිපත් කිරීමට සිසුන්ට අවස්ථාව දෙන්න.

- පියවර 3 :
- අප්‍රාණවාචී නාමපද ඒකවචනයෙන් හෝ බහුවචනයෙන් හෝ මූලට යෙදෙන විට වර්තමාන කාලයේ දී ක්‍රියාපදය ඒකවචනයෙන් ම යෙදෙන බව සරල ව පැහැදිලි කරන්න.

උදා : * ඉර පායයි.
 * මල් පිපෙයි.
 * වලාකුළු පාවෙයි.

- මල පිපෙයි යන වාක්‍යයේ මල යනු අප්‍රාණවාචී ඒකවචන නාමපදයක් බව පවසන්න. එහි ක්‍රියාපදය පිපෙයි යනුවෙන් පවසන්න. පිපෙයි යන ක්‍රියාපදය ඒකවචන ක්‍රියාපදයක් බවත් පවසන්න. ක්‍රියාපදය අවසන් වන්නේ යි යන අකුරෙන් බවත් එයින් ඒකවචන ක්‍රියාපදය හඟවන බවත් සිසුන්ට පැහැදිලි කරන්න.
- මල් පිපෙයි යන වාක්‍යයේ මල් යනු අප්‍රාණවාචී බහුවචන නාමපදයක් බව පවසන්න. එහි ක්‍රියාපදය පිපෙයි යන්නයි. පිපෙයි යන ක්‍රියාපදය ඒකවචන ක්‍රියාපදයක් බව නැවත පවසන්න.

- ඒ අනුව අප්‍රාණවාචී ඒකවචන හෝ බහුවචන හෝ නාමපදයක් මූලට යෙදුණු විට වර්තමාන කාලයේ දී ක්‍රියාපදය ඒකවචනයෙන් ම යෙදෙන බව තවත් උදාහරණ ගෙන සිසුන්ට පැහැදිලි කරන්න.
- සිසුන්ට ද වාක්‍ය පැවසීමට අවස්ථාව දෙන්න.

පියවර 4 : • මෙවැනි වෙනත් අප්‍රාණවාචී නාමපද ඉදිරිපත් කර ක්‍රියාපදය කෙසේ විය යුතු ද යන්න පැහැදිලි කරන්න.

- උදා : * කරුව පායයි - කරු පායයි
 * වලාකුළු පාවෙයි - වලාකුළු පාවෙයි

ක්‍රියාපදවල ඒකවචන හා බහුවචන හේදය (වර්තමාන කාලය)

ක්‍රියාකාරකම 1

පියවර 1 : • පහත අවස්ථා ඇතුළත් වන ආකාරයට රූප පත්‍රිකා දෙකක් සකස් කර ගන්න.

ලමයකු කෑම කන රූපයක් II

(1 රූපය)

ලමයින් දෙදෙනෙකු කෑම කන රූපයක්

(2 රූපය)

- සකස් කරන ලද රූප පත්‍රිකා ප්‍රදර්ශන පුවරුවේ රඳවන්න.
- රූපය ඇසුරෙන් පහත ප්‍රශ්න අසා පිළිතුරු ලබා ගන්න.
 - * 1 රූපයේ සිටින්නෝ ලමයි කී දෙනෙක් ද ?
 - * 2 රූපයේ ලමයින් කී දෙනෙකු සිටිනවා ද ?
 - * ඒ අය කරන්නේ මොනවා ද ?

• 1 රූපයේ පෙනෙන දේ කියන්න යි සිසුන්ට පවසන්න.

උදා : ලමයා කෑම කනවා

• 2 රූපයේ පෙනෙන දේ විමසන්න.

උදා : * ලමයි කෑම කනවා

පියවර 2 : • 1 රූපය ඇසුරෙන් පහත සඳහන් වාක්‍ය දෙක ගුරුවරයා හුනු පුවරුවේ ලියන්න.

ලමයා කෑම කනවා.

ලමයා කෑම කයි.

- 1 රූපයේ ලමයි එක් කෙනෙකු සිටින බවත්, එවිට එය ඒකවචන නාමපදයක් බවත් පැහැදිලි කරන්න.
- අප දැන් ලියන විට කතා කරන බසින් ලිවීම නොකරන බවත්, ඒ සඳහා 'කනවා' යන පදය වෙනුවට 'කයි' යන ක්‍රියාපදය භාවිත කළ යුතු බවත් පැහැදිලි කරන්න.
- නාමපදය ඒකවචනයෙන් ඇති විට වර්තමාන කාලයේ දී ක්‍රියාපදයක් ඒකවචනයෙන් ම ලිවිය යුතු ය යන්න පැහැදිලි කරන්න.
- වර්තමාන කාලය යන්න ඉතා සරල ව සිසුන්ට පැහැදිලි කර දෙන්න.

- වෙනත් ක්‍රියාපද පවසා සිසුන්ට එහි ලිඛිත ව්‍යවහාරය ප්‍රකාශ කිරීමට අවස්ථා ලබා දෙන්න.

උදා :	නටනවා - නටයි	ගයනවා - ගයයි
	කියනවා - කියයි	ලියනවා - ලියයි
	බලනවා - බලයි	අඬනවා - අඬයි

පියවර 3 : • 2 රූපය ඇසුරෙන් පහත වාක්‍ය දෙක හුනු පුවරුවේ ලියන්න.

ළමයි කෑම කනවා.

ළමයි කෑම කනී.

- 2 රූපයේ ළමයින් දෙදෙනෙක් සිටින බවත්, එවිට එය බහුවචන නාමපදයක් බවත් පැහැදිලි කරන්න.
- නාමපදය බහුවචනයෙන් ඇති විට වර්තමාන කාලයේ දී ක්‍රියාපදය ද බහුවචනයෙන් ම ලිවිය යුතු බව පැහැදිලි කරන්න.
- 'කනවා' යන්න බහුවචනයෙන් ලියන්නේ 'කනී' ලෙස බව වාක්‍යය ඇසුරෙන් කියා දෙන්න.
- ඉහත යොදා ගත් ක්‍රියාපදවල බහුවචනය පැවසීමට සිසුන් යොමු කරන්න.

ඒකචන නාමපදයක් යෙදෙන විට වර්තමාන කාලයේ ක්‍රියාපද 'යි' යන්නෙන් අවසන් වන බවත් බහුවචන නාමපදයක් යෙදෙන විට වර්තමාන කාලයේ ක්‍රියාපද 'නී' යන්නෙන් අවසන් වන බවත් සිසුන්ට තහවුරු කරන්න.

පියවර 4 : • පහත සඳහන් පත්‍රිකාව සකස් කර ගන්න.
• එය ප්‍රදර්ශන පුවරුවේ රඳවන්න.

	ඒකචන	බහුවචන
01	ගුරුවරයා අපට උගන්වයි.	ගුරුවරු අපට උගන්වති.
02	ගිරවා අඹ කයි.	ගිරවු අඹ කති.
03	ළමයා පාසලට යයි.	ළමයි පාසලට යති.
04	කුරුල්ලා පියසර කරයි.	කුරුල්ලෝ පියසර කරති.
05	අක්කා පාඩම් කරයි.	අක්කලා පාඩම් කරති.

- ගුරුවරයා කියවූ පසු සිසුන්ට ඉහත වාක්‍ය කියවීමට අවස්ථාව දෙන්න.
- එහි දී වමේ සිට දකුණට වාක්‍ය යුගලය බැගින් කියවන්න.
- ඒකචන හා බහුවචන නාමපද යෙදීමේ දී ක්‍රියාපදය වෙනස් වීම පිළිබඳ ව තව දුරටත් සිසුන්ට තහවුරු කරන්න.

පියවර 5 : • ගුරුවරයා ඒකචන වාක්‍යයක් පවසන විට සිසුන්ට එහි බහුවචන වාක්‍යය පැවසීමට අවස්ථාව දෙන්න.
• ගුරුවරයා බහුවචන වාක්‍යයක් පවසන විට සිසුන්ට එහි ඒකචන වාක්‍යය පැවසීමට අවස්ථාව දෙන්න.
• මෙහි දී සිසුන් ප්‍රමාණයට සරිලන පරිදි වාක්‍ය පවසන්න.

- පියවර 6 :
- පන්තියේ එක් සිසුවකුට නැගිට ඒකවචන/බහුවචන වාක්‍යයක් පැවසීමට කියන්න.
 - එම සිසුවා විසින් නම් කරන ලද සිසුවකුට එහි ඒකවචන/බහුවචන වාක්‍යය පැවසීමට අවස්ථාව දෙන්න.
 - සිසුන් සියලු දෙනා ම නියෝජනය වන පරිදි මෙම ක්‍රියාකාරකම සිදු කරන්න.

- පියවර 7 :
- පන්තියේ සිසුන් කණ්ඩායම් දෙකකට වෙන් කරන්න.
 - එක් කණ්ඩායමකට ඒකවචන/බහුවචන වාක්‍යයක් පැවසීමට අවස්ථාව දෙන්න.
 - අනෙක් කණ්ඩායම එහි ඒකවචන/බහුවචන වාක්‍යය පැවසීමට යොමු කරන්න.
 - මෙය ක්‍රීඩාවක් ආකාරයට පවත්වන්න.

ඒකවචන - බහුවචන (මම හා අපි)

ක්‍රියාකාරකම 8

- පියවර 1 :
- පහත සඳහන් වාක්‍ය පත්‍රිකා දෙකක ලියා ගන්න.

මම උදේ ම අවදි වෙනවා.
 මම දත් මදිනවා.
 මම මුහුණ සෝදනවා.
 මම ඇඳුම් අඳිනවා.
 මම පාසලට එනවා.

1 පත්‍රිකාව

අපි උදේ ම අවදි වෙනවා.
 අපි දත් මදිනවා.
 අපි මුහුණ සෝදනවා.
 අපි ඇඳුම් අඳිනවා.
 අපි පාසලට එනවා.

2 පත්‍රිකාව

- එක් සිසුවකු/සිසුවියක පන්තිය ඉදිරියට කැඳවන්න.
- පළමු වන පත්‍රිකාව ලබා දෙන්න.
- එය ශබ්ද නගා කියවන ලෙස උපදෙස් දෙන්න.
- සිසුන් තුන් දෙනෙකු පමණ කැඳවන්න.
- දෙවන පත්‍රිකාව ලබා දී කියවීමට උපදෙස් දෙන්න.
- එක සිසුවකු පළමු වන පත්‍රිකාව කියවූ බවත්, සිසුන් කිහිප දෙනෙකු දෙවන පත්‍රිකාව කියවූ බවත් පවසන්න.
- එක් සිසුවකු විසින් පළමුවන පත්‍රිකාව කියවන ලද බවත් පළමු වන පත්‍රිකාවේ 'මම' යෙදී ඇති බවත් දෙවන පත්‍රිකාව සිසුන් කිහිප දෙනෙකු විසින් කියවන ලද බවත් එහි 'අපි' යෙදී ඇති බවත් විස්තර කරන්න.
- එසේ නම් 'මම' යන්න ඒකවචන නාමපදයක් බවත් 'අපි' යනු බහුවචන නාමපදයක් බවත් තහවුරු කර දෙන්න.

- පියවර 2 :
- මම හා අපි ලෙස වාක්‍යයක් පටන් ගන්නේ නම් ක්‍රියාපදය වෙනස් වන්නේ කුමන ආකාරයෙන් දැයි සිසුන්ට පැහැදිලි කරන්න.

උදා : මම කෑම කමි.

අපි කෑම කමු.

- 'මම' යනුවෙන් වාක්‍යයක මූලට යෙදේ නම් වර්තමාන කාල ක්‍රියාපදය 'මි' යන අකුරෙන් අවසන් වන බවත්, අපි යනුවෙන් වාක්‍යයක මූලට යෙදේ නම් වර්තමාන කාල ක්‍රියාපදය 'මු' අකුරෙන් අවසන් වන බවත් තහවුරු කරන්න.

- පියවර 1 දී යොදාගත් පළමු වන පත්‍රිකාව කියූ සිසුවාට ම ලබා දී 'මම උදේම අවදි වෙමි, මම දක් මදිමි,' ලෙස සකස් කර කියවීමට සලස්වන්න.
- ඒ ආකාරයට ම 2 පත්‍රිකාව කියවූ සිසුන් කැඳවා අපි යෙදෙන විට 'අපි උදේ ම නැඟිටිමු, අපි මුහුණ සෝදමු, . . .' ආදී වශයෙන් කියවීමට අවස්ථාව ලබා දෙන්න.
- මෙලෙස අනෙක් සිසුන්ට ද වාක්‍ය කියවීමට අවස්ථාව දෙන්න.

පියවර 3 : • මම/අපි යොදා වාක්‍ය ගොඩනඟා ඉදිරිපත් කිරීමට සිසුන්ට උපදෙස් දෙන්න.

පියවර 4 : • මම, අපි උක්තය ලෙස යොදා ලියන ලද ඡේද කියවීමට අවස්ථාව ලබා දෙන්න.

- පියවර 5 :
- පන්තියේ සිසුන් කණ්ඩායම් දෙකකට වෙන් කරන්න.
 - එක් කණ්ඩායමක් 'මම' මුලට යොදා වාක්‍ය පැවසිය යුතු බවටත් අනෙක් කණ්ඩායම එහි බහුවචනය යොදා පැවසිය යුතු බවටත් උපදෙස් දෙන්න.
 - මෙලෙස කණ්ඩායම් මාරු කරමින් ක්‍රියාකාරකම සිදු කරන්න.
 - මෙය ක්‍රීඩාවක් ආකාරයට පවත්වන්න.

නිපුණතා : W_{10} සම්මත භාෂා ව්‍යවහාර හා භාෂා අභ්‍යාස සඳහා ලියයි.

- ඉගෙනුම් පල :**
- මාතෘකාවකට අදාළ ව කරුණු ලිවීමේ හුරුව ලබයි.
 - කථන ව්‍යවහාරය හා ලිඛිත ව්‍යවහාරය පිළිබඳ අවබෝධයෙන් යුතු ව අභ්‍යාසයේ යෙදෙයි.
 - ලේඛන ව්‍යවහාරට අනුව ලිවීමේ කුසලතාව ප්‍රදර්ශනය කරයි.
 - අක්‍ෂර වින්‍යාසයේ නිවැරදි භාවිතයට හුරු ව ලියයි.

ඉගෙනුම් - ඉගැන්වීම් ක්‍රමෝපාය

මාතෘකාවකට අනුව විස්තර කිරීම

ක්‍රියාකාරකම 1

- පියවර 1 :**
- කඳුකරය පිළිබඳ ව කියවූ වාක්‍ය ප්‍රදර්ශනය කරන්න.
 - එම වාක්‍ය බලා ලිවීමට සිසුන්ට උපදෙස් දෙන්න.

- පියවර 2 :**
- පහත සඳහන් මාතෘකා ඉදිරිපත් කර පෙර හඳුන්වා දී ඇති ආකාරයට වාක්‍ය සකස් කර ලිවීමට සිසුන් යොමු කරවන්න.

වැස්ස, මුහුදු වෙරළ, රෑ අහස

- එක් එක් මාතෘකා පිළිබඳ වාක්‍ය ලිවීමට පෙර අදාළ මාතෘකාව යටතේ සාකච්ඡාවක් මෙහෙයවන්න.

භාමපද

ක්‍රියාකාරකම 1

- පියවර 1 :**
- පහත සඳහන් ඡේදයේ පිටපත් සෑම සිසුවකුට ම ලබා දෙන්න.

ඒ සෙනසුරාදා දිනයක්. පාසල් නිවාඩු නිසා අරිත සහ උතුළ යන දෙදෙනා ම එදින නිවසේ සිටියා. අම්මා උදෑසන ම මිදුල අතුගානවා. තාත්තා වත්ත සුද්ද කරනවා. අරිතයි උතුළයි දෙදෙනාත් අම්මාටයි තාත්තාටයි උදවු කරන්න පටන් ගත්තා. පුසාත් බුලාත් ජේර ගස යට සෙල්ලම් කරමින් සිටියා. අඹ ගස උඩ කුරුලු කුඩුවක් තිබුණා. කුරුල්ලාත් කිරිල්ලිත් කීවී බිවී ගාමින් කෑ ගසන හඬ අරිතටයි උතුළටයි ඇසුණා. මොවුන් වටපිටාව විපරම් කර බැලුවා. කුරුලු කුඩුවේ සිටි පුංචි පැටියා බිම වැටිලා. අරිත ඉක්මනින් පැටියා අතට ගත්තා. අම්මාටයි තාත්තාටයි කතා කළා. තාත්තා කුරුලු පැටියා හෙමිහිට කුරුලු කුඩුවෙන් තැබුවා. කුරුල්ලාත් කිරිල්ලිත් පැටියාගේ ආරක්ෂාවට කුඩුවට ගියා. අරිතටයි උතුළටයි සතුටක් දැනුණා. එවිට ම බුලාත් පුසාත් එතනට ආවා. උතුළ බෝලයක් ගෙනවිත් පුසාටත් බුලාටත් සෙල්ලම් කිරීමට දුන්නා. අම්මා බාල්දියකට වතුර රැගෙන ආවා. අරිතයි උතුළයි මල් පැළවලට වතුර දැමීමා. සියලු දෙනා ම සෙනසුරාදා උදෑසන කාලය ප්‍රයෝජනවත් ලෙස ගත කළා.

- ගුරුවරයා ඡේදය කියවන්න.
- සිසුන්ට ද ශබ්ද නඟා ඡේදය කියවීමට අවස්ථාව දෙන්න.

ස්ථාන නාම	පුද්ගල නාම	උව්‍ය නාම	සත්ත්ව නාම

- ඡේදය මූල සිට කියවමින් ස්ථාන නාමපද තෝරා යටින් ඉරි ඇඳීමට සිසුන්ට උපදෙස් දෙන්න.
- මෙහි දී ගුරුවරයා ද සහාය ලබා දෙන්න.
- කියවූ වචන වගුවේ ඊට අදාළ තීරුවේ ලිවීමට සිසුන් යොමු කරන්න.
- මෙලෙස ඡේදය කියවමින් පුද්ගල නාම, උව්‍ය නාම, සත්ත්ව නාම රවුම් කිරීමට, කොටු කිරීමට සහ පාට කිරීමට අවස්ථා තුනක දී ලබා දෙන්න.
- ඒ එක් එක් අවස්ථාවල දී තෝරන වචන වගුවේ අදාළ තීරුවේ ලිවීමට සිසුන් යොමු කරන්න.

ක්‍රියාකාරකම 2

- පියවර 1 :**
- නාමපද 40ක් පමණ කඩදාසි තීරුවල ලියා රෝල් කර භාජනයකට දමන්න.
(එහි දී ස්ථාන නාම, පුද්ගල නාම, උව්‍ය නාම, සත්ත්ව නාම 10 බැගින් වන සේ නාමපද 4ක් සකස් කර ගැනීම ප්‍රමාණවත් ය.)
 - පහත සඳහන් ආකාරයේ සටහනක් සකස් කර ප්‍රදර්ශන පුවරුවේ රඳවන්න.

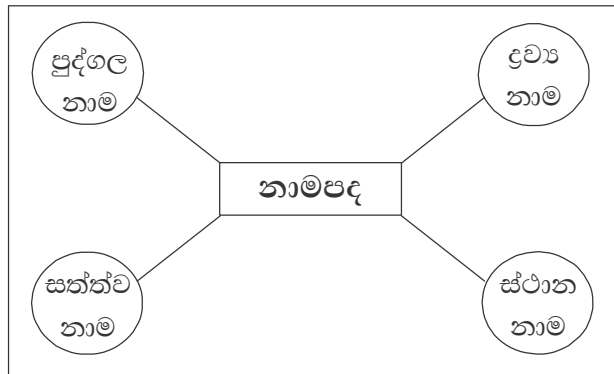

- පියවර 2 :**
- සිසුන් කණ්ඩායම් කරන්න.
 - වචන ලියා දැමූ බඳුන අතින් අතට යවමින් එක් පත්‍රිකාවක් බැගින් ගැනීමට සිසුන්ට උපදෙස් දෙන්න.
 - වචන කියවා ගැනීමට ප්‍රමාණවත් කාලයක් ලබා දෙන්න.
 - වරකට එක් කණ්ඩායම බැගින් ප්‍රදර්ශන පුවරුව අසලට කැඳවන්න.
 - තමා අතැති වචනය ශබ්ද නඟා කියවා කඩදාසි තීරුව සටහනෙහි අදාළ කොටසෙහි ඇලවීමට උපදෙස් දෙන්න.
 - මෙලෙස කණ්ඩායමේ සියලු ම සිසුන්ට වචන කියවා ඇලවීමට අවස්ථාව දෙන්න.
 - සිසුන් වචන නිවැරදි ව අලවා ඇත් දැයි පන්තියේ සියලු ම සිසුන් සමඟ සාකච්ඡා කරමින් නිරීක්ෂණය කරන්න.
 - මෙලෙස සියලු ම සිසු කණ්ඩායම්වලට අවස්ථාව ලබා දෙන්න.

- පියවර 3 :**
- සම්පූර්ණ කරන ලද සටහනෙහි ඇතුළත් වචන වගු ගත කර ලිවීමට සිසුන්ට උපදෙස් දෙන්න.

ක්‍රියාකාරකම 3

පියවර 1 : • පහත සඳහන් වචන යොදා ගනිමින් වචන පත්‍රිකා 40ක් සකස් කර ගන්න.

ස්ථාන නාම	පුද්ගල නාම	ද්‍රව්‍ය නාම	සත්ත්ව නාම
සැපයීම	පවිත්‍ර	පැන්පල	පළඟැටියා
සඟරම	ගැමුණු	ගස්ලඬු	හිරවා
මුදු	ලඟිරු	ළිප	ලිහිණියා
සන්නැවතුම් පොළ	බිහුරු	බන්දේසිය	බන්කුරා
විලෙඳ පොළ	වෙළෙන්දා	තරාදිය	වඳුරා
සරාසල	වෛද්‍යවරයා	උණකටුව	උකුස්සා
හිසරගම	මාමා	මකනය	මාළුවා
සුඛම	ඉෂාණි	ඉණිමඟ	ඉස්සා
සුරාධපුරය	අම්මා	අලමාරිය	අඹවයා
සැපැල් කාර්යාලය	තරුණි	තැලිපට	තාරාවා

- ස්ථාන නාම, පුද්ගල නාම, ද්‍රව්‍ය නාම, සත්ත්ව නාම ලෙස වචන පත්‍රිකා රැඳවීමට පුද්ගලන පුවරුවේ වගුවක් අලවන්න.

- පියවර 2:
- එම වචන පත්‍රිකා එක් සිසුවකුට එක බැගින් ලබා දෙන්න.
 - ගුරුවරයා ස්ථාන නාම යැයි කියූ විට ස්ථාන නාම පද සහිත වචන පත්‍රිකා අතැති සිසුන්ට නැඟිටීමට උපදෙස් දෙන්න.
 - එක් එක් සිසුන්ට එම ස්ථාන නාම පද ශබ්ද නඟා කියවීමට අවස්ථාව දෙන්න.
 - ස්ථාන නාම පද පුද්ගලන පුවරුවේ අදාළ කොටසේ රැඳවීමට සිසුන්ට අවස්ථාව දෙන්න.
 - සියලු ම සිසුන්ට ස්ථාන නාම පද කියවීමට යොමු කරන්න.
 - ඉහත ක්‍රියාකාරකම සිදු කළ පරිදි පුද්ගල නාම, ද්‍රව්‍ය නාම, සත්ත්ව නාම පද සඳහා ද සිසුන් ක්‍රියාකාරකමෙහි යොදවන්න.

- පියවර 3:
- ස්ථාන නාම, පුද්ගල නාම, ද්‍රව්‍ය නාම සහ සත්ත්ව නාම යන කොටස්වලින් එක් එක් වචනය බැගින් ගෙන වාක්‍ය ලිවීමට සිසුන්ට අවස්ථාව දෙන්න.

ප්‍රාණවාචී - අප්‍රාණවාචී නාම පද

ක්‍රියාකාරකම 1

- පියවර 1:
- පහත සඳහන් කවිය ප්‍රදර්ශනය කරන්න.
 - එය සිසුන් සමඟ ගායනා කරන්න.
 - එහි සඳහන් ප්‍රාණවාචී හා අප්‍රාණවාචී නාමපද වෙන් කර ලිවීමට සිසුන්ට උපදෙස් දෙන්න.

අපේ වත්තේ ජම්බු ගසේ
 ගෙඩි ඉදිලා රතු පාටයි
 ලේන් පැටියා ජම්බු ගසේ
 අතු අග සිට ජම්බු කඩයි

වැටෙන ජම්බු අහුල ගන්න
 මල්ලි එතන බලා සිටියි
 වැටුණු ජම්බු අහුලාගෙන
 මල්ලි හණික ගෙදරට යයි

ක්‍රියාකාරකම 2

- පියවර 1:
- පහත ඡේදය හුණු පුවරුවේ ලියන්න.

“මට ආසයි පහළ වෙලට යන්න. අපි යමු ද?” දිනිති මිහිරි ගෙන් ඇසුවාය.
 එය ඇසුණු අම්මා, “පරිස්සමෙන් ගිහින්, ඉක්මනට එන්න” යයි කීවා ය.
 දෙදෙනා ම වෙල අසලට ගියහ. “අපි අර නියර දිගේ යමු.” මිහිරි කීවා ය.
 නියර දිගේ වක්කඩ ළඟට ගිය මිහිරි එහි සිටි තිත්ත පැටවුන් පොරකන
 අයුරු බලා සිටියාය.

- ඡේදය කියවීමට ප්‍රමාණවත් කාලයක් සිසුන්ට ලබා දෙන්න.
- ඡේදයේ සඳහන් ප්‍රාණවාචී සහ අප්‍රාණවාචී නාමපද වෙන් කර ලිවීමට සිසුන්ට උපදෙස් දෙන්න.

ක්‍රියාකාරකම 3

- පියවර 1:
- පහත සඳහන් ප්‍රාණවාචී හා අප්‍රාණවාචී නාමපද යොදා වාක්‍ය ලිවීමට සිසුන්ට උපදෙස් දෙන්න.
- ඉඳල, පැන්සල, අඹ, සරුංගලය, පාසල, අලියා, ළමයා, ගිරවා, රවිඳු,

ස්ත්‍රී ලිංග හා පුරුෂ ලිංග නාම පද

ක්‍රියාකාරකම 1

- පියවර 1:
- පහත සඳහන් පරිදි පැවරුම් පතක් සකස් කර ගන්න.
 - එහි පිටපත බැගින් සිසුන්ට ලබා දෙන්න.
 - රවුම තුළ ඇති වචන කියවා ස්ත්‍රී ලිංග හා පුරුෂ ලිංග පද වෙන් කර ලිවීමට උපදෙස් දෙන්න.

රවුම තුළ ඇති වචනවලින් ස්ත්‍රී ලිංග පද හා පුරුෂ ලිංග පද තෝරා දී ඇති රවුම තුළ ලියන්න.

පුතා
මිතුරිය මුව දෙන
සීයා කිරිල්ලි කුකුළා
මුවා ශිෂ්‍යාව තාත්තා රජ
කුරුල්ලා විදුහල්පතිනිය මිතුරා
විදුහල්පතිතුමා සිංහයා ආච්චි
වෛද්‍යවරයා ගුරුතුමා අම්මා
රැජින ශිෂ්‍යයා සිංහ ධේනුව
වෛද්‍යවරිය ගුරුතුමිය
කිකිළි

ස්ත්‍රී ලිංග පද

පුරුෂ ලිංග පද

- පියවර 2:
- සිසුන් කණ්ඩායම් කරන්න.
 - පහත සඳහන් වචනය බැගින් කඩදාසි තීරුවල ලියා රෝල් කර ගන්න.
 - මෙම පත්‍රිකා සෑම කණ්ඩායමකට ම ප්‍රමාණවත් වන පරිදි සකස් කර ගන්න.
රජ, ගුරුතුමිය, මුවා, දුව, වෛද්‍යවරයා, විදුහල්පතිනිය, මිතුරා, සිංහයා, කුකුළා, ශිෂ්‍යාව
 - රෝල් කරන ලද කඩදාසි පත්‍රිකා සෑම කණ්ඩායමකට ම දෙන්න.
 - තමාට ලැබුණු පත්‍රිකාව බලා එහි සඳහන් වචනය අභ්‍යාස පොතේ ලියා ඊට ඉදිරියෙන් ගැලපෙන ස්ත්‍රී ලිංග පදය හෝ පුරුෂ ලිංග පදය හෝ ලිවීමට සිසුන්ට උපදෙස් දෙන්න.
 - තමා විසින් ලියන ලද පත්‍රිකාව කණ්ඩායමේ අනෙක් සිසුන්ට ලබා දීමට යොමු කරන්න.
 - මෙලෙස කණ්ඩායමේ අනෙක් සිසුන්ගේත් වචන පත්‍රිකාවල සඳහන් වචන ලියා ඊට ගැලපෙන ස්ත්‍රී ලිංග පදය හෝ පුරුෂ ලිංග පදය හෝ ලිවීමට සිසුන්ට උපදෙස් දෙන්න.

- පියවර 3:
- පහත සඳහන් පරිදි පැවරුම් පතක් සකස් කර ගන්න.
 - හිස්තැනට සුදුසු පදය ඉදිරියෙන් ඇති කොටුවෙන් තෝරා ලිවීමට උපදෙස් දෙන්න.

කොටුව තුළ ඇති වටන දෙකෙන් සුදුසු වචනය ලියා හිස්තැනට සම්පූර්ණ කරන්න.	
<input type="checkbox"/> වැවට බැස දිය බොයි. <input type="checkbox"/> පැටවුන්ට කිරි දෙයි.	<input type="checkbox"/> මුව දෙන මුවා
<input type="checkbox"/> මගේ රනදික හිත භායනයට දක්ෂ ය. <input type="checkbox"/> අක්කගේ රඟම් නර්තනයට දක්ෂ ය. <input type="checkbox"/>	<input type="checkbox"/> මිතුරිය මිතුරා
<input type="checkbox"/> තුන්වන ශ්‍රේණියේ දක්ෂතම වූයේ ප්‍රබෝධා ය. <input type="checkbox"/> දක්ෂතම වූයේ ධනුක ය.	<input type="checkbox"/> ශිෂ්‍යයා ශිෂ්‍යයාව
<input type="checkbox"/> උදෑසන රැස්වීම අමතයි. <input type="checkbox"/> ඔපරියකින් සැරසී පැමිණ සිටි සිසුන්ට උපදෙස් දෙයි.	<input type="checkbox"/> විදුහල්පතිතුමිය විදුහල්පතිතුමා
<input type="checkbox"/> කැලේ රජා ය. <input type="checkbox"/> පැටවා සමඟ ගල්ලෙන තුළ සිටියි.	<input type="checkbox"/> සිංහ ඩොනුව සිංහයා

ඒකවචන බහුවචන භාමපද

ක්‍රියාකාරකම 1

- පියවර 1:
- පහත සඳහන් ඡේදයේ පිටපත බැගින් සිසුන්ට ලබා දෙන්න.
 - ඡේදය කියවීමට සිසුන්ට අවස්ථාව දෙන්න.

මලීගේ ගෙදර ලස්සන මල් වත්තක් තිබුණා. ඒ මල් වත්තේ රෝස පඳුරක් සරුවට වැවී තිබුණා. ඊයේ රෝස මලක් ද පිපී තිබුණා. අද ඒ රෝස මල පර වෙලා. ඒත් රෝස පඳුරේ අලුතෙන් රෝස මල් හතරක් පිපිලා. අන්න . . . සමනලයා රෝස මලට පියාඹනවා. බට්ටිවෙක් ද රෝස මලට ආවා. මල් පැණි බිච්චා. තව ටිකකින් බලන කොට රෝස පාට සමනලයන් රෝස මල්වල පැණි බොනවා. ඒක නම් දකින්න වටින දසුනක්. මල් වත්තේ එක පැත්තක ජම්බු ගසක් ද තිබුණා. ජම්බු ගසට දකුණු පැත්තේ වවා තිබුණේ කෙසෙල් ගස්. ජම්බු ගසේ මී වදයක් බැඳලා මී මැස්සන් පිරිලා හිටියා.

- පියවර 2:
- ඡේදයේ සඳහන් ඒකවචන හා බහුවචන පද වගු ගත කිරීමට සිසුන්ට උපදෙස් දෙන්න.

ක්‍රියාකාරකම 2

පියවර 1: • පහත සඳහන් ඡේදයේ පිටපත බැගින් සිසුන්ට ලබා දෙන්න.

සීනුව නාද විය.

ගුරුතුමිය පන්තියට ආවා. ළමයින් හැමෝම නැගිට්ටා.

ආයුබෝවන් ගුරුතුමී.

ආයුබෝවන් ළමයි.

අද අපි තේරවිලි පාඩමයි කරන්නේ.

හැම දෙනාම කියවීම් පොත් ගන්න.

තේරවිලි පාඩම පෙරලා ගන්න.

හර්ෂණ පුතා ඔයාගේ කියවීම් පොත මට දෙන්න.

ඔයා ලක්ෂිතගේ පොතෙන් බලා ගන්න.

හැමෝම මාත් එක්ක පාඩම කියවමු.

තේරවිලිවලට හැමෝම උත්තර දුන්නා.

ළමයි හැමෝම ගෙදර දී අනෙක් පාඩම් කියවා ගෙන එන්න.

මම දන්නවා හොඳම පාඩම කියවන ළමයා කවුද කියලා.

දැන් පුතාලා පැන්සල ගන්න.

ලිවීම පොතක් ගන්න.

මම කියන තේරවිල්ල ලියන්න.

උත්තරයට අදාළ පින්තූරයක් ද අඳින්න. පාට පැන්සල්වලින් පාට කරන්න.

ආ. . . හර්ෂණ පුතා දේදුන්න ලස්සනට පාට කරලා.

හැමෝම ඇඳලා තිබෙන දේදුනු හරි ම ලස්සනයි.

කෝ බලන්න. වැඩ ඉවර පුතාලා අත් ඔසවන්න.

පසිඳු පුතා තාම වැඩ ඉවර නැද්ද? ඇයි අත ඔසවන්නේ නැත්තේ.

ඔන්න සීනු හඬ ඇසෙනවා.

දැන් පුතාලා සෙල්ලම් කරන්න.

- ඡේදය නිශ්ශබ්ද ව කියවා ගැනීමට අවස්ථාව දෙන්න.
- ඡේදයේ සඳහන් යටින් ඉරි ඇඳි පද, ඒකවචන හා බහුවචන ලෙසට වෙන් කර ලිවීමට සිසුන්ට උපදෙස් දෙන්න.

ලිඛිත ව්‍යවහාරයට අනුව වාක්‍ය ලිවීම

ක්‍රියාකාරකම 1

- පියවර 1 :
- පහත ඡේදය පිටපත් කර සිසුන්ට ලබා දෙන්න.
 - ඡේදය කියවීමට සිසුන්ට අවස්ථාව ලබා දෙන්න.

ඊ බෝ වී තිබිණි. පරිසරය පුරා ඇත්තේ නිහඬතාවකි. තරිඳු මිදුලට බැස්සේ ය. මල්ලී ද තරිඳු පිටුපසින් ආවේ ය. බටහිර අහසේ දීප්තිමත් තරුවක් බැබළෙයි. අර ‘ඉරබටු තරුව’ යැයි තරිඳු, මල්ලීට දීප්තිමත් තරුව පෙන් වීය. ඒ අතර තැනින් තැන තවත් තරු බැබළෙයි. තරිඳු, මල්ලී සමඟ සේපාලිකා ගස යටට ගියේ ය. මද සුළඟට සේපාලිකා ගසේ කොළයක් සෙලවෙයි. තරිඳු එය දුටුවේ ය. සුළඟේ වේගය වැඩි විය. සුළඟේ වේගයට තවත් සේපාලිකා කොළ සෙලවෙයි. නැඟෙනහිර අහසේ කළු වලාකුළක් පාවී එයි. තව ටිකකින් මේ පැත්තට තවත් වලාකුළු පාවී එයි. වහින්නත් පුළුවනි. තරිඳු සිතුවේ ය. මල්ලීගේ අතට වැහි බිංදුවක් වැටෙයි. තරිඳු එය දුටුවේය. ‘අයියේ වැහි බිංදු නේ ද වැටුණේ.’ ‘දැන් වැහි බිංදු එකක් දෙකයි වැටෙන්නේ. තව ටිකකින් ගොඩක් වැහි බිංදු වැටෙයි.’ තරිඳු මල්ලීට පිළිතුරු දුන්නේ ය.

- පියවර 2 :
- ඡේදයේ සඳහන් යටින් ඉරි ඇඳි වාක්‍ය කෙරෙහි අවධානය යොමු කරන්න.
 - එහි දී ඒකවචන සහ බහුවචන නාමපද යෙදුණු වාක්‍ය වෙන් කිරීමට සිසුන්ට අවස්ථාව දෙන්න.

- පියවර 3 :
- ඒකවචන සහ බහුවචන නාමපද යෙදුණු වාක්‍ය 10ක් ලිවීමට සිසුන්ට අවස්ථාව දෙන්න.

ක්‍රියාකාරකම 2

- පියවර 1 :
- පහත කවිය පිටපත් කර සිසුන්ට ලබා දෙන්න.
 - කවිය කියවීමට සිසුන්ට අවස්ථාව ලබා දෙන්න.

අහස පුරා වලාකුළක්
 පරිසරය ම අඳුරු කරයි
 සුළං හමයි ගස් පෙරළෙයි
 වැස්සක පෙර ලකුණු ගෙනෙයි

අම්මා හඹික ගෙදරට එයි
 වේළුණු රෙඳි අරගෙන එයි
 කපුටුහාමි කරවු කරයි
 හැම දෙනාට පුවත කියයි

කුරුල්ලෝ ද කැඳලි කරා
 ඉක්මනට ම පියඹා යති
 ගසින් ගසට පැන පැන යන
 වඳුරුහාමි බියෙන් සිටියි

විදුලි කොටයි හෙණ හඬ දෙයි
 මහ වැස්සක් කඩා හැලෙයි
 අපේ මිදුලේ වතුර පිරෙයි
 පුංචි වැවක සිරිය ගෙනෙයි

- පියවර 2 :
- ඉහත කවිය ඇසුරෙන් පහත සඳහන් වාක්‍ය සම්පූර්ණ කිරීමට සිසුන්ට උපදෙස් දෙන්න.
- පරිසරය ම අඳුරු
- සුළං
- ගස්
- අම්මා හණික ගෙදරට
- කපුටුහාමි කරවු
- කුරුල්ලෝ කැඳලි කරා පියඹා
- වඳුරුහාමි බියෙන්
- විදුලි
- හෙණ හඬ
- මිදුලේ වතුර

ක්‍රියාකාරකම 3

- පියවර 1 :
- පහත ඡේදය පිටපත් කර සිසුන්ට ලබා දෙන්න.
 - ඡේදය කියවීමට සිසුන්ට අවස්ථාව ලබා දෙන්න.

අහස පුරා අඳුර පැතිරී යයි. සුළඟ තදින් හමයි. සුළඟට ගස් සෙලවෙයි. කුරුල්ලෝ කැඳලි කරා යති. අහස පුරා විදුලි රේඛා විහිදෙයි. ගිහිරුම් නද පැතිරෙයි. වැහි වලාකුළක් අහස පුරා දුවයි. හිරු සැඟවෙයි. අඳුර නැගෙයි. වැහිපොද පොද වැටෙයි. මහ වැස්සක් ඇද හැලෙයි.

තාත්තා වැස්සට තෙමි තෙමි නිවසට එයි. මල්ලී සීතලේ වෙවුලයි. මල්ලී බිය වි අඩයි. අම්මා මල්ලි නළවයි. අම්මා මල්ලිට කිරි දෙයි. මල්ලි කිරි බී නිදයි.

වැස්ස ටිකෙන් ටික අඩුවෙයි. ගිහිරුම් නද නවතීය. සුළඟ අඩුවෙයි. සැඟවුණු හිරු, එළිය දෙයි. ගස් ප්‍රාණවත් වෙයි. කුරුල්ලෝ කෑම සොයා යති. වැස්සට පසු පරිසරය ම නැවුම් වෙයි.

- පියවර 2 :
- ඡේදයේ සඳහන් ඒකවචන සහ බහුවචන වාක්‍ය වෙන් කර ලිවීමට සිසුන් යොමු කරන්න.

ක්‍රියාකාරකම 4

- පියවර 1 :
- පහත ඡේදය පිටපත් කර සිසුන්ට ලබා දෙන්න.
 - ඡේදය කියවීමට සිසුන්ට අවස්ථාව ලබා දෙන්න.

අරිත උදෑසනම පොත් බැගය ගෙන පාසලට යයි. අරිත පාසලේ වැඩ කරයි. අරිත පාසල නිම වී පාරට එයි. ළමයි වක්කඩ ළඟ ඇලේ මාළු බලති. අරිත වක්කඩ ළඟින් නියරට ගොඩ වෙයි. අරිත පොත් බැගය නියර මත තබයි. අරිත ඇළ දෙසට ගමන් කරයි. අරිත ද දියේ සිටින මාළු දෙස බලයි. අරිත ළමයින් සමඟ මිතුරු වෙයි. ළමයි සෙල්ලම් කරති.

- පියවර 2 :
- ඡේදයේ සඳහන් ඒකවචන සහ බහුවචන වාක්‍ය වෙන් කර ලිවීමට සිසුන් යොමු කරන්න.

ක්‍රියාකාරකම 5

- පියවර 1 :
- පහත ඡේදය පිටපත් කර සිසුන්ට ලබා දෙන්න.
 - ඡේදය කියවීමට සිසුන්ට අවස්ථාව ලබා දෙන්න.

අහස පුරා ඒ මේ අත සරුගල් පාවෙයි. ළමයි සරුගලයක් සෑදීමට තීරණය කරති. සමන්, උතුළ, මනුකි, ශනෙන් සහ ඉමන්දි හොඳ යහළුවෝ වෙති. සමන් ඉරටු සුද්ද කරයි. උතුළ ඒ ඉරටු එකට එක තබා ගැට ගසයි. මනුකි සවුකොළ කපයි. ශනෙන් පාප්ප සාදාගෙන එයි. සමන් සවුකොළ අලවයි. ඉමන්දි රැලි කපා දෙයි. උතුළ සහ ශනෙන් ඒවා අලවති. සමන් සරුගලයට නූල් දමයි. ළමයි සරුගලය සාදා අවසන් කරති. ළමයි සරුගලය ගෙන වෙල් ඉපනැල්ලට යති. උතුළ සරුගලය උඩ යවයි. සරුගලය සුළඟේ පාවී යයි. මනුකි සහ ඉමන්දි සතුටින් කෑ ගසති. ශනෙන් සරුගලය පිටුපසින් දුවයි. සරුගලය ඉහළ අහසේ පාවී යයි. ළමයි සතුටින් අත්පුඩ් ගසති.

- පියවර 2 :
- ඡේදයේ සඳහන් ඒකවචන සහ බහුවචන වාක්‍ය වෙන් කර ලිවීමට සිසුන් යොමු කරන්න.

ක්‍රියාකාරකම 6

- පියවර 1 :
- පහත කවිය පිටපත් කර සිසුන්ට ලබා දෙන්න.
 - කවිය කියවීමට සිසුන්ට අවස්ථාව ලබා දෙන්න.

මම උදය ම අවදි වෙමි
 මම උදය ම පාසල් යමි
 මම නිවැරදි අකුරු ලියමි
 මම සැම දා ජයක් ලබමි

අපි උදය ම අවදි වෙමු
 අපි උදය ම පාසල් යමු
 අපි නිවැරදි අකුරු ලියමු
 අපි සැම දා ජයක් ලබමු

මම සැම විට කීකරු වෙමි
 මම සැමට ම මිතුරෙක් වෙමි
 මම සැමට ම සතුට බෙදමි
 මම හරි හොඳ දරුවෙක් වෙමි

අපි සැම විට කීකරු වෙමු
 අපි සැමට ම මිතුරන් වෙමු
 අපි සැමට ම සතුට බෙදමු
 අපි හරි හොඳ දරුවෝ වෙමු

පියවර 2 : • කවියේ සඳහන් ඒකවචන සහ බහුවචන වාක්‍ය වෙන් කර ලිවීමට සිසුන් යොමු කරන්න.

ක්‍රියාකාරකම 7

පියවර 1 : • පහත පැවරුම් පත සිසුන්ට ලබා දෙන්න.
 • දී ඇති ඒකවචන වාක්‍යයට අදාළ බහුවචන වාක්‍යය ලිවීමට සිසුන්ට උපදෙස් දෙන්න.

උදා : මම පාසලට යමි.

අපි පාසලට යමු.

මම පොත කියවමි.

.....

මම නගරයට යමි

.....

මම අත සෝදමි

.....

මම සරුංගලයක් සඳමි

.....

මම මල් කඩමි

.....

මම මල් පැළයක් සිටවමි

.....

පියවර 2 : • ඉහත ආකාරයට බහුවචන වාක්‍ය ලබා දී ඒකවචනයෙන් ලිවීමට සිසුන් ක්‍රියාකාරකම්වල නිරත කරවන්න.

පියවර 3 : • ඒකවචන සහ බහුවචන වාක්‍ය ලබා දී දී ඇති වාක්‍යයට අදාළ ඒකවචන හෝ බහුවචන හෝ වාක්‍යය ලිවීමට සිසුන්ට ක්‍රියාකාරම් ලබා දෙන්න.

ක්‍රියාකාරකම 8

- පියවර 1 :
- පහත ඡේදය පිටපත් කර සිසුන්ට ලබා දෙන්න.
 - ඡේදය කියවීමට සිසුන්ට අවස්ථාව ලබා දෙන්න.

මම උදය ම පාසලට යමි. හසිඳු පාසලට එන්නට ප්‍රමාද වෙයි. තිසරි දින පතා ම ප්‍රමාද වී පාසලට එයි. මම තිසරිගේත් හසිඳුගේත් යහළුවා වෙමි. මොවුන්ගේ ප්‍රමාදය ගැන මම දුක් වෙමි.

ප්‍රමාද වී පාසලට පැමිණෙන ළමයි ගේට්ටුව අසල සිටිති. ආගමික වතාවත් අවසන් වූ පසු ළමයි පන්තියට යති. මම සැම විට ම උදැසන ම අවදි වන ලෙස හසිඳුට සහ තිසරිට අවවාද කරමි. හසිඳු සහ තිසරි ඒ ගැන සැලකිල්ලක් නොදක්වති. ගුරුතුමිය ද මොවුන්ගේ ප්‍රමාදයට හේතු අසයි. එවිට හසිඳු නිහඬ ව සිටියි. තිසරි ද නිහඬ ව සිටියි. ගුරුතුමිය මොවුන්ගේ අම්මලා පාසලට කැඳවයි. දරුවන් ප්‍රමාද නොවී පාසලට එවන ලෙස ගුරුතුමිය අවවාද කරයි. දන් හසිඳු ප්‍රමාද නොවී පාසලට එයි. තිසරි ද ප්‍රමාද නොවී පාසලට එයි. හසිඳුගේ සහ තිසරිගේ හොඳ ම යහළුවා වන මම ඒ ගැන සතුටු වෙමි.

- පියවර 2 :
- ඡේදයේ සඳහන් ඒකවචන සහ බහුවචන වාක්‍ය වෙන් කර ලිවීමට සිසුන් යොමු කරන්න.

ක්‍රියාකාරකම 9

- පියවර 1 :
- පහත පැවරුම් පත සිසුන්ට ලබා දෙන්න.
 - සුදුසු නාමපද සහ ක්‍රියාපද යොදා හිස්තැන් සම්පූර්ණ කිරීමට සිසුන්ට උපදෙස් දෙන්න.

වරහන් තුළ ඇති වචන යොදා හිස්තැන් සම්පූර්ණ කරන්න.

අයියා ඔරුව වතුරට

□ ඒ දෙස බලා සිටියි.

□ සතුල වෙසක් කුඩුව

□ ළමයි එක් වී වෙසක් සැරසිලි

(එල්ලයි, කරති, නාඬී, දමයි)

- පියවර 2 :
- පහත පැවරුම් පත සිසුන්ට ලබා දෙන්න.
 - සුදුසු ක්‍රියාපද යොදා වාක්‍ය සම්පූර්ණ කිරීමට උපදෙස් දෙන්න.
- ළමයි පන්තිය පිරිසිඳු
- නාමල් පුටුව පිස
- හසිඳු මකුළු දූල්
- ඉමන්දි මල් බඳුන සකස්
- උතුළ පින්තුරයක්
- මනුකි පන්තිය

ලිඛිත භාෂාවෙන් වාක්‍ය සැකසීම සඳහා ඉහත ක්‍රියාකාරකම් 9හි ලබා දුන් අභ්‍යාස පරිදි තවත් ක්‍රියාකාරකම් සකස් කොට සිසුන් ඒවායෙහි නිරත කරවන්න. එහි දී ඒකවචන සහ බහුවචන නාමපදයට ගැලපෙන වර්තමාන කාල ඒකවචන සහ බහුවචන ක්‍රියාපද තහවුරුවන පරිදි සිසුන් දැනුවත් කරන්න.

අක්ෂර වින්‍යාසය (හණලල යෙදීම)

ක්‍රියාකාරකම 1

- පියවර 1 :
- පහත ඡේදය පිටපත් කර සිසුන්ට ලබා දෙන්න.
 - ඡේදය කියවීමට සිසුන්ට අවස්ථාව ලබා දෙන්න.

අපේ පාසලේ ‘දෙරණට - අරුණ’ විවිධ ප්‍රසංගයට ඇත්තේ දින කිහිපයකි. එක් එක් විශේෂාංගවලට ගැලපෙන පරිදි ආහරණ තෝරා ගත යුතු බව ගුරුතුමිය පැවසුවා ය. කල් තියා ම ආහරණ මිල දී ගත යුතු බව ගුරුතුමියගේ තීරණය විය. ඒ අනුව වරුණිගේ හා අරුණිගේ අම්මලා දෙදෙනා ම මේ කටයුත්ත භාරගත්හ. ආහරණ මිල දී ගැනීම සඳහා වරුණිගේ හා අරුණිගේ මවුවරු නගරයේ වෙළෙඳ සැලකට ගියහ. එහි විවිධ වර්ගවල ආහරණ වෙන් කොට අසුරා තිබිණි. දරුවන්ට අවශ්‍ය වළලු තෝරා ගැනීමට ආහරණ පෙට්ටි එකින් එක ගෙන සොයන්නට වූහ. සමහර පෙට්ටිවල අලුත් වළලු අතරට පරණ වළලු දමා ඇති බව මේ අයට වැටහිණි. තවත් පෙට්ටි කිහිපයක් සෝදිසි කර බැලූ වරුණිට හා අරුණිට ද පරණ වළලු කළවම් කර ඇති බව වැටහිණි. වෙළෙඳ සැල් හිමියාගෙන් කාරණ විමසා බලා මෙවැනි අසාධාරණ වෙළෙඳාම් නොකරන ලෙස ඉල්ලා සිටියහ. මෙවැනි අසාධාරණ වෙළෙඳාම් කරන අයට වන ඉරණම නීතියට හසු වීම බව පැවසූහ. වරුණි හා අරුණි, මවුවරුන් සමඟ ආහරණ ගැනීමට වෙනත් වෙළෙඳ සැලකට පියමං කළහ.

- පියවර 2 :
- පහත සඳහන් වචන ඡේදයෙන් මතු කර ගන්න.

<u>තීරණය</u>	<u>කාරණ</u>
<u>ආහරණ</u>	<u>වරුණි</u>
<u>පරණ</u>	<u>අරුණි</u>
<u>දෙරණ</u>	<u>ඉරණම</u>
<u>අසාධාරණ</u>	<u>අරුණ</u>

- මෙම වචනවල ‘ර’ අකුරට පසු ව හැම විට ම යෙදී ඇත්තේ මූර්ධජ ‘ණ’ බව පැහැදිලි කරන්න.
- ගොඩනගා ගත් වචනවල ‘රණ’ අකුරු දෙක යටින් වෙනත් වර්ණයකින් ඉරක් ඇඳ මෙවැනි අවස්ථා පිලිබඳ ව පහදා දෙන්න.
- පෙළපොතෙන් හෝ ලබා දුන් වෙනත් ඡේදවලින් හෝ මෙවැනි වචන සෙවීමට සිසුන්ට අවස්ථා ලබා දෙන්න.
- අසා ලිවීම සඳහා වචන ලබා දී සිසුන් එම අවස්ථාව තහවුරු කරගෙන ඇද්දැයි සොයා බලන්න.

- කියවීමේ පොතෙන්/ලිපියකින් පොත්වලින් වචන සොයා ලිවීමට අවස්ථා ලබා දෙන්න.
- පහත සඳහන් වචන යොදා වාක්‍ය ලිවීමට සිසුන්ට අවස්ථාව ලබා දෙන්න.
 - * පරණ
 - * සාධාරණ
 - * උපකරණ
 - * සම්පූර්ණ
 - * අසරණ
 - * කරුණාව

ක්‍රියාකාරකම 2

- පියවර 1 :**
- පහත වාක්‍ය ප්‍රදර්ශනය සඳහා සුදානම් කර ගන්න.
 - එම වාක්‍ය සිසුන් සමඟ කියවන්න.
 - ඉරි ඇඳි පද පිළිබඳ වැඩි අවධානයක් ලැබෙන පරිදි සාකච්ඡා කරන්න.
 - අපේ පන්තිය ලුග අඹ ගසක් ඇත.
 - ඒ ලීඳ ඉතා ගැඹුරු යි.
 - සිසිල් සුලුග අපට සනීපයක් ගෙන දෙයි.
 - ශ්‍රී ලංකාවේ ප්‍රධාන වෙළෙඳ නගරය කොළඹ යි.
 - මූර්ධජ 'ළ' අකුරට පසුව යෙදී ඇති 'ග, ද, ඹ' අකුරු පිළිබඳ අවධානය යොමු කරවන්න.
 - 'ද, ග, ඹ' සඤ්ඤක අකුරුවලට පෙර ඇතැම් විට මූර්ධජ 'ළ' යෙදෙන බව පැහැදිලි කර දෙන්න.

- පියවර 2 :**
- මෙවැනි අවස්ථා කියවීමේ පොතෙන් සොයා ලිවීමට යොමු කරන්න.
 - ඉහත වචන යොදා වාක්‍ය ලිවීමට සිසුන්ට අවස්ථාව ලබා දෙන්න.
 - වචන අසා ලිවීම, හිස්තැන් පිරවීමේ අභ්‍යාස සකස් කර දෙන්න.
 - වෙනත් පොත්වලින් කුඩා ඡේද ලබා දී මෙවැනි අවස්ථා සොයා ලිවීමට දෙන්න.

ක්‍රියාකාරකම 3

- පියවර 1 :**
- පහත සඳහන් වචන හුනු පුවරුවේ ලියන්න.
 - එම වචන කියවීම සඳහා සිසුන්ට අවස්ථාව ලබා දෙන්න.

පාෂාණ	නිදර්ශන	විශේෂණ	ප්‍රශ්නය
උෂ්ණ	හසුන	වස්සානය	
නිරීක්ෂණය			ප්‍රශංසනීය
අත්සන	ස්ත්‍රානය	ලක්ෂණ	
	පෝෂණය	ප්‍රදර්ශන	මූලාසනය
ප්‍රකාශනය	ආසනය	පරීක්ෂණය	දේශනය

- පියවර 2 :**
- 'ස' අකුරට පසු ව 'න' හා 'ග' අකුරට පසු ව 'න' යෙදී ඇති ආකාරයත්, මූර්ධජ 'ෂ' අකුරට පසු ව මූර්ධජ 'ණ' අකුරත් වචනවල යෙදී ඇති අයුරු සාකච්ඡා කරන්න.

ස	න	ෂ	ණ
ග			

පියවර 3 : • පහත සඳහන් වගුවේ පිටපත් සිසුන්ට ලබා දෙන්න.

දත්ත 'ස'	මූර්ධන 'ඔ'	තාලය 'ඉ'

- පියවර 1හි සඳහන් එක් එක් වචනය කියවමින් වගුවේ සුදුසු ස්ථානයේ ලිවීමට සිසුන්ට උපදෙස් දෙන්න.

පියවර 4 : • පහත සඳහන් ආකාරයේ පැවරුම් පත් සකස් කර දී සිසු අභ්‍යාස කරවන්න.

සුදුසු අකුරු යොදා හිස්තැන් පුරවන්න	
පුඬ__ය	විඬ__ණ
දර්ඟ__ය	නිදර්ඟ__
පුදර්__නය	උ__ණ
පරික්__ණය	ලක්ෂ__
දේඟ__ය	හසු__
පෝ__ණය	

- ඉහත වචන අසා ලිවීමට දෙන්න.
- ස, ඔ, ඉ අකුරු යෙදෙන වචන පෙළපොතෙන් සොයා ලිවීමට අවස්ථා ලබා දෙන්න.
- වෙනත් පොත්වලින් කුඩා ඡේද ලබා දී මෙවැනි අවස්ථා සොයා ලිවීමට දෙන්න.

පියවර 5 : • මෙම අකුරු යෙදුණු වචන සහිත වාක්‍ය අසා ලිවීමට දෙන්න.

ක්‍රියාකාරකම 4

පියවර 1 : • පහත වචන හුණු පුවරුවේ ලියන්න.

- එම වචන කියවීමට සිසුන්ට අවස්ථාව දෙන්න.

කිකිලි	කිරුළ	බරපතළ	හසළ
කෙළ	දෙමළ	පැළය	ළදරු
කොළ	තණකොළ	පෙළ පොත	ළපටි
කොළඹ	නළල	ළපටි	ළිඳ

- එම වචනවල 'මූර්ධන ළ' යෙදී ඇති ආකාරය සාකච්ඡා කරන්න.
- එහි දී 'මූර්ධන ළ' හල් ව නොයෙදෙන බව තහවුරු කරන්න.
- එම වචන බලා ලිවීමට දෙන්න.

- පියවර 2 :
- පහත වචන හුනු පුවරුවේ ලියන්න.
 - එම වචන කියවීමට සිසුන්ට අවස්ථාව දෙන්න.

ගෙවල්	පුළුල්	අවුල්	අඟල්
වෙනිවැල්	නිලුපුල්	සල්පිල්	නඟුල්

- එම වචනවල 'දන්තජ ල' යෙදී ඇති ආකාරය සාකච්ඡා කරන්න.
- එහි දී 'දන්තජ ල' වචනයක අවසානයේ දී හල් ව යෙදෙන බව තහවුරු කරන්න.
- එම වචන බලා ලිවීමට දෙන්න.

- පියවර 3 :
- පහත වචන හුනු පුවරුවේ ලියන්න.
 - එම වචන කියවීමට සිසුන්ට අවස්ථාව දෙන්න.

අණ	කිරණ	උපකරණ
තණ	උරණ	ආහරණ
දණ	දෙරණ	අසරණ
බණ	සාධාරණ	විසරණ

- එම වචනවල 'මූර්ධජ ණ' යෙදී ඇති ආකාරය සාකච්ඡා කරන්න.
- වචනවල අවසානයේ දී 'මූර්ධජ ණ' හල් ව නොයෙදෙන බව තහවුරු කරන්න.
- එම වචන බලා ලිවීමට දෙන්න.

- පියවර 4 :
- ඉහත වචන අසා ලිවීමට දෙන්න.
 - කියවීම් පොතෙන් මූර්ධජ ණ හා ළ අකුරු යෙදෙන වචන සොයා ලිවීමට යොමු කරන්න.

- පියවර 5 :
- 'මූර්ධජ ළ' හා 'මූර්ධජ ණ' යෙදුණු වචන සහිත වාක්‍ය අසා ලිවීමට දෙන්න.

ක්‍රියාකාරකම 5

- පියවර 1 :
- ඉහත කවි ප්‍රදර්ශන පුවරුවට ගන්න.
 - එම කවි සිසුන් සමඟ ගායනා කරන්න.
 - මූර්ධජ 'ළ' යෙදෙන වචන අවධාරණය කර කියවන්න.
 - සිසුන්ට ද එම වචන කියවීමට අවස්ථාව දෙන්න.

<p>1. කන්ද උඩින් <u>ලන්ද</u> පුරා <u>කුරුලු</u> පැටවු <u>ඉඟිලෙනවා</u></p>
--

<p>2. <u>ලැහැබ</u> පුරා <u>ළමා</u> <u>ළපටි</u> ඒ මේ අත දුව යනවා</p>
--

3. දිය ගෙන යන
ගැහැනු ළමයි
ළිඳ ළඟ ඉඳ
භී ගයනවා

4. කන්ද උඩින්
හිරු බැස යයි
පළාතට ම
අඳුර වැටෙයි

පියවර 2 : • ඉහත කවිවල සඳහන් වචන අසා ලිවීමට දෙන්න.

ක්‍රියාකාරකම 6

- පහත සඳහන් ආකාරයේ න ණ ල ළ වචන බහුල ව යෙදුණු ඡේද තෝරා ගන්න.
- එම ඡේද කියවීමට සිසුන් යොමු කරන්න.
- න ණ ල ළ යෙදුණු වචන තෝරා ලිවීමට සිසුන් යොමු කරන්න.
- ලියූ වචනවල න ණ ල ළ යෙදීම පිළිබඳ ව සිසුන් සමඟ සාකච්ඡා කරන්න.

උදාහරණ

අපේ ගේ ළඟ පුංචි ඇළක් තිබුණා. ඒ ඇළේ තිත්ත පැටවුන් දිය බුං ගසමින් නටනවා. ඇළේ ඉන්න මාළු රංචු එහා මෙහා පීනන කොට හරි ම ලස්සනයි. පුංචි ළමයි තිත්ත පැටවුන්ට බත් ඇට දානවා. ඒ බත් ඇටවලට පොරකන තිත්ත පැටවු දඟලන කොට ඕනෙ තරම් වෙලා බලාගෙන ඉන්න හිතෙනවා.

නිවාඩු කාලය ආරම්භ විය. ගමේ යාමට ඇති ආසාව නිසා ම මම ත් මල්ලීන් නිවාඩු කාලය එළඹෙන තුරු සිටියේ ඇඟිලි ගනිමිනි. අප දෙදෙනා ගමේ මාමලාගේ නිවසේ සතියක පමණ කාලයක් නවත්වා ඒමට අම්මාත් තාත්තාත් කටයුතු කරති. ගමේ ඇති ඇළ දොළවල සුවය ලැබීමට අප තුළ ඇති ආසාව ගැන ඔවුන් දන්නා නිසා ය. අපට මාමා සමඟ ලඳු කැලෑවල ඇවිද යන්නට හැකි විය. මාමාගේ දුව අපට වඩා හොඳින් පරිසරයේ තොරතුරු දැන සිටියා ය. ඇටඹ, කරඹ, රඹුටන් වැනි පලතුරුවල රස බලන්නට ද අපට අවස්ථාව ලැබිණි.

කොහොඹ, දොඹ වැනි බෙහෙත් ශාක පිළිබඳව ද මාමා අප දැනුම්වත් කළේ ය. ඒ පමණක් නොව ගං ඉවුරේ මහ උසට වැව් ඇති උණ හා බට ශාක පිළිබඳ වත් මිඳෙල්ල, කුඹුක්, අත්තික්කා හා ඇඹිල්ල ශාක පිළිබඳ වත් අප හොඳින් දැනුම්වත් කිරීමට මාමා අමතක කළේ නැත. උණ හා බට ගස්වල කොළ සුළඟට ලෙළ දෙයි. ඒ නිසා අපේ ගතට මෙන් ම සිතට ද දැනුණ සිසිලස කියා නිමකළ නොහැකි ය. ගමේ සිටි සෑම දිනක ම පැය දෙක තුනක ඇලදොළවල සුවය ලබන්නට ද මාමාගෙන් ලැබුණු අවසරය හා රැකවරණය අපට ඊ ළඟ නිවාඩුවටත් ගමට යන්නට ආශීර්වාදයක් යැයි මට සිතෙයි.

අපේ පාසලේ අධ්‍යාපන වාරිකාවේ දී මෙවර අඹේවෙල සත්ත්ව ගොවිපොළ නැරඹීමට ගියෙමු. ගොවිපොළේ විවිධ අංශ දැක ගැනීමට අපට හැකි විය. කිරි නිෂ්පාදනය කරන කර්මාන්තශාලාව අප නෙත ගැටුණි.

බොහෝ එළදෙනුන් පැටවුන් සමඟ සිටිති. වසූ පැටවුන් එළදෙනුන්ගේ කිරිවල රස බලනු අපි දුටුවෙමු. එළදෙනුන්ට තණකොළ හා පුත්තක්කු ලබා දෙන හැටි අපි දුටුවෙමු. කුකුළු ගොවිපළක් ද විය. කුකුළෝ හා කිකිළියෝ ද බොහෝ සිටිති.

අපි අද කැලෑවක් නැරඹුවෙමු. ගස් කොළන් විවිධාකාර ය. ලොකු ගස් යට තිබුණු පඳුරු හා පැළ ලොකු ගස්වල සෙවෙණෙහි සරැසාර ව වැඩෙයි. ටික දුරක් ගිය අපට ලඳු කැලෑ ඇළ දොළ ගංගා දැක ගත හැකි විය. ඇල්ලෙන් දොළට වතුර වැටෙන හඬ අපේ සිත් සතුටු කරවන්නට විය. එම දර්ශනය බොහෝ දැකුම්කලු ය. ලඳු කැලෑවල තණකොළ හා දළුකොළ කමිත් සිටින මුවෝ හා එළදෙනුන් සිටියහ. ඒ පමණක් ද නොව හාවෝ උදුපියලිය කන්නට පැමිණි සිටියහ. ඔවුහු අප දැක බියේ වෙවුලන්නට වූහ. මේ කැලෑව පුරා පරිසරයේ සිරියාව විඳහා දැක්වේ. කැලිකසළ කිසි ම ස්ථානයක දැක ගන්නට නැත. කහ පාට මල් පඳුරුවල මල් පිපී සුවද හමයි. ඒ මල්වල රොන් ගන්නට එන මීමැස්සන්ගේ ගුමු ගුමු නාදය අපේ සිත් තවත් සතුටු කරවයි.

මම නිමල්ට තේ උණු කරන්නට කියා ඇඟපත සෝදා ගැනීමට මඩුව පිටුපස ළිඳට ගියෙමි. දවල් වල් ඉදිරි තැන්වල තිබුණු එළවලු පැළ හුඟ හරියක් මැලවී ගොස් තිබෙනු මගේ බැල්මට අසු විය. වැඩියෙන් ම මැලවී තිබුණේ මෑ සහ මුං පැළ ය. මෙයින් ඉතා කනස්සල්ලට පත් මම තේ බීමෙන් පසු නිමල් ද කැඳවා ගෙන විත් මැලවුණු පැළවලට වතුර වත් කරන්නට වීම්.

ගුවන්විදුලියට සවන් දෙමින් ඇදේ ම නිදා සිටින ලෙස නිමල්ට අවවාද කළ මම කැත්තක් ගෙන කැලයට රිංගුවෙමි. දහවල් දහය පමණ වන විට, ඇඳ නැති ලී මිටියක් හා වැල් මිටියක් ද කපාගෙන එන්නට මට පුළුවන් විය. ඉක්බිති අඩි හතරක් පමණ දිග පළල ඇති සමවතුරපුයක් මිදුලේ ලකුණු කොට, මුළු හතරේ වළවල් හතරක් අලවංගුවෙන් හාරා, ලී හතරක් සිටවූයෙමි. ඉණිමඟක හතරැස් ලී බඳින ආකාරයට මේ කණු හතරේ ම හතරක් හරස් ලී දෙක බැගින් තබා තදට බැන්දෙමි. ඊළඟට එම හරස් ලී මත සිටගෙන, තවත් ලී හතරක් කෙළින් අතට මුල් කණු හතරට පුරුද්දා බන්දෙමි. මේ ආකාරයට දිගින් දිගට ම හරස් ලීන් සිරස් ලීන් බැඳීමෙන්, එදා හවස් වන විට අඩි විස්සක් පමණ උස් වූ ලී කුලුනක් හෙවත් අට්ටාලයක් සාදා ගත හැකි විය. උඩට යන්නට යන්නට දර්ශනපථය වඩ වඩා පුළුල් වී පෙනෙන්නට වීමෙන්, මගේ කුකුහලය හා සන්තෝෂය වඩවඩා පුළුල් වී ගියේ ය.

පාළු දූපත (එච්. ජී. ජයසුමන)

තුන් වන ශ්‍රේණිය පරිසරය ආශ්‍රිත ක්‍රියාකාරකම් විෂය නිර්දේශය සහ ගුරු මාර්ගෝපදේශය

1 හැඳින්වීම

පරිසරය ආශ්‍රිත ක්‍රියාකාරකම් නමින් හැඳින්වෙන මෙම ඉගෙනුම් ක්ෂේත්‍රය මිනිසා සහ මිනිස් ප්‍රජාව කෙරෙහි විවිධ අයුරින් බලපෑම් කළා වූ හෝ කරන්නා වූ හෝ භෞතික, සමාජීය සහ ජෛව පද්ධති පිළිබඳ ව හා ඒවා පදනම් කර ගෙන සිදු විය යුතු ඉගෙනුම් ක්‍රියාවලියකට යොමු කරන්නකි.

ලදරු විශේෂ සිට ම ස්වභාවයෙන් ම මිනිසා සිය වටපිටාව කෙරෙහි කුතුහලයකින් පසු වන අතර අනුක්‍රමයෙන් එම වටපිටාව සමඟ සාර්ථක ව අන්තර්ක්‍රියා කිරීමට අවශ්‍ය නිපුණතා ළඟා කර ගැනීමට උත්සාහ දරයි. මෙම ක්‍රියාවලියේ දී සිය සංවේදී ඉන්ද්‍රියයන් ප්‍රයෝජනයට ගන්නා අතර ම ඒවායේ සංවේදී බවත්, වර්ගීකරණය හා තර්කණය වැනි බුද්ධිමය හැකියාවන් වර්ධනය කර ගනියි. එසේ ම ඒ ඔස්සේ සිය වාංශාලාව සහ සන්නිවේදන කුසලතා ද වර්ධනය කර ගනියි. තමා ජීවත් වන වටපිටාව පිළිබඳ ව තොරතුරු සොයා බැලීම, රැස් කිරීම හා නැවත ප්‍රකාශ කිරීම දරුවාගේ ජීවිත ක්‍රියාවලියේ ම අංගයකි. මෙය නිරායාසයෙන් ම කවර ජීවියකු තුළ වුව ද සිදු වන්නකි. දරුවාගේ එම නැඹුරුව පරිසරය ආශ්‍රිත ක්‍රියාකාරකම් ගොඩනැගීමේ පදනම විය.

එදිනෙදා ජීවිතයේ දී හමු වන අභියෝගවලට සාර්ථක ව මුහුණ දිය හැකි හා රටේ සංවර්ධන ක්‍රියාවලියට දායක විය හැකි සමබර පෞරුෂයකින් හෙබි පුද්ගලයකුට විවිධ නිපුණතා වර්ධනය වීම අවශ්‍ය ය. පරිසර ආශ්‍රිත ක්‍රියාකාරකම් මෙම කාර්යයට බෙහෙවින් දායක වේ. මීට පෙර ක්‍රියාත්මක වූ ප්‍රාථමික අධ්‍යාපන විෂයමාලාවන්හි සෞන්දර්ය අධ්‍යාපනය, නිර්මාණාත්මක ක්‍රියාකාරකම්, ශාරීරික අධ්‍යාපනය හා ආරම්භක විද්‍යාව වැනි විෂය එම කාර්යයට දායක විය. නව විෂයමාලාවේ පරිසරය ආශ්‍රිත ක්‍රියාකාරකම් නම් වූ පුළුල් ක්ෂේත්‍රය යටතේ එම විවිධ ක්ෂේත්‍රවලට අයත් නිපුණතා අවස්ථානුකූල ව මතු කර ගැනීමට ඉඩ සලසා ඇත. එබැවින් මෙය සමෝධානික විෂයයකි.

තුන් වන, හතර වන ශ්‍රේණි (ප්‍රාථමික අධ්‍යාපනයේ දෙවන ප්‍රධාන අවධිය) සඳහා තේමා 16ක් මත විෂය නිර්දේශය ගොඩ නගා ඇත. සෞන්දර්ය, නිර්මාණ හා ශාරීරික අධ්‍යාපන ආරම්භක විද්‍යාව හා පරිසර අධ්‍යාපනය ක්ෂේත්‍රවලට අදාළ නිපුණතා මතු කර ගැනීම මෙන් ම ආගම, මව්බස හා ගණිතය යන ප්‍රධාන විෂයයන් පෝෂණය සඳහා ද පරිසරය ආශ්‍රිත ක්‍රියාකාරකම් යොදා ගත හැකි ය. දරුවන්ගේ කතා බහට ගැලපෙන සරල ඉංග්‍රීසි වදන් මෙම ක්‍රියාකාරකම් මඟින් මතු කර ගත යුතු ය.

විෂය නිර්දේශයේ ඇතුළත් සියලු කොටස් ඒ ආකාරයෙන් ම ශ්‍රී ලංකාවේ සෑම පාසලක ම කළ යුතු යැයි අදහස් නො කෙරේ. මෙම අවධියේ දී දරුවන්ගේ පරිසරය සීමිත ය. එම සීමා ව තුළ ඇති දේ සහ සිදු වන දේ සියල්ල සෑම පාසලකට ම පොදු නො වේ. එහෙයින් දරුවන් සඳහා ක්‍රියාකාරකම් තෝරා ගැනීමේ දී සිය පාරිසරික සම්පත්වලට සරිලන සේ ඒවා තෝරා ගැනීමේ නිදහස හා වගකීම ගුරුවරයා සතු ය.

2 ප්‍රාථමික අධ්‍යාපන අවධිය සඳහා නිපුණතා

පළමු වන ශ්‍රේණියේ සිට පස් වන ශ්‍රේණිය තෙක් මෙම ඉගෙනුම් ක්‍රියාකාරකම් සාර්ථක ව නිම කිරීම මඟින් සිසුන් තුළ පහත දැක්වෙන දැනුම, දක්ෂතා සහ ආකල්ප සංවර්ධනය කිරීම අපේක්ෂා කෙරේ.

- සිය වටපිටාවේ වමන්කාරය හඳුනා ගෙන ඒ මඟින් වින්දනයක් ලබයි.
- ක්‍රීඩාව, විවේකය, විනෝදය සිය ජීවිතයට අවශ්‍ය අංග ලෙස සලකා උචිත අයුරින් ඒවා සිය දින වර්ෂාවට මුසු කර ක්‍රියා කරයි.
- සෞන්දර්යාත්මක දේ අගය කරමින් ඒවා සිය ප්‍රකාශන කාර්යයන්හි දී භාවිත කරයි.

- නීරෝග දිවි පැවැත්මකට අවශ්‍ය මූලික හුරුකම් ප්‍රදර්ශනය කරයි.
- මිනිස් නිර්මාණ අගය කරයි.
- සිය වටාපිටාවේ සිටින ජීවීන් හා ඔවුන්ගේ ක්‍රියාකාරකම් පිළිබඳ ව අවබෝධයෙන් යුතු ව කටයුතු කරයි.
- මිනිස් සමාජය, මිනිස් හැසිරීම් හා මිනිසා කෙරෙහි ඒවායේ බලපෑම පිළිබඳ ව අවබෝධයෙන් යුතු ව කටයුතු කරයි.
- පෘථිවිය, මිනිස් හැසිරීම් හා මිනිසා කෙරෙහි ඒවායේ බලපෑම පිළිබඳ ව අවබෝධයෙන් යුතු ව කටයුතු කරයි.
- පාරිසරික සංරක්ෂණ ක්‍රියාවලියේ සිය වගකීම අවබෝධ කර ගෙන ඒ අනුව කටයුතු කරයි.
- සිය වටපිටාවේ ශක්තිය සහ බලය යෙදීම ප්‍රජාවේ ඉදිරි ගමනට බලපාන අයුරු විමර්ශනාත්මක ව අගය කරයි.
- අනාගත වැඩ ලෝකයට අවශ්‍ය හුරුව ලබා ගනිමින් තම ඵදනෙදා පරිහරණයේ ඇති හාණ්ඩ හා උපකරණ අවශ්‍ය පරිදි හසුරුවයි.

3. දෙවන ප්‍රධාන අවධියේ අපේක්ෂිත නිපුණතා

- මනා සංවිධානයකින් යුතු ව කටයුතු කිරීමෙන් තම කටයුතු සාර්ථක ව සිදු කර ගනියි.
- යහගුණ අගය කරමින් ඒවා පවත්වාගෙන යෑමට කටයුතු කරයි.
- නීතිරීති අගය කරමින් නීතිගරුක ව හැසිරෙයි.
- ශාරීරික සහ මානසික යහ පැවැත්ම සඳහා යෝග්‍ය ක්‍රියාකාරකම්වල නිරත වෙයි.
- ශ්‍රී ලාංකික සංස්කෘතික හා ජාතික උරුමවල ලක්ෂණ විමර්ශනය කරමින් ඒවා රැක ගැනීමට දායක වෙයි.
- විවිධ ජන වර්ග, ඔවුන්ගේ සංස්කෘතික ලක්ෂණ හා අන්‍යෝන්‍ය අගය කරමින් ඒවා රැක ගැනීමට දායක වෙයි.
- ජාතික අභිමානය මතු වන ආකාරයට සෞන්දර්යාත්මක ඉදිරිපත් කිරීම් කරයි.
- ශාක අතර පවතින සුවිශේෂ වෙනස්කම් විමර්ශනය කර වාර්තා කරයි.
- පැළෑටිවල හා ගස්වැල්වල වටිනාකම අගය කරමින් ඒවා රැක බලා ගැනීමට කටයුතු කරයි.
- සතුන් පිළිබඳ මූලික තොරතුරු සුවිශේෂ හැකියා, වර්ගයා රටා ගවේෂණය කර වාර්තා කරයි.
- සතුන්, ශාක හා මිනිසා සමඟ ඇති අන්තර් සබඳතාව හඳුනාගනියි.
- පරිසරයේ පැවැත්ම සඳහා සතුන්ගේ වැදගත්කම අගය කරමින් එම සතුන් ආරක්ෂා කර ගැනීමට දායක වෙයි.
- යම් කාර්යයක් සඳහා සුවිශේෂ හාණ්ඩ හා උපකරණ හඳුනා ගනිමින් ඒවා නිවැරදි ව, ක්‍රමානුකූල ව හා ආරක්ෂා සහිත ව පරිහරණය කරයි.
- සම්පත්වලින් උපරිම ප්‍රයෝජනයක් ලැබෙන අයුරින් අරපිරිමැස්මෙන් යුතු ව භාවිත කරයි.
- අප පරිහරණය කරන හාණ්ඩයක් හෝ සේවාවක් හෝ ලබා ගැනීමේ දී හා සැපයීමේ දී සැලකිලිමත් විය යුතු කරුණු පිළිබඳ ව අවධානයෙන් යුතු ව කටයුතු කරයි.
- සෞඛ්‍යවත් ජීවිතයක් පවත්වා ගැනීම සඳහා ආහාර වේලේ නියමිත වෙලාවට ගැනීමේ වැදගත්කම පිළිබඳ අවබෝධයෙන් යුතු ව කටයුතු කරයි.
- ගුණාත්මක හා ඖෂධීය ගුණයෙන් යුත් ආහාර පරිභෝජනයට යොමු වෙයි.
- ආහාර නාස්ති වන අයුරු හා ඒවා කල් තබා ගන්නා ආකාරය පිළිබඳ දැනුම්වත් බවින් යුතු ව කටයුතු කරයි.
- ආහාර ගැනීමේ සිරිත් විරිත් හා යහ පුරුදු පිළිපදියි.
- විවිධ හාණ්ඩ හා උපකරණ මෙන් ම, තාක්ෂණික මෙවලම් හා විවිධ ශක්තීන් භාවිතයෙන් ඇති විය හැකි හානි පිළිබඳ විමසිලිමත් බවින් යුතු ව කටයුතු කරයි.
- අනාරක්ෂිත අවස්ථා හා සමාජ විරෝධී ක්‍රියාවලීන් තමාගේ මෙන් ම අන් අයගේ ආරක්ෂාව සලසා ගන්නා අයුරු පිළිබඳ විමසිලිමත් ව කටයුතු කරයි.

- බෝවන හා බෝ නොවන රෝග වැලඳීම වළක්වා ගැනීම සඳහා සිදු කළ හැකි සෞඛ්‍යාරක්ෂිත ක්‍රම පිළිබඳ දැනුවත් බවින් යුතු ව කටයුතු කරයි.
- ආරක්‍ෂාකාරී ව හා පරිස්සම් සහිත ව වැඩ කළ යුතු ආකාර අභිරුපණ හා ප්‍රකාශනාත්මක වලන හා කවි, ශී මඟින් නිරූපණය කරයි.
- ජලය සමඟ විවිධ දේ ක්‍රියා කරන ආකාරය ගවේෂණය කරමින් වාර්තා කරයි.
- ජලයෙන් විය හැකි හානි හා අනතුරු පිළිබඳ ව විමර්ශනය කර ඒවා අවම කර ගැනීමට දායක වෙයි.
- පාෂාණ ගමන් කරන්නන් විසින් පිළිපැදිය යුතු නීති රීති හා ආචාරධර්ම පිළිබඳ අවබෝධයෙන් යුතු ව එළඳායි ව හා සුරක්‍ෂිත ව මාර්ග භාවිත කරයි.
- පොදු වාහනවලින් ඉටු කරන සේවාවන් අගයමින් ඒවා සුරැකීමට දායක වෙයි.
- සැලසුම් කරනු ලැබූ ගෙවත්තකින් එදිනෙදා තම නිවසට අවශ්‍ය ආහාර ද්‍රව්‍ය නිපදවා ගැනීමට දායක වෙයි.
- ගෙවතු වගාවට පර්යේෂණාත්මක ව දායක වීමෙන් වින්දනයක් ලබයි.
- වැඩ පහසු කර ගැනීම සඳහා වර්තමානයේ මෙන් ම අතීතයේ ද යොදා ගත් ක්‍රමශිල්ප අධ්‍යයනය කර වාර්තා කරයි.
- වැඩ පහසු කර ගැනීමට ගුණාත්මක නිමාවක් සඳහා සැලසුම්ගත ව, පිළිවෙලට හා ක්‍රමවත් ව වැඩ කිරීමට හුරු වෙයි.
- සේවා සැපයීමේ දී හා ලබාදීමේ දී ආචාරශීලී ව හා නීතිගරුක ව කටයුතු කරයි.
- තමාගේ මෙන් ම සමාජයේ යහපැවැත්ම සඳහා ප්‍රයෝජනවත් ගුණාංග පවත්වාගෙන යයි.
- මිනිසුන්ගේ විවිධ වර්ගවන් හා හැසිරීම් භාවාත්මක ලෙස විවිධ ප්‍රකාශන මාධ්‍ය මඟින් නිර්මාණශීලී ව ඉදිරිපත් කරයි.
- වැස්සෙන් හා සුළඟෙන් ලැබිය හැකි ප්‍රයෝජන හඳුනාගෙන වාර්තා කරයි.
- සුළඟේ ක්‍රියාකාරීත්වය අධ්‍යයනය කරමින් සුළං බලය ලබාගත හැකි විවිධ ක්‍රම විමර්ශනය කරයි.
- පරිසරය දූෂණය වන අයුරු පිළිබඳ ව විමර්ශනය කර පරිසර හානි වළක්වා ගැනීමට ක්‍රියා කරයි
- තම වර්ගවේ ප්‍රතිජනනාත්මක වෙනසක් සඳහා විමසිලිමත් ව කටයුතු කරයි.
- තමාට සමීප පරිසරයේ ගුණාත්මක වෙනසක් සඳහා පවතින ගැටලු විමර්ශනය කරමින් ඒ සඳහා සැලසුම් සකස් කර ක්‍රියාත්මක කරයි.
- සන්නිවේදන කටයුතුවල දී ආචාරශීලී ව ක්‍රියා කරයි.
- ලැබෙන තොරතුරු අතරින් උචිත තොරතුරු විශ්ලේෂණාත්මක ව තෝරා ගනියි.
- සන්නිවේදන මාධ්‍ය හා බැඳි අහිතකර තත්ත්වයන් පිළිබඳ ව අවබෝධයෙන් යුතු ව කටයුතු කරයි.
- ඓතිහාසික වටිනාකමකින් යුතු ස්ථාන අගය කරමින් ඒවා ආරක්‍ෂා කිරීමට කටයුතු කරයි.
- අතීත කලා කෘතිවල සුවිශේෂතා ගවේෂණය කරයි.
- තම ප්‍රදේශයේ/රටේ කැපී පෙනෙන සේවයක් සැලසූ චරිත අගය කරමින් එම චරිත ආදර්ශයට ගෙන ක්‍රියා කරයි.

පරිසරය ආශ්‍රිත ක්‍රියාගාරකම් ඉගැන්වීමට වඩා, ඉගෙනුමට මුල් තැනක් දෙන ඉගෙනුම් - ඉගැන්වීම් ක්‍රියාවලියකි. කණ්ඩායම් හා තනි තනි ව ද, වරෙක මුළු පන්තිය ම ද ඉගෙනුම් කාර්යවල යෙදවිය හැකි ය.

ගුරුවරයා මේ සඳහා කල් ඇති ව සැලසුම් කර ගැනීම අවශ්‍ය ය. එක ම මොහොතක විවිධ කණ්ඩායම් එකිනෙකට වෙනස් වැඩවලට යෑමට හැකි ය. ඒ මඟින් පුළුල් ක්ෂේත්‍රයක් ආවරණය කර ගැනීමට හැකි ය. එමෙන් ම සිසුන් තුළ සමාජ ඒකාබද්ධතාව පිළිබඳ සංකල්ප සංවර්ධනය සඳහා සකස් කර ඇති ක්‍රීඩා පුවරුව පරිසරය ආශ්‍රිත ක්‍රියාකාරකම් විෂයයට අදාළ තේමා ක්‍රියාත්මක කරන අවස්ථාවල දී සුදුසු පරිදි යොදා ගැනීමට ද ගුරුවරයාට අවස්ථාව සලසා ඇත.

සිසුන් සඳහා සැලසුම් කරන වැඩ අතර නිරීක්ෂණ, ක්ෂේත්‍ර වාරිකා, අත්හදා බැලීම්, කෙටි කාලීන ව්‍යාපෘති, රැස් කිරීම්, භූමිකා රංගන වැනි විවිධ ඉගෙනුම් ක්‍රම ද, පුද්ගලයන්ගෙන්, පොත්පත් වැනි මූලික මාධ්‍යවලින් ද විද්‍යුත් මාධ්‍යවලින් ද තොරතුරු රැස් කිරීම් අඩංගු විය හැකි ය.

5 පාසල් ප්‍රතිපත්ති හා වැඩ සටහන්

නිර්මාණාත්මක, සෞන්දර්යාත්මක හා ශාරීරික නිපුණතා සාක්ෂාත් කර ගැනීම සඳහා වූ පුළුල් පරාසයක ඉගෙනුම් - ඉගැන්වීම් අත්දැකීම් සපුරාලීමේ අවශ්‍යතාව නව විෂය නිර්දේශයෙහි දක්නට ලැබෙන පැහැදිලි වෙනසකි. එවැනි වෙනසක් සඳහා පන්ති කාමරය පමණක් නොව සම්පූර්ණ පාසල් පරිසරය ද, සිසුන් දෙස බලන දෘෂ්ටි කෝණය ද වෙනස් විය යුතු ය. පාසල් ප්‍රතිපත්ති හා වැඩසටහන් යටතේ තොරතුරු රැස් කිරීම, තොරතුරු විවිධ අයුරින් වාර්තා කිරීම සඳහා ද ඉඩකඩ සැලසීම වැදගත් ය.

එ බැවින් පාසල් ප්‍රතිපත්ති හා වැඩසටහන් සංවිධානය විය යුත්තේ දවස පුරා මේසය අසල පුටුවක වාඩි වී සිටීම වෙනුවට විවිධ ඉරියව්වෙන් හා සතුටෙන් නොයෙකුත් ක්‍රියාකාරකම්වල නිරත වන දරුවන් දැකිය හැකි වන පරිදි ය.

මේ සඳහා සැලසුම් කරනු ලබන පන්තියක තිබිය යුතු ලක්ෂණ මෙසේ ය.

- පාසල් කාලය තුළ දී මෙම සිසුනට ප්‍රධාන වශයෙන් ක්‍රියාකාරකම්වල නිරත වීමට අවශ්‍ය පරිසරය සකස් කිරීම.
- එළිමහනේ ඉගෙනුම් අවස්ථා සඳහා පහසුකම් සැපයීම.
- පාසලේ ක්‍රීඩා, සෞන්දර්යාත්මක නිර්මාණාත්මක කටයුතු හා වෙනත් විෂය සමගාමී කටයුතු කෙරෙහි ද අවධානය යොමු කිරීම.

6. සිසු ප්‍රගතිය තක්සේරු කිරීම

පරිසරය ආශ්‍රිත ක්‍රියාකාරකම් විෂයය හා සම්බන්ධ තක්සේරු කිරීමේ දී එම ඉගෙනුම් ක්‍රියාවලිය මඟින් සිසුනට ලබා දීමට බලාපොරොත්තු වන දැනුම, කුසලතා, ආකල්ප හා අගයයන් පිළිබඳ සැලකිල්ලට ගත යුතු ය. එසේ ම සමාජීය දක්ෂතා කෙරෙහි ද විශේෂ අවධානයක් යොමු කළ යුතු ය.

ඒ ඒ සිසු කණ්ඩායම්හි හෝ තනි තනි සිසුන් තුළ හෝ ඇති උග්‍රතා, මතු ඉගෙනුම් කටයුතුවල දී මඟ හරවා ගනිමින් හා ඉක්මනින් ඉගෙනුම් හැකියා පෙන්නුම් කරන සිසුන් සඳහා තව දුරටත් පෙලඹීමක් ඇති වන අරමුණෙන් මෙම තක්සේරු කිරීම් කළ යුතු ය.

මෙහි දී බොහෝ විට විධිමත් ඇගයීම් ක්‍රමවලට පරිබාහිර ක්‍රම අනුගමනය කිරීමට සිදු වේ. සිසුන් වැඩෙහි යෙදී සිටින අවස්ථාවල ඔවුන් නිරීක්ෂණයෙන්, සවන් දීමෙන් සහ ඔවුන් සමඟ සාකච්ඡා කිරීමෙන් මෙම අවස්ථා මතු කර ගත හැකි වනු ඇත. ඒවා ක්‍රමවත් ව වාර්තා කර ගැනීමට ගුරු මාර්ගෝපදේශ සංග්‍රහයෙහි ඇතුළත් තක්සේරු වාර්තා සටහන් භාවිත කළ හැකි ය.

7. ගෙදර වැඩ පැවරීම

- පන්ති කාමරය තුළ දී ඉගෙන ගන්නා වූ විෂය කරුණු තව දුරටත් සංවර්ධනය කිරීම සඳහා සිසුවාට දැරිය හැකි ප්‍රමාණයට ගෙදර වැඩ පවරන්න.
- ගෙදර වැඩවල දී කළ යුතු දේ හා වැඩ කරන ආකාරය පිළිබඳ ව සිසුන්ට වැටහෙන සේ පැහැදිලි උපදෙස් දෙන්න.
- පන්ති ක්‍රියාකාරකම් සඳහා නිවසින් ගෙන ආ යුතු දෑ පිළිබඳ ව කල් වේලා ඇති ව සිසුන් හා දෙමාපියන් දැනුවත් කරන්න.
- දෙමාපියන් දැනුවත් කිරීමේ දී පහත සඳහන් කරුණු කෙරේ අවධානය යොමු කරන්න.
 - * පවරන සීමිත ගෙදර වැඩ කොටස් සිසුන් විසින් ම කළ යුතු බව
 - * ගුවන් විදුලි හා රූපවාහිනී වැඩසටහන් තෝරා ගැනීමට උදවු කළ යුතු බව
 - * නිවසේ දී කළ යුතු වැඩ සඳහා උදවු දීම.

උදාහරණ : රැ අහස නිරීක්ෂණ, කවි, ගී, කතන්දර අසා දැන ගැනීම, ගෙවත්තේ තොරතුරු රැස් කිරීම

පරිසරය ආශ්‍රිත ක්‍රියාකාරකම්

විෂය නිර්දේශය

තේමාව	නිපුණතාව	විෂය අන්තර්ගතය
<p>01. අපේ යහ පැවැත්ම</p>	<ul style="list-style-type: none"> • මනා සංවිධානයකින් යුතු ව කටයුතු කිරීමෙන් තම කටයුතු සාර්ථක ව සිදු කර ගනියි. • යහගුණ අගය කරමින් ඒවා පවත්වාගෙන යෑමට කටයුතු කරයි. • වගකීම් ඉටු කරමින් පොදු කටයුතු සඳහා දායකත්වය ලබා දෙයි. • නීතිරීති අගය කරමින් නීතිගරුක ව හැසිරෙයි. • අපේ යහපැවැත්ම පවත්වා ගැනීම සඳහා ඉවහල් වන ආකාරයේ නිර්මාණ කරයි. • ශාරීරික සහ මානසික යහ පැවැත්ම සඳහා යෝග්‍ය ක්‍රියාකාරකම්වල නිරත වෙයි. • යහපත් හැසිරීම් පිළිබිඹු කරන නිර්මාණවල වින්දනාත්මක ව නියැලෙයි. 	<ul style="list-style-type: none"> • උත්සාහවන්ත ව වැඩ කිරීමෙන් තම කටයුතු සාර්ථක ව කරගත හැකි වීම • කායික හා මානසික සුවතාව සඳහා විවේකය ඵලදායී ලෙස ගත කිරීම • ගරු කළ යුත්තන්ට ගරු කිරීමේ හුරුව • අවවාද පිළිගැනීම හා වැරද්ද අවබෝධ කර ගැනීමේ යහගුණ වර්ධනය • අසහනකාරී අවස්ථාවල දී මැදිහත් ව සිතා බලා කටයුතු කිරීම • පන්තියේ පොදු අවශ්‍යතා සඳහා වගකීම භාර ගැනීම • පොදු ස්ථාන හා ආයතනවල පැවති නීතිරීතිවලට අවනත ව කටයුතු කිරීම • විවිධ අවස්ථා සඳහා යොදාගත හැකි සුඛ පැතුම් පත් නිර්මාණය • සරල නීතිරීති සහිත අනුක්‍රීඩාවල යෙදෙමින් සාධාරණ තරගයට යොමු වීම • යහගුණ පිළිබඳ කියැවෙන කවි ප්‍රකාශනය සහිතව ගායනය
<p>02. අපි ලක් වැසියෝ</p>	<ul style="list-style-type: none"> • ශ්‍රී ලාංකික සංස්කෘතික හා ජාතික උරුමවල ලක්ෂණ විමර්ශනය කරමින් ඒවා රැක ගැනීමට දායක වෙයි. • වාරිතූ පිළිබඳ අවබෝධයෙන් යුතු ව ඒවා පවත්වා ගැනීමට දායක වෙයි. • විවිධ ජන වර්ග, ඔවුන්ගේ සංස්කෘතික ලක්ෂණ හා අනන්‍යතාවන් අගය කරමින් ඒවා රැක ගැනීමට දායක වෙයි. • ශ්‍රී ලාංකිකයන්ගේ විවිධ සංස්කෘතීන් පිළිබඳ අවබෝධයකින් යුතු ව දේශීයත්වයට මුල් තැන දෙමින් විවිධ නිර්මාණ කරයි. • ලක්වැසියන් අතර භාවිත වන ක්‍රීඩාවල නියැලෙයි. • ජාතික අභිමානය මතු වන ආකාරයට සෞන්දර්යාත්මක ඉදිරිපත් කිරීම් කරයි. 	<ul style="list-style-type: none"> • ජාතික කොඩිය එසවීමේ දී අනුගමනය කළ යුතු සිරිත් • ජාතික ගීය නිවැරදි උච්චාරණය සහිත ව නිවැරදි ඉරියවුවේ පිහිටා ගායනය • ශ්‍රී ලාංකිකයන් විවිධ ජන වර්ගවලින් යුක්ත බව • විවිධ ජන වර්ගවලට අනන්‍ය වූ සංස්කෘති ලක්ෂණ • ජාතික දිනයක් වශයෙන් නිදහස් දිනයේ ඇති වටිනාකම • විවිධ ජන වර්ග සුවිශේෂ සංස්කෘතික අවස්ථාවල දී යොදාගන්නා මෝස්තර, සැරසිලි නිර්මාණය • විවිධ ජන වර්ගවලට අයත් වුවත් සැම දෙනා ම ශ්‍රී ලාංකිකයන් බව • රටේ අභිමානය දැනවෙන කවි, ගී ගායනා හා රංගන

තේමාව	නිපුණතාව	විෂය අන්තර්ගතය
<p>03. පැළෑටි හා ගස්වැල්</p>	<ul style="list-style-type: none"> • ආසන්න පරිසරයේ පැළෑටි හා ගස්වැල්වල ලක්ෂණ හා වැඩෙන ආකාරය හඳුනාගෙන වාර්තා කරයි. • ශාක අතර පවතින සුවිශේෂ වෙනස්කම් විමර්ශනය කර වාර්තා කරයි. • ශාක සමඟ මිනිසා හා සතුන් දක්වන සබඳතාව අධ්‍යයනය කර වාර්තා කරයි. • පැළෑටිවල හා ගස්වැල්වල වටිනාකම අගය කරමින් ඒවා රැක බලා ගැනීමට කටයුතු කරයි. • පරිසරයෙන් සපයා ගත හැකි දේ යොදාගෙන විවිධ නිර්මාණවල නියැලෙයි. • ගස්වැල් ආශ්‍රිත ව නම්‍යතා වර්ධනයට උපකාරී වන වාලක ක්‍රියාවල නියැලෙයි. • පැළෑටි හා ගස්වැල් අතර අන්තර් සබඳතාව පිළිබිඹු කරන කවි, ගී ගායන, රංගන හා නාට්‍ය ප්‍රදර්ශනය කරයි. 	<ul style="list-style-type: none"> • පැළ වැඩෙන ආකාරය • ආසන්න පරිසරයේ වැඩෙන විවිධ ශාක • ආසන්න පරිසරයේ වෙනස් ස්ථාන කීපයක පැළ වැඩෙන ආකාර • ශාකවල මුල්වල පිහිටීම හා පැතිරීම • මුල්වලින් ශාකයේ පැවැත්මට ඇති ප්‍රයෝජන • ගස්වැල්වල වලන ආශ්‍රයයෙන් නිර්මාණය කරගත් ක්‍රියාකාරකම් • අපතේ යන ශාක කොටස් ආශ්‍රයයෙන් නිර්මාණ • ගස්වැල් සුරැකිය යුතු සම්පතක් බව • ගස් හා ශරීර කොටස් අතර අන්තර් සබඳතාවය මතු කරන භූමිකා රංගන
<p>04. අප අවට සත්තු</p>	<ul style="list-style-type: none"> • සතුන් පිළිබඳ මූලික තොරතුරු සුවිශේෂ හැකියා, වර්ගයා රටා ගවේෂණය කර වාර්තා කරයි. • සතුන්, ශාක හා මිනිසා සමඟ ඇති අන්තර් සබඳතාව හඳුනාගනියි. • පරිසරයේ පැවැත්ම සඳහා සතුන්ගේ වැදගත්කම අගය කරමින් එම සතුන් ආරක්ෂා කර ගැනීමට දායක වෙයි. • සතුන්ගෙන් වන හානි හා අනතුරු පිළිබඳ ව සැලකිලිමත් ව ක්‍රියා කරයි. • සතුන් නිරීක්ෂණය කර විවිධ මාධ්‍ය භාවිතයෙන් සත්ත්ව රූප නිර්මාණය කරයි. • සත්ත්ව වර්ගයා පිළිබඳ වලන ගවේෂණ සහ අනුකරණ ක්‍රියාකාරකම්වල යෙදෙයි. • සත්ත්ව වර්ගයා මෙන් ම මිනිසා සහ සතුන් අතර සබඳතාව පිළිබිඹු කරන වලන ඉදිරිපත් කරයි. 	<ul style="list-style-type: none"> • නිවසේ ඇති කරන සත්තු හා නිවස ආශ්‍රිත ව ගැවසෙන සත්තු • නිවස ආශ්‍රිත සතුන්ගෙන් ඇති ප්‍රයෝජන • නිවස ආශ්‍රිත ව වෙසෙන සතුන්ගේ සුවිශේෂ හැකියා • නිවස ආශ්‍රිත ව වෙසෙන සතුන්ගෙන් සිදු වන හානි, නිවස ආශ්‍රිත ව වෙසෙන සතුන්ගෙන් සිදු වන හානිවලින් ආරක්ෂා වීම • දිවීම, ලුහුබැඳීම, උලැඟිතාව වර්ධනය සඳහා ක්‍රියාකාරකම් • සතුන් කෙරෙහි සංවේදී වීම • සත්ත්ව වර්ගයා පිළිබඳ කියැවෙන කවි, ගී • සතුන්ගේ ලක්ෂණ විවිධ මාධ්‍ය ඇසුරෙන් නිර්මාණය

තේමාව	නිපුණතාව	විෂය අන්තර්ගතය
<p>05. අප පරිහරණය කරන දේ</p>	<ul style="list-style-type: none"> • යම් කාර්යයක් සඳහා සුවිශේෂ භාණ්ඩ හා උපකරණ හඳුනා ගනිමින් ඒවා නිවැරදි ව, ක්‍රමානුකූල ව හා ආරක්ෂා සහිත ව පරිහරණය කරයි. • උපකරණවල ක්‍රියාකාරිත්වය පිළිබඳ අවබෝධයෙන් යුතු ව වඩාත් ඵලදායී ලෙස භාවිත කරයි. • සම්පත්වලින් උපරිම ප්‍රයෝජනයක් ලැබෙන අයුරින් අරපිරිමැස්මෙන් යුතු ව භාවිත කරයි. • අප පරිහරණය කරන භාණ්ඩයක් හෝ සේවාවක් හෝ ලබා ගැනීමේ දී හා සැපයීමේ දී සැලකිලිමත් විය යුතු කරුණු පිළිබඳ ව අවධානයෙන් යුතු ව කටයුතු කරයි. • විවිධ ස්ථානවලින් ලබා ගන්නා සේවා කාර්යක්ෂම ව හා ඵලදායී ලෙස පරිහරණය කරයි. • එදිනෙදා පරිහරණය කරන දෑ වඩාත් ආකර්ෂණීය ලෙස සකස් කර ගැනීම සඳහා විවිධ නිර්මාණ කරයි. • විවිධ උපකරණ පරිහරණය කරමින් ශක්ති වර්ධනයට උපකාරී වන ක්‍රියාකාරකම්වල නිරත වෙයි. • අප පරිහරණය කරන දේ ඇසුරු කර ගනිමින් විවිධ ජන නැටුම්වල යෙදෙයි. • වෙළඳ පොළක ආදර්ශවත් සිදුවීමක් අනුකරණාත්මක රංගනවලින් ඉදිරිපත් කරයි. 	<ul style="list-style-type: none"> • නිවසේ දී හා පන්ති කාමරයේ දී එදිනෙදා පරිහරණය කරන භාණ්ඩ හා උපකරණ නිවැරදි හා ක්‍රමානුකූල පරිහරණය • යම් කාර්යයක් ඉටු කර ගැනීමට සුවිශේෂ වූ භාණ්ඩ හා උපකරණ • මෙවලම් භාවිත කළ යුතු අවස්ථා හා භාවිතයෙන් ලැබෙන වාසි, අවාසි • පොදු දේපළ හා සම්පත් නාස්තිවන අයුරින් පරිහරණය කිරීමෙන් ඇති වන අවාසිදායක තත්ත්වයන් • පරිහරණය කරන උපකරණ භාවිත කරමින් නිර්මාණාත්මක ක්‍රීඩා • අප පරිහරණය කරන විවිධ දේ ඇතුළත් ජන නැටුම් අංග • එදිනෙදා පරිහරණය කරන උපකරණවල ආකෘති
<p>06. අපේ ආහාර</p>	<ul style="list-style-type: none"> • සෞඛ්‍යවත් ජීවිතයක් පවත්වා ගැනීම සඳහා ආහාර වේලේ නියමිත වෙලාවට ගැනීමේ වැදගත්කම පිළිබඳ අවබෝධයෙන් යුතු ව කටයුතු කරයි. • ගුණාත්මක හා ඖෂධීය ගුණයෙන් යුත් ආහාර පරිභෝජනයට යොමු වෙයි. • ආහාර නාස්ති වන අයුරු හා ඒවා කල් තබා ගන්නා ආකාරය පිළිබඳ දැනුම්වත් බවින් යුතු ව කටයුතු කරයි. • ආහාර ගැනීමේ සිරිත් විරිත් හා යහ පුරුදු පිළිපදියි. 	<ul style="list-style-type: none"> • නිරෝග වැඩිමකට අවශ්‍ය පෝෂ්‍යදායී ආහාර • නියමිත වෙලාවට ආහාර ගැනීමේ වැදගත්කම • ආහාර ගැනීමේ දී පිළිගත් සිරිත් විරිත් • වැඩිමට අවශ්‍ය පෝෂ්‍යදායී පාන වර්ග • විශාල මාංසපේශී ක්‍රියාකාරී වන එළිමහන් ක්‍රීඩා • නරක් වූ ආහාරවල ස්වභාවය • විවිධ මාධ්‍ය ඇසුරින් ආහාරවල ආකෘති නිර්මාණය • ආහාර ගැන කියවෙන රචනා පද විවිධ කාලවලට වාදනය

තේමාව	නිපුණතාව	විෂය අන්තර්ගතය
<p>07. ආරක්‍ෂාව හා පරිස්සම්</p>	<ul style="list-style-type: none"> • අනාරක්‍ෂිත ආහාර හේතුවෙන් වැලඳිය හැකි රෝගාබාධ පිළිබඳ අවබෝධයෙන් යුතු ව පවිත්‍ර බවින් යුතු ආහාර පරිභෝජනයට යොමු වෙයි. • නිවැරදි පිළිවෙත් අනුගමනය කරමින් ආහාර පිළිගන්නවයි. • ආහාර පිළිගැන්වීම සඳහා විවිධ මාධ්‍ය උපයෝගී කරගෙන නිර්මාණශීලී නිමැවුම්වල නිරත වෙයි. • ශක්ති වර්ධනයට උපකාරී වන ක්‍රීඩාවල නියැලෙයි. • අප ගන්නා ආහාරවල විවිධත්වය ඇසුරෙන් ගෘහන, රංගන, වාදන හා ප්‍රකාශනාත්මක අංග වලන ඉදිරිපත් කරයි. <ul style="list-style-type: none"> • අනතුරු සිදුවිය හැකි අයුරු පිළිබඳ ව දැනුවත් බවින් යුතු ව ඒවායින් ආරක්‍ෂා වීමට කටයුතු කරයි. • විවිධ භාණ්ඩ හා උපකරණ මෙන් ම, තාක්ෂණික මෙවලම් හා විවිධ ශක්තීන් භාවිතයෙන් ඇති විය හැකි හානි පිළිබඳ විමසිලිමත් බවින් යුතු ව කටයුතු කරයි. • අනාරක්‍ෂිත අවස්ථා හා සමාජ විරෝධී ක්‍රියාවලින් තමාගේ මෙන් ම අන් අයගේ ආරක්‍ෂාව සලසා ගන්නා අයුරු පිළිබඳ විමසිලිමත් ව කටයුතු කරයි. • බෝවන හා බෝ නොවන රෝග වැලඳීම වළක්වා ගැනීම සඳහා සිදු කළ හැකි සෞඛ්‍යාරක්‍ෂිත ක්‍රම පිළිබඳ දැනුවත් බවින් යුතු ව කටයුතු කරයි. • ආරක්‍ෂාව පිළිබඳ සංවේදී බවින් යුතු ව නිර්මාණකරණයේ යෙදෙයි. • ආරක්‍ෂාව පිළිබඳ අවධානයෙන් යුතු ව ප්‍රතික්‍රියාවේග වර්ධනය වන ක්‍රියාකාරකම්වල නියැලෙයි. • ආරක්‍ෂාකාරී ව හා පරිස්සම් සහිත ව වැඩ කළ යුතු ආකාර අභිරුපණ හා ප්‍රකාශනාත්මක වලන හා කවි, ගී මඟින් නිරූපණය කරයි. 	<ul style="list-style-type: none"> • පාසලේ දී විය හැකි අනතුරුවලින් ආරක්‍ෂා වීම. • නිවසේ දී විය හැකි අනතුරුවලින් ආරක්‍ෂා වීම • ආගන්තුක පුද්ගලයන්ගෙන් හා ආගන්තුක ස්ථානවල දී ආරක්‍ෂාව • සමීප පරිසරයේ දී විය හැකි අනතුරු පිළිබඳ ව විමසිලිමත් බව • බෝවන රෝගවලින් ආරක්‍ෂා වීම • ආරක්‍ෂාව පිළිබඳ පණිවිඩ සහිත පෝස්ටර් නිර්මාණය • ආරක්‍ෂාව පිළිබඳ සැලකිලිමත් වෙමින් සිදු කරන ක්‍රීඩා • ආරක්‍ෂාව පිළිබඳ පණිවිඩ රැගත් විරිදු, කවි, ගී හා අභිරුපණ රංගන

තේමාව	නිපුණතාව	විෂය අන්තර්ගතය
08. ජලය	<ul style="list-style-type: none"> ජලය සමඟ විවිධ දේ ක්‍රියා කරන ආකාරය ගවේෂණය කරමින් වාර්තා කරයි. විවිධ අයුරින් ජලය සපයා ගනිමින් ජලය කාර්යක්ෂම කළමනාකරණයකින් යුතු ව සුරක්ෂිත ලෙස පරිභෝජනයට ගනියි. ජලයෙන් විය හැකි හානි හා අනතුරු පිළිබඳ ව විමර්ශනය කර ඒවා අවම කර ගැනීමට දායක වෙයි. ජලයේ ක්‍රියාකාරීත්වය හා සම්බන්ධ විවිධ නිර්මාණවල යෙදෙයි. ජලය ආශ්‍රිත ව නිර්මාණය කළ ක්‍රීඩාවල නියැලෙයි. ජලය හා සබැඳි විවිධ අවස්ථා වින්දනාත්මක ව ඉදිරිපත් කරයි. 	<ul style="list-style-type: none"> ජලය නිසා පරිසරයේ පවත්නා සුන්දරත්වය ජලය සීමිත සම්පතක් බව ජලය අරපිරිමැස්මෙන් භාවිතය ජලය පිරිසිදු කරගන්නා ක්‍රම ජලය ලැබෙන ආකාර පිළිබඳ ආකෘති නිර්මාණය වර්ෂ ගැන්වූ ජලය ආශ්‍රයයෙන් නිර්මාණ ජලය භාවිත උපකරණ ඇසුරෙන් වින්දනාත්මක වලන ජලයෙන් සිදු විය හැකි අනතුරු
09. ගමනා ගමනය	<ul style="list-style-type: none"> පාලන ගමන් කරන්නන් විසින් පිළිපැදිය යුතු නීති රීති හා ආචාරධර්ම පිළිබඳ අවබෝධයෙන් යුතු ව ඵලදායී ව හා සුරක්ෂිත ව මාර්ග භාවිත කරයි. වාහනවලින් සිදුවන අහිතකර බලපෑම් අධ්‍යයනය කර ඒවායින් ආරක්ෂා වීමට කටයුතු කරයි. පොදු වාහනවලින් ඉටු කරන සේවාවන් අගයමින් ඒවා සුරැකීමට දායක වෙයි. ගමනාගමනය හා සම්බන්ධ විවිධ අවස්ථා අලලා නිර්මාණකරණයේ යෙදෙයි. විවිධ ගමන්බිමන්වල විවිධත්වය ඇසුරින් වාලක ක්‍රියාකාරකම්වල යෙදෙයි. ගමනාගමනය හා සම්බන්ධ හැසිරීම් පිළිබිඹු වන වින්දනාත්මක ව ඉදිරිපත් කරයි 	<ul style="list-style-type: none"> තම පාසල අවට මාර්ග හා ප්‍රධාන ස්ථාන කිහිපයක පිහිටීම මහමඟ පයින් ගමන් කිරීමේ දී අනුගමනය කළ යුතු නීති රීති මාර්ග නීති රීති නොපිළිපැදීමෙන් ඇති විය හැකි අනතුරු පොදු ගමනාගමනය සඳහා යොදා ගන්නා වාහන ගමනාගමනය සඳහා යොදා ගන්නා වාහනවල ආකෘති වාහන පරිහරණයේ දී කටයුතු කළ යුතු ආකාර පිළිබඳ කවි ගී වාහනවල ස්වභාවයන් සම්බන්ධ ව නිර්මාණය කරගත් ක්‍රියාකාරකම්
10. ගෙවත්ත	<ul style="list-style-type: none"> සැලසුම් කරනු ලැබූ ගෙවත්තකින් ඵදිනෙදා තම නිවසට අවශ්‍ය ආහාර ද්‍රව්‍ය නිපදවා ගැනීමට දායක වෙයි. බෝග නිපදවා ගැනීමට හා වගාවන් ආරක්ෂා කර ගැනීමට යොදන උපක්‍රම පිළිබඳ ව විමර්ශනය කර වාර්තා කරයි. ගෙවතු වගාවට පර්යේෂණාත්මක ව දායක වීමෙන් වින්දනයක් ලබයි. 	<ul style="list-style-type: none"> ගෙවත්තක තිබිය යුතු දේ හා ඒවාට වඩාත් සුදුසු ස්ථාන ක්‍රමවත් ගෙවත්තක් පවත්වා ගැනීමේ ප්‍රයෝජන ගෙවත්තක වගා කළ හැකි දේ ගෙවතු වගාව සඳහා යොදාගත හැකි ශාක හා පැළෑටි ගෙවත්තක ආකෘති නිර්මාණය

තේමාව	නිපුණතාව	විෂය අන්තර්ගතය
11. වැඩ පහසු කිරීමේ ම.	<ul style="list-style-type: none"> • ගෙවත්තෙන් සපයා ගත හැකි දේ ඇසුරින් නිර්මාණ කරයි. • ගෙවත්තෙන් ලබා ගන්නා ද්‍රව්‍ය හා සම්බන්ධ ක්‍රීඩාවල හා ක්‍රියාකාරකම්වල නියැලෙයි. • ගෙවත්තක සුන්දරත්වය හා අගය මතු කර දැක්වෙන නිර්මාණවල වින්දනාත්මක ව නියැලෙයි. • වැඩ පහසු කර ගැනීම සඳහා වර්තමානයේ මෙන් ම අතීතයේ ද යොදා ගත් ක්‍රමශිල්ප අධ්‍යයනය කර වාර්තා කරයි. • වැඩ පහසු කර ගැනීමට ගුණාත්මක නිමාවක් සඳහා සැලසුම්ගත ව, පිළිවෙලට හා ක්‍රමවත් ව වැඩ කිරීමට හුරු වෙයි. • සාමූහික ව කටයුතු කිරීමෙන් වැඩ පහසු කර ගැනීමට ක්‍රියා කරයි. • සේවා සැපයීමේ දී හා ලබාදීමේ දී ආචාරශීලී ව හා නීතිගරුක ව කටයුතු කරයි. • විදුලිය, චුම්බක හා සරල යන්ත්‍ර භාවිතයෙන් වැඩ පහසු කර ගන්නා අයුරු විමර්ශනය කර වාර්තා කරයි. • සහයෝගය හා සාමූහිකත්වය මගින් සාර්ථකත්වය අත් විඳිය හැකි ක්‍රීඩාවල නිරත වෙයි. • එදිනෙදා වැඩ පහසු කර ගැනීමට යොදාගත හැකි විවිධ ශක්තීන් පිළිබඳ අත්හදා බලමින් වින්දනයක් ලබයි. • වැඩ පහසු කර ගැනීම සඳහා සිදු කළ විවිධ දේ වින්දනාත්මක ව හා ප්‍රාසංගික ව ඉදිරිපත් කරයි. 	<ul style="list-style-type: none"> • ගෙවතු වගාවේ වැදගත්කම පිළිබඳ කියැවෙන කවි, ගී හා රංගන • එළවළු, පලතුරු නම් ආශ්‍රයයෙන් සකස් කරගත් ක්‍රීඩා • ඇදීම, තල්ලු කිරීම මගින් ද්‍රව්‍ය හා භාණ්ඩවල පිහිටීම වෙනස් කිරීමෙන් වැඩ පහසු කරගත හැකි බව • තමාගේ වැඩ කටයුතු තමා විසින් ම කර ගැනීමේ අගය අවබෝධ කර ගැනීම • එක් ව කටයුතු කිරීමෙන් වැඩ පහසු වන බව • විවිධ සරල යන්ත්‍ර හා ක්‍රමශිල්ප භාවිත කරමින් එදිනෙදා වැඩ පහසු කර ගැනීම • පන්ති කාමරයේ හා නිවසේ විවිධ කාර්යයන් පහසු කර ගැනීමට යොදා ගත හැකි නිර්මාණ • අවශ්‍යයෙන් ම සහයෝගී ව කටයුතු කළ යුතු වින්දනාත්මක ක්‍රීඩාවල නිරත වීම • වැඩ පහසු කිරීමටත් ඒ මගින් වින්දනයක් ලබා ගැනීමටත් භාවිත කළ විවිධ ජන කවි
12. මිනිස් හැසිරීම	<ul style="list-style-type: none"> • තමාගේ මෙන් ම සමාජයේ යහපැවැත්ම සඳහා ප්‍රයෝජනවත් ගුණාංග පවත්වාගෙන යයි. • යහපත් අන්තර් සම්බන්ධතා පැවැත්වීමට ඉවහල් වන ආකාරයේ නිර්මාණ කරයි. • සහභාගී වීමේ සම අවස්ථා ලබා ගනිමින් උපකරණ හසුරුවන නිර්මාණාත්මක ක්‍රීඩාවල යෙදෙයි. 	<ul style="list-style-type: none"> • පන්ති කාමරයේ දී හා පාසලේ දී කටයුතු කළ යුතු ආකාර • ආචාරශීලී යෙදුම් භාවිතය • එක් ව ජීවත් වීමේ දී පවත්වා ගත යුතු ගුණාංග • එක් ව ජීවත් වීමේ දී පවත්වා ගත යුතු යහ පුරුදු දැක්වෙන විත්‍ර • එක් ව ජීවත් වීමේ දී පවත්වා ගත යුතු ගුණාංග පිළිබඳ කියැවෙන කවි, ගී

තේමාව	නිපුණතාව	විෂය අන්තර්ගතය
<p>13. පොළොව හා අහස</p>	<ul style="list-style-type: none"> • මිනිසුන්ගේ විවිධ වර්ගවන් හා හැසිරීම් භාවාත්මක ලෙස විවිධ ප්‍රකාශන මාධ්‍ය මගින් නිර්මාණශීලී ව ඉදිරිපත් කරයි. • භූමියේ මතුපිට විවිධත්වය ගවේෂණය කරයි. • සුළඟේ ක්‍රියාකාරීත්වය අධ්‍යයනය කරමින් සුළං බලය ලබාගත හැකි විවිධ ක්‍රම විමර්ශනය කරයි. • පරිසරය දූෂණය වන අයුරු පිළිබඳ ව විමර්ශනය කර පරිසර හානි වළක්වා ගැනීමට ක්‍රියා කරයි • ස්වාභාවික වස්තුවල ක්‍රියාකාරීත්වය හා ඒවායින් ඇතිවන පාරිසරික බලපෑම ගවේෂණය කර වාර්තා කරයි. • අහසේ හා පොළොවේ ස්වභාවය පිළිබඳ ව විමසිලිමත් වෙමින් නිර්මාණවල නියැලෙයි. • තිරස් හා සිරස් අවකාශ භාවිත කරමින් ක්‍රියාකාරකම්වල නියැලෙයි. • පොළොවේ සහ අහසේ අසිරිය පිළිබඳ වින්දනාත්මක ක්‍රියාකාරකම් කවි, ගී ගායනය හා නිරූපණ මගින් ඉදිරිපත් කරයි. 	<ul style="list-style-type: none"> • සාමූහික වශයෙන් ජය ලැබිය හැකි ඵලිමහන් ක්‍රියාකාරකම් • තවත් අයකු සතුටු වන ආකාරයේ නිර්මාණ • සමීප පරිසරයේ භූමියේ විවිධ ස්ථානවල වෙනස්කම් • සුළඟ නිසා පරිසරයේ සිදු වන වෙනස්කම් • පාසල් පරිසරයේ පස දූෂණය වන ආකාර • දිවා, රාත්‍රි අහසේ දැකිය හැකි දේ හා ඒවායේ බලපෑම • ආලෝකය ඇසුරින් කළ හැකි පරීක්ෂණ • පොළොවෙන් ඉහළට ඉපිලීම හා පතිත වීම පිළිබඳ කුසලතා • භූමියේ විවිධත්වය මගින් මතු වන සුන්දරත්වය • භූමියේ විවිධත්වය විවිධ ද්‍රව්‍ය ආශ්‍රයයෙන් නිරූපණය • පරිසරයේ සිදුවන වෙනස්කම් පිළිබඳ කවි, ගී
<p>14. අවට කළ හැකි වෙනස්කම්</p>	<ul style="list-style-type: none"> • තම වර්ගයේ ප්‍රතිජනනාත්මක වෙනසක් සඳහා විමසිලිමත් ව කටයුතු කරයි. • සමීප පරිසරය පිරිසිදු ව හා ක්‍රමවත් ව තබා ගැනීමට ක්‍රියා කරයි. • තමාට සමීප පරිසරයේ ගුණාත්මක වෙනසක් සඳහා පවතින ගැටලු විමර්ශනය කරමින් ඒ සඳහා සැලසුම් සකස් කර ක්‍රියාත්මක කරයි. • යහපත් ආකාරයේ වෙනස්කමක් කිරීම සඳහා ඉවහල් වන නිර්මාණ කිරීමට මැනුම් පිළිබඳ හුරුකම් ලබයි. • ක්‍රීඩා පිටියේ වෙනස්කම් ඇති කරමින් වින්දනාත්මක ක්‍රීඩාවල නියැලෙයි. • තම වර්ගයෙන් යහපත් ආකාරයට වෙනස් කර ගත හැකි බව නිරූපණය කෙරෙන වින්දනාත්මක ක්‍රියාකාරකම්වල නියැලෙයි. 	<ul style="list-style-type: none"> • පාසල අවට ප්‍රදේශයේ පවිත්‍රතාව පවත්වා ගනියි. • තම පෞද්ගලික පිරිසිදුකම පවත්වා ගනියි. • තමා පරිහරණය කරන දෑ ක්‍රමවත් ව පවත්වා ගනියි. • පන්ති කාමරය තුළ වෙනසක් කිරීමට සූදුසු නිර්මාණ • පන්තිය හා අවට ප්‍රදේශයේ අලංකාරය හා ක්‍රමවත් බව • උදවු අවශ්‍ය අවස්ථාවල දී අන් අය හා සතුන් කෙරෙහි සංවේදී වීම • එක් ව කටයුතු කිරීම මගින් සාර්ථකත්වය අත්විඳිය හැකි නිර්මාණාත්මක ක්‍රියාකාරකම් • යහපත් වර්ගය ඔප් නැංවෙන ආකාරයේ භූමිකා රංගන

තේමාව	නිපුණතාව	විෂය අන්තර්ගතය
<p>15. මිනිසා හා තොරතුරු</p>	<ul style="list-style-type: none"> සන්නිවේදන කටයුතු සිදු වන ආකාර අධ්‍යයනය කරයි. සන්නිවේදන කටයුතුවල දී ආචාරශීලී ව ක්‍රියා කරයි. විවිධ මාධ්‍ය හා ක්‍රමවේද භාවිත කරමින් තොරතුරු ලබා ගැනීම වාර්තා කිරීම සිදු කරයි. ලැබෙන තොරතුරු අතරින් උචිත තොරතුරු විශ්ලේෂණාත්මක ව තෝරා ගනියි. සන්නිවේදන මාධ්‍ය හා බැඳි අහිතකර තත්ත්වයන් පිළිබඳ ව අවබෝධයෙන් යුතු ව කටයුතු කරයි. සන්නිවේදන ක්‍රම සම්බන්ධ විවිධ නිර්මාණ කරණයෙන් අත්හදා බැලීමිවල නිරත වෙයි. සංඥා, විධාන හා පණිවිඩ යොදා ගනිමින් නිර්මාණය කරගත් ක්‍රියාකාරකම්වල නිරත වෙයි. නිසි නිවේදනයක වැදගත්කම අවධාරණය වන රංගනය හා වර්ත නිරූපණවල නියැලෙයි. 	<ul style="list-style-type: none"> අදහසක් නිරවුල් ව හා නිවැරදි ව ප්‍රකාශනය නිවැරදි ව සවන් දීම හා අදහස් අවබෝධ කර ගැනීම අතීතයේ තොරතුරු හුවමාරු කරගත් ආකාර අපට තොරතුරු ලැබෙන සන්නිවේදන මාධ්‍ය සන්නිවේදනයේ දී පවත්වා ගත යුතු යහ පුරුදු පුවත්පත්වල තොරතුරු වර්ගීකරණය ඵලදායී ව පුස්තකාලය භාවිතය හදිසි අවස්ථාවක දී තොරතුරු ලබාදිය යුතු ආකාර සුබ පැතීම සඳහා නිර්මාණ තොරතුරු ලබාදීම සඳහා සංඥා යොදා ගැනීම අදහසක් විවිධ භාව ප්‍රකාශන ඇති වන ආකාරයෙන් ඉදිරිපත් කිරීම.
<p>16. අපේ අතීත විත්ති</p>	<ul style="list-style-type: none"> පාසලේ අතීතයේ හා වර්තමානයේ සිදු වූ වෙනස්කම් විමර්ශනය කරයි. ඓතිහාසික වටිනාකමකින් යුතු ස්ථාන අගය කරමින් ඒවා ආරක්ෂා කිරීමට කටයුතු කරයි. අතීත කලා කෘතිවල සුවිශේෂතා ගවේෂණය කරයි. තම ප්‍රදේශයේ/රටේ කැපී පෙනෙන සේවයක් සැලසූ වර්ත අගය කරමින් එම වර්ත ආදර්ශයට ගෙන ක්‍රියා කරයි. අතීත උරුමයන් විදහා දැක්වෙන නිර්මාණ කරයි. අතීතයේ සිට පැවත එන ජන ක්‍රීඩා අගය කිරීමෙන් යුතු ව ඒවායේ නිරත වෙයි. අතීත මුතුමිත්තන් රට වෙනුවෙන් කළ සේවය හා අතීත අභිමානය පිළිබිඹු කරන වින්දනාත්මක ක්‍රියාකාරකම්වල නියැලෙයි. 	<ul style="list-style-type: none"> පාසලේ ඉතිහාසය පිළිබඳ තොරතුරු ආසන්න පරිසරයේ ඇති ඓතිහාසික වැදගත්කමක් සහිත ස්ථාන පිළිබඳ තොරතුරු ඓතිහාසික ස්ථාන හෝ සිද්ධි හෝ සම්බන්ධ කවි, ගී ආදිවාසී ජනතාව පිළිබඳ තොරතුරු සීගිරිය, කලාවැව, ලෝවාමහාපාය වැනි අතීත උරුමයන්ගේ වටිනාකම සීගිරිය, කලාවැව, ලෝවාමහාපාය විවිධ මාධ්‍යයෙන් නිර්මාණය අතීතයේ සිට පැවත එන ජන ක්‍රීඩා අතීතයේ මිනිසුන් භාවිත කළ විවිධ කවි, ගී හා ඊට අයත් ප්‍රකාශන ඉදිරිපත් කරයි.

1. තේමාව : අපේ යහ පැවැත්ම

යහ ගුණ ධර්මයන්ගෙන් පෝෂණය වෙමින් එකී ගුණධර්ම ප්‍රදර්ශනය වන පරිදි හැසිරීම ජීවිතය අර්ථ සම්පන්න කිරීමට හේතු වේ. නීතිගරුක ව, වගකීම්වලට සාර්ථක ව මුහුණ දෙමින් සරු ආත්මාභිමානයෙන් යුතු ව ජීවත් වීම තව දුරටත් අර්ථ සම්පන්න භාවය තිවු කිරීමට හේතු පාදක වේ. සෞඛ්‍ය සම්පන්න ජීවිතයකට උචිත ශාරීරික යෝග්‍යතාව සුරකිමින් අන් මතවලට සමසිතින් යුතු ව ගරු කරමින්, ජය පරාජය එක සේ විඳ දරාගන්නා නිර්මාණශීලී ජීවිත සංවිධානයට හුරු වන්නකු අප විසින් නිර්මාණය කළ යුතු ය.

ඒ අනුව ඒ සඳහා අවශ්‍ය පුහුණුව හා මඟ පෙන්වීම මෙම තේමාව යටතේ සිදු කිරීම අපේක්ෂාව වේ.

- නිපුණතා :**
- මනා සංවිධානයකින් යුතු ව කටයුතු කිරීමෙන් තම කටයුතු සාර්ථක ව සිදු කර ගනියි.
 - යහගුණ අගය කරමින් ඒවා පවත්වාගෙන යෑමට කටයුතු කරයි.
 - වගකීම් ඉටු කරමින් පොදු කටයුතු සඳහා දායකත්වය ලබා දෙයි.
 - නීතිරීති අගය කරමින් නීතිගරුක ව හැසිරෙයි.
 - අපේ යහපැවැත්ම පවත්වා ගැනීම සඳහා ඉවහල් වන ආකාරයේ නිර්මාණ කරයි.
 - ශාරීරික සහ මානසික යහ පැවැත්ම සඳහා යෝග්‍ය ක්‍රියාකාරකම්වල නිරත වෙයි.
 - යහපත් හැසිරීම් පිළිබිඹු කරන නිර්මාණවල වින්දනාත්මක ව නියැලෙයි.

- ඉගෙනුම් පල :**
- ආත්ම අභිමානයක් ඇති ව පන්ති කාමරයේ හා පාසලේ කටයුතුවලට සහභාගි වෙයි.
 - පාසලේ හා පන්තියේ තමාට බලපාන නීතිරීති හඳුනා ගෙන ඒවාට අනුගත ව කටයුතු කරයි.
 - වෙලාවට පාසලට පැමිණ, ගුරුවරුන්ට විදුහල්පතිවරයාට ගෞරවයෙන් යුතු ව සලකයි.
 - තමා තුළ ඇති හැකියා හඳුනා ගෙන නිර්මාණවල යෙදෙයි.
 - සරල නීති රීති සහිත ක්‍රීඩාවල යෙදෙමින් විනෝද වෙයි.
 - සැලැසුම් සහගත ව කටයුතු කිරීමේ හුරුකම් ප්‍රදර්ශනය කරයි.
 - පන්තියේ සිටින අනෙක් සිසුන් පිළිගනිමින් සෑම දෙනාට ම ගෞරව කරමින් කටයුතු කරයි.
 - ක්‍රීඩාවල යෙදෙමින් පරාජය පිළිගනිමින් හා ජයග්‍රහණය හොඳින් භුක්ති විඳිමින් කටයුතු කරයි.
 - පාසල තුළ හා පන්තියේ කරන ආගමික කටයුතුවලට කැමැත්තෙන් යුතු ව සහභාගි වෙයි.
 - සමාජය පිළිගත් යහගුණ ඉස්මතු කරන ආකාරයේ භූමිකා රංගනවල යෙදෙමින් වින්දනයක් ලබයි.
 - යහගුණ ගැන කියවෙන ගීත හා කතන්දර කියමින් හා ගයමින් වින්දනයක් ලබයි.

ඉගෙනුම් - ඉගැන්වීම් ක්‍රමෝපාය

ක්‍රියාකාරකම 1 :

- සිසුන් එළිමහනට රැගෙන යන්න.
- ‘අද අපි සමනලයෝ - දළඹුවෝ’ ක්‍රියාකාරකම කරන බව සිසුන්ට පවසන්න.
- ගුරුවරයා කියන දේ නිවැරදි ව පිළිපදින අය සමනලයන්ගේ පැත්තටත්, කියන දේ නිවැරදි ව පිළිපැදීමට අපොහොසත් වන පිරිස දළඹුවන්ගේ පැත්තටත් යොමු කරන්න.

උදා : දෙවරක් අත්පුඩි ගැසීම, එක් වරක් උඩ පැනීම

- එම සතුන්ගේ විශේෂ ලක්ෂණ ගැන සිසුන් සමඟ සාකච්ඡාවක් ගොඩනගා ගන්න. (සතුන් දෙකොටසේ විශේෂ තත්ත්වයන් ඉස්මතු වන ආකාරයෙන්)

- උදා : *
- * ලස්සන වීම, පියැඹීමට හැකි වීම
 - * දුර ගමන්වල යෙදීමට හැකි වීම
 - * අමුතු දේ බැලීමට අවස්ථාව ලැබීම (හඳ, තාරකා, දේදුනු, මීදුම)
 - * වේදනාවක් දැනීම, අපහසුවක් දැනීම, ගැවෙන වීට පළ මතු වීම, වේදනාවක් දැනීම
 - * තුවාල වීම, . . . ආදී

- ඒ අනුව පවසන දේ පිළිපදින අයට යහපතක් සිදුවන බවත්, එසේ නොවන අයට කරදරවලට මුහුණ පෑමට සිදු වන බවත් ඉස්මතු වන සාකච්ඡාවක් මඟින් සිසුන්ට අවබෝධ කර ගැනීමට සලස්වන්න.
- පසුව ඒ ඒ සතුන්ට අනන්‍ය වූ වලන සිසුන්ට අහිමත පරිදි සිදු කිරීමට අවස්ථාව ලබා දෙන්න.
- ගුරුතුමිය හැර තව කවුරුත් කියන දේ සිසුහු පිළිගනිත් දැයි සිසුන්ගෙන් ප්‍රශ්න කරන්න. ඒ සඳහා පිළිතුරු ලබා දීමට සිසුන්ට අවස්ථාව ලබා දෙන්න.
- ගුරුතුමිය හෝ විදුහල්පතිතුමා හෝ විසින් එසේ පිළිපදින ලෙස දැනුවත් කොට සිසුන් විසින් පිළිපදින දේවල් මොනවා දැයි සිසුන්ගෙන් ප්‍රශ්න කරන්න. පහත සඳහන් දේ කෙරෙහි වැඩි අවධානයක් යොමු කරවන්න.

- උදා : *
- * පාසල පටන් ගන්නා වේලාවට ප්‍රථම ව නිසි සුදානමකින් පැමිණෙන සිසුවෙක්
 - * කාලච්ඡේද අවසන් වන වේලාවට අවනත ව වෙනත් විසයකට සුදානම් වන සිසුවෙක්
 - * විවේක කාලයට අවනත ව කටයුතු කරන සිසුන්
 - * ආගමික කටයුතුවල දී කාලයට අවනත වන සිසුන්
 - * විශේෂ සංනිවේදනවලට අවනත ව තම කාර්යය ඉටු කරන සිසුන්
 - * පාසල ඇරෙන වේලාවට අවනත ව කටයුතු කරන සිසුන්

- පාසලේ කටයුතුවලට, නීති රීතිවලට අනුගත ව කටයුතු කරන සිසුන් සැම විට ම අගය කිරීමට කටයුතු කරන්න.
- දළඹුවාට වඩා සමනලයින් කොතරම් සුන්දර දැයි, ප්‍රසන්න දැයි මේ ක්‍රියාකාරකම තුළින් සිසුන්ට අවබෝධ කර දී සැම විට ම සමනලයකු ලෙස ක්‍රියා කිරීමට උපදෙස් දෙන්න.

ක්‍රියාකාරකම 2

- සිසුන්ට සතුටු හිතෙන් කුමන අවස්ථාවල දැයි නිදහසේ අදහස් ප්‍රකාශ කිරීමට ඉඩ දෙන්න. (ක්‍රීඩා කරන, සින්දු කියන, ගුරුවරයා හොඳයි කියන ආදී වශයෙන් බොහෝ දේ ඉදිරිපත් කරනු ඇත.)
- එකී සැම දෙයක් ම හොඳ දෙයක්, නරක නොවන දෙයක්, යහපත් දෙයක් සිදු කිරීම නිසා තමන්ට යහපතක් ම අත් වන බව සාකච්ඡාව මඟින් ඉස්මතු කරමින්, පැහැදිලි කර ගැනීමට අවස්ථාව සලසා දෙන්න.
- පසුව අම්මා, තාත්තා, ගුරුවරයා, පූජකතුමා, ස්වාමීන් වහන්සේ හා විදුහල්පතිතුමා යන අයගේ පැහැදිලි ව හඳුනාගත හැකි ස්ථාන හතරක පින්තූර ප්‍රදර්ශනය කරන්න. එම පින්තූර හඳුනා ගැනීමට උදවු කරන්න.
- ස්ථාන 4ක රැඳවූ පින්තූර රැඳවූ ස්ථානයට සිසුන් රැගෙන යන්න.
- එක් එක් පින්තූරය ළඟට ගොස් පින්තූරයේ සිටින කෙනා ‘හොඳ යි, හරි ම හොඳ යි’ ලෙස සිසුන්ට ප්‍රකාශ කර ඇත්තේ කවර කටයුතු සිදු කරන විට දැයි ප්‍රශ්න කරන්න.
- ඒ කුමන අවස්ථාවල දී දැයි ප්‍රකාශ කිරීමට එක් එක් සිසුන්ට අවස්ථාව ලබා දෙන්න.
- මෙලෙස පින්තූර ළඟට ම ගොස් සාකච්ඡාව පවත්වන්න.

- ඒ අනුව තමන්ගේ සිතට මහත් සතුටක්, ආඩම්බරයක් දැනෙන්නේ යහපත් දේ සිදු කිරීමෙන්, නීති රීති සුරැකීමෙන් බව අවබෝධ කර ගැනීම සඳහා සිසුන් යොමු කරන්න.

- එසේ කටයුතු කිරීමෙන් ලැබෙන ප්‍රයෝජන, වාසි සිතට දැනෙන සතුට පිළිබඳ ව සිසුන් සමඟ සාකච්ඡාවක් පවත්වන්න. ඒ අනුව සතුට, ජයග්‍රහණය, අභියෝග ජය ගැනීම, නායකත්වය, ප්‍රශංසා හිමි වීම, ජනප්‍රිය වීම, ත්‍යාග ලැබීම, සම්මාන ලැබීම පිළිබඳ ව උදාහරණ කිහිපයක් සිසුන් වෙත ඉදිරිපත් කරන්න.

උදා : කණ්ඩායම් නායක, පන්ති නායක, පිරිසිදු කිරීමේ නායක, උදෑසන රැස්වීමේ නායක, ගණිත නායක, පරිසරය නායක, සෞන්දර්ය නායක, පන්ති පිළියෙළ කිරීමේ නායක, . . . වැනි අලුත් දේ කෙරෙහි සිසුන් යොමු කරන්න. ඒ සඳහා පෙලඹීමක් ඇති වන පරිදි අගය කිරීම් හා මග පෙන්වීම් සිදු කරන්න.

ක්‍රියාකාරකම 3

- පූර්ව උපදෙස් අනුව සැලසුම් කළ භූමිකා රංගන කිහිපයක් සඳහා කල් ඇති ව රංගනයට විශේෂ හැකියා ඇති සිසුන් කිහිප දෙනෙකු යොමු කරන්න.

- උදා :
- * පාසලට පැමිණීමේ දී වැඩිහිටියන්ට උසුළු විසුළු කරමින් පැමිණීම හා ඒ මඟින් සිදුවිය හැකි ගැටලු
 - * පාසලට පැමිණීමේ දී රංචු වශයෙන් පැමිණීම හා ඒ මඟින් සිදු විය හැකි ගැටලු
 - * ජාතික ගීයට/පාසල් ගීයට සිරුවෙන් නොසිටීම නිසා සිදු විය හැකි ගැටලු
 - * පාසලේ සුන්දරත්වයට හානි කිරීම (ගස්වලට පොලු ගැසීම, බිත්ති අපිරිසිදු කිරීම) නිසා ඇතිවිය හැකි ගැටලු
 - * අත පය සේදීම, වැසිකිළි කැසිකිළි සුදුසු පරිදි භාවිත නොකිරීම හා ජලය අපතේ යාම නිසා ඇති වන ගැටලු

නිරූපණය කිරීම සඳහා සිසුන් කණ්ඩායම් පහකට වෙන් කොට අවස්ථාව ලබා දෙන්න.

- එම වැරදි නිවැරදි කර ගැනීම සඳහා කළ හැකි දේ සිසුන්ගේ සහභාගිත්වය සහිත ව ගොනු කර ගැනීමට යොමු කරන්න.
- ඉන් පසු ආදර්ශ වැකි, (උදා : ‘අපි වැඩිහිටියන්ට උසුළු විසුළු නොකරමු.’) සතියකට එක බැගින් පන්තියේ ඉදිරියේ ප්‍රදර්ශනය කිරීමට යොමු කරන්න.
- එම වසර අවසන් වන තෙක් මෙම ආදර්ශන මාරු කරමින් ප්‍රදර්ශනය කිරීමටත්, වර්යාත්මක ව සිදු වන වෙනස්කම් වරින් වර අගය කිරීමටත් ලක් කරන්න.

ක්‍රියාකාරකම 4

- සිසුන් 7 දෙනා බැගින් වන සේ කණ්ඩායම් වෙන් කර ගන්න.
- ‘අපේ පාසලට අපෙන් තැගි’ නමින් ක්‍රියාත්මක කෙරෙන, ලස්සන මල් පාත්තිය නම් වූ ක්‍රියාකාරකම පිළිබඳ ව සිසුන්ට පැහැදිලි කරන්න.
- එහි දී,
 - * පාත්තිය සැකසීම
 - * මල් බීජ හෝ පැළ සිටුවීම
 - * දිනපතා එය රැක බලා ගැනීම පිළිබඳ ව උපදෙස් ලබා දෙන්න.
- සියලු කටයුතු සිසුන්ගේ සහභාගිත්වයෙන් ම සිදු කිරීමට උත්සාහ කළ යුතු අතර, අවශ්‍ය අවස්ථාවක දී පමණක් දෙමාපිය සහයෝගය ලබාගන්න. (එක් කණ්ඩායමට එක්කෙනා බැගින්)
- සාමූහික බව, අන්‍යෝන්‍ය උදවු උපකාර කිරීම, ආරක්ෂාකාරී ව හැසිරීම, අන්‍යයන්ගේ ආරක්ෂාව ගැන සැලකීම, කාර්ය නිසියාකාර ව නිම කිරීම, බෙදාහදා ගැනීම, ආත්මාභිමානය, නායකත්ව කුසලතා ඇති කිරීම, උපකරණ භාවිතය, ජීවන හුරුවකට මඟ පෙන්වීම සඳහා මෙම ක්‍රියාවලියේ දී ඔබ සිසුන් සමඟ සුහද ව කටයුතු කරමින් මඟ පෙන්වන්න.

- කඩිනමින් මල් පිපෙන මල් වර්ග පැල කිරීමටත්, පසු ව මල් පිපුණු පසු තම පන්ති කාමරයට, බුදු මැදුරට, කාර්යාලයට, අනෙක් පන්තිවලටත් මල් පොකුරක්/වට්ටියක් ත්‍යාගයක් ලෙස ලබාදීමට යොමු කරන්න.
- මෙයට අමතර ව, 'යහළුවෝ එකතු වී කළ හොඳ වැඩ' ප්‍රදර්ශනය කරන්න.
- දිරන කසළ, නොදිරන කසළ දූමිම සඳහා සිසුන් එකතු වී කසළ බදුන් සැකසීමට සිසුන් යොමු කරන්න.
- මෙම පුරුද්ද පන්ති මට්ටමින් සිදු කිරීමට අවස්ථාව ලබා දී ආහාර ගැනීමෙන් පසු ප්‍රධාන කසළ ඉවත් කිරීම දක්වා දෙමාපිය සහයෝගයෙන් කසළ බැහැර කිරීමට යොමු විය හැකි ය.

ක්‍රියාකාරකම 5

- සියලු ම සිසුන් එළිමහනට රැගෙන යන්න.
- සිසුන් කණ්ඩායම් දෙකකට බෙදා ගන්න. කණ්ඩායම් දෙකේ සිසුන් එක් සිසුවකු පිටුපස අනෙක් සිසුවා ලෙස පේළි දෙකකට (2m ක් පමණ පේළි අතර දුර) ස්ථානගත කරවන්න.
- සිසුන් දෙදෙනෙක් පමණක් ඉදිරියට කැඳවාගෙන පේළි දෙක ඉදිරියෙන් මුහුණට මුහුණ බලාගෙන සිටින සේ සිටීමට යොමු කරන්න. (මෙම සිසුන් දෙදෙනා ද 2m ක් දුර සිටින සේ.)
- පසු ව ඔබ විසින් තරු සලකුණු ඇතුළත් කර සකසා ගත් 'මැජික් පෙට්ටි දෙක' ඉදිරියෙන් සිටින සිසුන් හිස මත තබන්න. (මංජුසාවල ඇති දේ නොපෙනෙන ලෙස තිබිය යුතු යි.)
- එම සිසුන් දෙදෙනා දකුණු අතින් පමණක් හිසේ ඇති පෙට්ටිය ගෙන තම පේළියේ සිටින සිසුන්ගේ හිසට උඩින් තැබීමට යොමු කරන්න. පේළිවල සිටින සිසුන් සෙමෙන් හිස මත තිබෙන මැජික් පෙට්ටිය නොඅල්වා පසුපසට හැරී දකුණු අතින් රැගෙන අනෙක් සිසුවාගේ හිස මත තැබීමටත් යොමු කරවන්න.
- මෙලෙස සියලු ම සිසුන් මැජික් පෙට්ටිය බිම නොවට්ටා ක්‍රීඩාවේ යෙදී අවසන් වූ පසු අවසානයට ම සිටින සිසුවා දුවවිත් මංජුසාව හිස මත තබාගෙන නොඅල්ලා, ගුරුවරයාගේ හිස මත මැජික් පෙට්ටිය තැබිය යුතු බවත් උපදෙස් දෙන්න.
- කණ්ඩායමේ අනෙක් සිසුන් ද ගුරුවරයා අසලට දුවගෙන විත් රවුමකට සිටිය යුතු බවට ද උපදෙස් දෙන්න. පළමු ව පැමිණෙන කණ්ඩායම ගුරුවරයාගේ දකුණු පසින් ද, දෙවනු ව පැමිණෙන කණ්ඩායම ගුරුවරයාගේ වම් පසින් ද සිටගැනීමට පවසන්න.
- කණ්ඩායම් දෙක ම නිවැරදි ව ක්‍රීඩාවෙන් ජය ගන්නා තෙක් කටයුතු කර ගුරුවරයා වටේ සියලු සිසුන් රවුම් දෙකකට රැස් කොට ඉවසීම, කලබල නොවීම, පවසන දේ නිවැරදි ව අසාගෙන සිටීම, තරගකාරීත්වය, අමතක නොවීම නිසා තරගය පහසුවෙන් ජය ගැනීමට හැකි වීම පිළිබඳ ව සාකච්ඡා කරන්න.
- ඉහත තත්ත්වයන් යටතේ කණ්ඩායමේ සාමාජිකයන්ගෙන් සිදු වූ අඩුපාඩුවට සමාව අයැදීමටත්, නැවත එවැන්නක් සිදු නොවීමට කටයුතු කරන බවට ප්‍රකාශ කිරීමටත් යොමු කරවන්න.
- ප්‍රථමයෙන් ම ජයග්‍රහණය කළ කණ්ඩායමට ප්‍රථමයෙන් අත්පොළොසන් හඬක් සියලු දෙනා සමඟ ද, දෙවනුවට ජය ගත් කණ්ඩායමට ඉන් පසු ව අත්පොළොසන් ලබාදීමට ද යොමු කරන්න.
- පසු ව මැජික් පෙට්ටියේ ඇති තරු සලකුණු මුලින් ජයගත් කණ්ඩායමේ සිසුන්ට ප්‍රථමයෙන් ද, දෙවනුවට ජය ගත් සිසුන්ට දෙවනු ව ද, ලබා දී, 'දැන් අල්ලා ඔසවා අපි එකතු ව ජය ගන්නා' යන වාක්‍යය ශබ්ද නඟා පැවසීමට යොමු කරන්න.

ක්‍රියාකාරකම 6

- එළිමහන, පන්ති වේදිකාව හෝ ප්‍රධාන වේදිකාව හෝ යොදා ගනිමින් යහගුණ සඳහා ගැයෙන කවි, ගී කාලයට ගයමින් තෘප්තිමත් වීමට සිසුන් යොමු කරන්න.
- එහි දී තේමාව කුළ වරින් වර විවිධ ක්‍රියාකාරකම්වල දී සහ වෙනත් තේමාවල දී ද පාඩම අවසන් වන අවස්ථාවේ දී ද මෙම ගීත ගායනය සඳහා අවස්ථාව ලබා දෙන්න.
- විනෝදය, නිදහස් ඉරියව්‍ය ප්‍රකාශනය සඳහා ආදිය හෝ සුදුසු කාල භාණ්ඩයකට අනුව ක්‍රියාකාරකම් සිදු කිරීමට සිසුන්ට අවස්ථාව ලබා දෙන්න.

හොඳ ළමයි - මල් වගේ
 හරිම පිරිසිදුයි
 හැඩ වෙලා - සැරසිලා
 මල් වගේ දිලෙයි

පැළ සිටුවනවා - ගසක් හැදෙනවා
 පාට පාට මල් පිපිලා - ගෙඩිත් හැදෙනවා
 ගෙඩි කඩා ගනිමු - අත්ත නොබිඳිමු
 අත්ත කොතේ එක ගෙඩියක් - ගසටත් තියමු

මගේ පුංචි යාළුවන්ට
 නැදැයන් සැම දෙනාට
 හොඳ සතුටින් හැම දෙයක් ම
 බෙදාගෙන කමු

එන්න එන්න ජේලියේ - යන්න එපා කලබලේ
 අනික් අයගෙ ඇඟේ හැපෙයි - පරිස්සමෙන් යමු පුතේ

කරදරේට හැසිරිලා - දඟ නොකරමු හැප්පිලා
 යාළයි අපි යාළයි - අපි හැමෝම යාළයි
 කාටත් හිරිහැර නොකරන
 පුංචි හපන් යාළයි

සුදු කහ පාටින්	මල් පිපිලා
සිනහ සලන හැටි	නැළැවිලා
පාසල් වත්තම	සැරසිලා
සුවඳ බෙදයි මිතුරකු	විලා

උදැසන ම පාසල්	එනවා
මල් නෙළලා අපි	සරසනවා
පිරිසිදු වීලා	සැරසෙනවා
බුදු පා පියුමන්	නමඳිනවා

ට්‍රිලිං ට්‍රිලිං සීනුව	වැදුණා
කෝච්චියක් ලෙස පෙළ	සැදුණා
කලබලයක් නැත සියලු	දෙනා
පන්තිය වෙත විගසින්	ඇදුණා

ආයුබෝවන් ගුරුවරු	එනවා
නොදත් දේ අප	විමසනවා
ගුරුවරුන්ට කීකරු	වෙනවා
සැවොම එක්ක අප තුටු	වෙනවා

- නිරන්තර ගායනා කරමින් සිසුන් තුළ යහගුණ දම් වැඩවීමට උනන්දු කරවන්න.

සමාජ ඒකාබද්ධතාව පිළිබඳ සංකල්ප සිසුන් තුළ සංවර්ධනය සඳහා සකස් කර ඇති ක්‍රීඩා පුවරුව මෙම තේමාව ක්‍රියාත්මක කරන අතරතුර සුදුසු පරිදි යොදා ගන්න.

2. තේමාව : අපි ලක් වැසියෝ

විවිධ ජන වර්ගවලට අයත් වූව ද ලක්වැසි අපි සියලු දෙනා ශ්‍රී ලාංකිකයෝ වෙමු. ජාති, ආගම්, උස් පහත් භේදයකින් තොර ව සෑම අයෙක් ම සම මට්ටමෙහි ලා පූර්ණ ලක්වැසියකු ලෙස සලකති. විවිධ ජන කොටස්වල සංස්කෘතීන් අගය කරමින් හා ඒවාට ගරු කරමින් සහජීවනයෙන් කටයුතු කිරීම පිළිබඳ යහපත් ආකල්ප කුඩා කල සිට ම සිසුන් තුළ ඇති කළ යුතු වේ. ජාතික කොඩියට හා ජාතික ගීයට නිසි ගරු සරු දැක්වීම විවිධ ජාතික හා ආගමික උත්සවවල වැදගත්කම අවබෝධ කර ගනිමින් ඒවාට සහභාගි වීම පිළිබඳ මූලික හුරුවක් ලබා දීමට යොමු කිරීමත් මෙම තේමාව යටතේ එන ප්‍රායෝගික ක්‍රියාකාරකම්වල අරමුණ වේ.

- නිපුණතා :**
- ශ්‍රී ලාංකික සංස්කෘතික හා ජාතික උරුමවල ලක්ෂණ විමර්ශනය කරමින් ඒවා රැක ගැනීමට දායක වෙයි.
 - වාරිතූ පිළිබඳ අවබෝධයෙන් යුතු ව ඒවා පවත්වා ගැනීමට දායක වෙයි.
 - විවිධ ජන වර්ග, ඔවුන්ගේ සංස්කෘතික ලක්ෂණ හා අන්‍යෝන්‍යව අගය කරමින් ඒවා රැක ගැනීමට දායක වෙයි.
 - ශ්‍රී ලාංකිකයන්ගේ විවිධ සංස්කෘතීන් පිළිබඳ අවබෝධයකින් යුතු ව දේශීයත්වයට මුල් තැන දෙමින් විවිධ නිර්මාණ කරයි.
 - ලක්වැසියන් අතර භාවිත වන ක්‍රීඩාවල නියැලෙයි.
 - ජාතික අභිමානය මතු වන ආකාරයට සෞන්දර්යාත්මක ඉදිරිපත් කිරීම් කරයි.

- ඉගෙනුම් පල :**
- ජාතික කොඩිය එසවීමේ දී අනුගමනය කරන සිරිත් පිළිපදියි.
 - ජාතික ගීය නිවැරදි උච්චාරණය සහිත ව නිවැරදි ඉරියව්වේ පිහිටා ගායනය කරයි.
 - ජාතික දිනයක් වශයෙන් නිදහස් දිනයෙහි ඇති වටිනාකම හඳුනා ගනිමින් එය අභිමානවත් ලෙස සමරයි.
 - ශ්‍රී ලාංකිකයන් විවිධ ජන වර්ගවලින් යුක්ත බව දැන ගනියි.
 - ඒ ඒ ජන වර්ගවලට අන්‍යෝන්‍ය වූ සංස්කෘතික ලක්ෂණ අගය කරමින් කටයුතු කරයි.
 - විවිධ ජන වර්ගවලට අයත් වූවන් අප සෑම දෙනා ශ්‍රී ලාංකිකයන් බව පිළිගනියි.
 - අන්‍ය ජාතිකයන්ගේ සුවිශේෂ සංස්කෘතික අවස්ථාවල දී යොදා ගන්නා මෝස්තර සැරසිලි නිර්මාණය කිරීමට හුරුවක් ලබයි.
 - ලක්වැසියන් අතර ප්‍රචලිත ග්‍රාමීය ක්‍රීඩාවල නිරත වෙයි.
 - ජාතික අභිමානය දැනවෙන කවි, ගීත ප්‍රකාශනාත්මක වලන සහිත ව ඉදිරිපත් කරයි.

ඉගෙනුම් - ඉගැන්වීම් ක්‍රමෝපාය

ක්‍රියාකාරකම 1 :

- ශ්‍රී ලාංකිකයන් වන අපට පමණක් ම අන්‍යෝන්‍ය වූ ගීතය ජාතික ගීය වශයෙන් සිසුන්ට හඳුන්වා දෙන්න. එහි රචකයා ආනන්ද සමරකෝන් මහතා බවත් සිසුන්ට පවසන්න.
- ජාතික ගීය නිවැරදි ව ගැයීමේ කුසලතා සිසුන් තුළ ඇති කිරීම සඳහා ජාතික ගීය විශාල ප්‍රමාණයේ බ්‍රිස්ටල් බෝඩයක හෝ ඩිමයි කඩදාසියක හෝ ප්‍රදර්ශනය කරන්න.
- එය පන්තියේ සියලු සිසුන්ට ප්‍රදර්ශනය වන ස්ථානයක රඳවා ගීතයේ වචන නිවැරදි උච්චාරණය සහිත ව සිසුන්ට හඳුන්වා දෙන්න.
- ගීතයේ අර්ථය ද සරල ව පැහැදිලි කරන්න.
- පසු ව ගුරුතුමිය සියලු සිසුන් සමඟ එකතු වී ගීතය නිවැරදි තනුවට, නිවැරදි උච්චාරණය සහිත ව ගායනය කරන්න.

- මේ සඳහා පටිගත කළ නිවැරදි ව ගායනා කරනු ලබන ජාතික ගීයකට සවන් දීම හා ඒ අනුව ගායනා කිරීමට සිසුන් හුරු කරවන්න.
- සිසුන් ගීතය නිවැරදි ව ගායනා කරත් දැයි සොයා බැලීම සඳහා කණ්ඩායම් වශයෙන් හා සිසු යුගල වශයෙන් ද ගීතය ගායනා කරවන්න.
- මේ සඳහා පාසලේ සංගීත විෂය භාර ගුරුභවතකු හෝ වෙනත් සුදුසු සම්පත් පුද්ගලයකු යොදා ගනිමින් සිසුන් වඩාත් නිවැරදි ව ගීතය ගායනයට අවශ්‍ය කුසලතා ලබා දීමට අවශ්‍ය කටයුතු සැලසුම් කර ගන්න.

ක්‍රියාකාරකම 2

- සිසුන් එළිමහනට රැගෙන යන්න.
- ජාතික ගීය ගායනා කරන විට නිවැරදි ව සිරුවෙන් සිටින ආකාරය පිළිබඳ ව අවශ්‍ය හුරුකම් පහත දැක්වෙන ආකාරයට ලබා දෙන්න.
 - * දෙපා හා දෑත් නිසි අයුරින් තබා ගැනීම
 - * විලිඹ දෙක ලංවන සේ පාද මදක් ඇත් කර ඉංග්‍රීසි හෝඩියේ V අකුරේ හැඩයට තබා ගැනීම.
 - * ශරීරය සෘජු ව තබා ගැනීම
 - * හිස කෙළින් තබා ගෙන ඉදිරියේ ඇති එල්ලයක් කෙරෙහි දෙනෙත් විවෘත ව තබා ගැනීම. (ඇස් මට්ටමෙන් ඉදිරිය බැලීම)
 - * අත් දෙක පහළට ලිහිල් ව වැටෙන සේ අත මීට මොළවා මාපටැඟිල්ල පොළොව දෙසට යොමු වන සේ තබා ගැනීම. (ශරීරය සහ දෙඅත් අතර හිඩැසක් නොතිබිය යුතු ය.)
- ජාතික කොඩිය එසවීමට සුදුසු ස්ථානයක් සකස් කරන්න.
- ජාතික කොඩිය ඔසවන විට සිටිය යුතු ආකාරය හා ඊට ගෞරව කළ යුතු ආකාරය පිළිබඳ ව පැහැදිලි කරන්න.
- පසු ව ජාතික කොඩිය ඔසවන ආකාරය පිළිබඳ ව සිසුන් දැනුම්වත් කිරීම සඳහා එය ක්‍රමයෙන් (සෙමෙන්) ඔසවන ආකාරයත්, කොඩිය කණුවේ ඉහළට ම ගමන් කළ පසු නූල කණුවේ ගැටගසා රැඳවිය යුතු ආකාරයත් සිසුන්ට ආදර්ශනය කර පෙන්වන්න.
- සුදුසු පරිදි සිසුන්ට ද කොඩිය ඔසවා ගැට ගැසීම පිළිබඳ අත්දැකීම් ලැබීමට ද අවශ්‍ය හුරුකම් ලබා දෙන්න.
- ජාතික කොඩිය ඔසවන විට හා එය ලෙළ දෙන විට තමා අභිමානවත් ව සිටීමේ වැදගත්කම අවධාරණය කරන්න. (සිසුන් දුටු ජාතික කොඩියට ගරු සරු නොකර අනිසි ලෙස භාවිත කරන අවස්ථා පිළිබඳ ව සාකච්ඡා කරමින් ජාතික කොඩියට සහ ගීයට නිසි ගෞරව දැක්වීමේ වැදගත්කම මතු කරන්න.)
- අනතුරු ව ජාතික කොඩිය ඔසවා ජාතික ගීය ගායනය කරන්න. (ජාතික කොඩිය එසවීම සඳහා ආරාධිතයකුට ආරාධනා කළ හැකි ය.)
- ජාතික ගීය ගැයීමේ දී නිවැරදි උච්චාරණයෙන් හා නිවැරදි ඉරියව්වෙන් යුතු ව ගායනා කිරීමට යොමු කරවන්න.

ක්‍රියාකාරකම 3

- ශ්‍රී ලාංකිකයන් වන අපට ඉතා ම වැදගත් දිනයක් ලෙස අප රටට නිදහස ලැබුණු දිනය හැඳින්විය හැකි බව පෙන්වා දෙන්න.
- අප රටේ වැසියන් විසින් සැම වර්ෂයක ම පෙබරවාරි 04 වන දින නිදහසේ සැමරුම් දිනය වශයෙන් පිළිගන්නා බවත්, ඒ සඳහා විවිධ උත්සව, විවිධ ක්‍රියාකාරකම් සංවිධානය කරන බවත් පෙන්වා දෙන්න.
- මේ සඳහා ඡායාරූප, වීඩියෝ දර්ශන ආදිය ද යොදා ගනිමින් එම දිනයේ ඇති වැදගත්කම පිළිබඳ ව කෙටියෙන් පැහැදිලි කරන්න.

- නිදහස් දිනයේ දී සිදු කරන විවිධ ක්‍රියාකාරකම් උදාහරණ දක්වමින් පැහැදිලි කරන්න.
උදා : * ජාතික උත්සව සංවිධානය කිරීම
* නිවෙස්/පාසල්/ආයතනවල ජාතික කොඩි ඔසවා තැබීම
* වෙනත් විවිධ ආගමික කටයුතු සංවිධානය කිරීම
* එම දිනය සිහිපත් වීම සඳහා රූක් රෝපණ වැඩසටහන් සංවිධානය කිරීම
* ජාතික විරවරයන්/වරියන් සිහිපත් කිරීමේ වැඩසටහන් සංවිධානය කිරීම
* සතුන් නිදහස් කිරීම
- මේ ආකාරයට පාසල් සිසුන් වශයෙන් නිදහස් දිනය සැමරීම සඳහා කළ හැකි දේ පිළිබඳ ව යෝජනා ඉදිරිපත් කිරීමට සිසුන්ට අවස්ථාව ලබා දෙන්න.
- ඒවා අතරින් ක්‍රියාත්මක කළ හැකි එක් යෝජනාවක් හෝ කිහිපයක් තෝරාගෙන නිදහස් දිනය සැමරීම වෙනුවෙන් සිසුන් සමඟ එක් වී ඒවා ක්‍රියාත්මක කරන්න.
උදා : * රූක් රෝපණ වැඩසටහන
* දුෂ්කරතා සහිත සිසුන් සිටින පාසලකට/සිසුවකුට හෝ කීප දෙනෙකුට හෝ පාසල් උපකරණ ලබා දීම
- මෙවැනි කාර්යයක් ක්‍රියාත්මක කර නිදහස් දිනය ඵලදායී ලෙස සැමරීමේ ඇති වැදගත්කම පිළිබඳ ව සිසුන් සමඟ කතාබහ කරන්න.

ක්‍රියාකාරකම 4

- අපේ රටේ ජීවත්වන සියලු ම අය ශ්‍රී ලාංකිකයන් වුවත් ඔවුන් විවිධ ජාතීන්ට අයත් වන බවත්, ඔවුන් සිංහල, දෙමළ, මුස්ලිම්, බර්ගර් වශයෙන් ප්‍රධාන ජාතීන් හතරක් ලෙස හඳුනාගත හැකි බවත් සිසුන්ට පෙන්වා දෙන්න.
- එම එක් එක් ජාතීන්ට අනන්‍ය වූ ඇඳුම් පැලැඳුම්, කෑම බීම, වාරිතූ වාරිතූ, සංස්කෘතික අංග ආදිය ඇති බවත්, අප එක් ව ශ්‍රී ලාංකිකයන් ලෙස ජීවත් වීමේ දී ඒ සියලු දේ පිළිබඳ ව අවබෝධයෙන් හා අගය කිරීමෙන් කටයුතු කළ යුතු බවත් සිසුන්ට පෙන්වා දෙන්න.
- එක් එක් ජාතීන්ට අනන්‍ය වූ ඇඳුම් පැලැඳුම් හා ආහාර පාන පිළිබඳ ව අවබෝධයක් ලබා දීම සඳහා සිසුන් පහත සඳහන් ක්‍රියාකාරකමෙහි නිරත කරවන්න.
- මේ සඳහා සිංහල, දෙමළ, මුස්ලිම්, බර්ගර් ජාතීන් නියෝජනය වන ලෙස සිසුන් කිහිප දෙනෙකුට ඇඳුම් පැලැඳුම් අන්දවා ගන්න.
- ඔවුන් පන්තියේ අනෙක් සිසුන් ඉදිරියට කැඳවා එම ඇඳුම්වල පවතින සුවිශේෂතා පිළිබඳ ව කතාබහ කරන්න. මෙය තව දුරටත් පැහැදිලි කිරීම සඳහා ඡායාරූප/වීඩියෝ දර්ශන ආදිය ද යොදා ගත හැකි ය.
- එක් එක් ජාතීන්ට අනන්‍ය වූ ආහාර වර්ග සහිත බඳුන් කිහිපයක් දෙමාපියන්ගේ සහය සහිත ව සූදානම් කර ගන්න.
- එම මේස ස්ථාන හතරක රඳවා තබන්න. සෑම ආහාර වර්ගයක් ඉදිරියෙන් ම එම එක් එක් ආහාර වර්ගයෙහි නම සඳහන් කාඩ් පත බැගින් තබන්න.
- එම මේස අසලින් අදාළ ජන වර්ගය නියෝජනය වන ලෙස ඇඳුම් ඇඳගත් සිසුන්ට වාඩි වීමට හෝ සිටගැනීමට හෝ සලස්වන්න.
- පසු ව පන්තියේ අනෙක් සිසුන් ජේලියක් ආකාරයට එම මේස අසලට ගොස් එම එක් එක් ජන වර්ගවලට සුවිශේෂ වූ ආහාර පාන හඳුනා ගැනීමට අවස්ථාව ලබා දෙන්න.
- සිසුන් සියලු දෙනා ම එම ආහාර වර්ග පිළිබඳ අවබෝධයක් ලැබූ පසු, වෙන් කොට තැබූ මේස හතර එක් ස්ථානයක තබා සිසුන් සියලු දෙනාට රිසි සේ එම ආහාර වර්ග භුක්ති විඳීමට අවස්ථාව ලබා දෙන්න.

මේ රට මගෙ රට මා ඉපදුණ රට
හැදෙන වැඩෙන රට මගේ ම මවු රට

සරු පස පොළොවෙන් - වැහි බිඳ අහසෙන්
මිණි කැට මුතු කැට - මගේ සිරිලක ඇත

මේ රට මගෙ රට . . .

මගෙ සිරිලක ගැන - ලොවට කියමි මම
සුරපුරක් ලෙසින් - වෙනත් රටක් නැත

මේ රට මගෙ රට . . .

එඩිතරකම ඇති - කම්මැලිකම නැති
ලමයි සිටින රට - මගේ ම සිරිලක

මේ රට මගෙ රට . . .

ගායනය - මාලනී බුලත්සිංහල
පදමාලාව - මිඳුන්දා හේමලතා

ක්‍රියාකාරකම 5

- එක් එක් ජාතීන්ට අයත් මිනිසුන් එකිනෙකාට වෙනස් වූ විවිධ ආහාර පාන, ඇඳුම් පැලඳුම් භාවිත කරන්නා සේ ම ඔවුන් අදහන ආගම් ද එකිනෙකා වෙනස් බව කතාබහක් මගින් අවබෝධ වීමට සලස්වන්න.
- මේ සඳහා විවිධ ආගම්වලට අදාළ පූජනීය ස්ථානවල පින්තූර/ඡායාරූප හෝ වීඩියෝ පට හෝ යොදා ගන්න. මේවාට සමාන කම ප්‍රදේශයේ ඇති පූජනීය ස්ථාන පිළිබඳ ව සිසුන්ගේ මතකය අවදි කරවන්න.
- එක් එක් ආගමික ස්ථාන හා බැඳුණු විවිධ උත්සව පවතින බව හා එම එක් එක් උත්සවවලට ආවේණික වූ ලක්ෂණ පවතින බව ද උදාහරණ සහිත ව පැහැදිලි කරන්න.
උදා : * පන්සල - වෙසක්, පොසොන්, ඇසළ උත්සව, සංඝමිත්තා පෙරහැර, මිහිඳු පෙරහැර
* කෝවිල - මහා ශිව රාත්‍රිය, නව රාත්‍රි දේව පූජාව
* ක්‍රිස්තියානි පල්ලිය - නත්තල, පාස්කු, වාර්ෂික මංගල්‍යය
* මස්ජිදය - රාමසාන්, හජ්ජ් උත්සවය
- මෙවැනි ආගම්වලට සම්බන්ධ පූජා/පූජකයන් වහන්සේ නමක් හෝ වැඩිහිටියකු හෝ ලවා විවිධ ආගම්වලට අයත් උත්සව හා ඉතිහාස කතා පිළිබඳ ව පිළිසඳරක යෙදීමට සිසුන්ට අවස්ථාව ලබා දෙන්න.
- මෙම කතාබහ ඔස්සේ සෑම ආගමකට ම අප ගරු කළ යුතු බවත්, එම ආගමික ස්ථාන ආරක්ෂා කළ යුතු බවත්, අප ලක් වැසියන් වශයෙන් ජීවත් වීමේ දී එකමුතු ව වාසය කිරීමට එවැනි පුරුදු ඉතා වැදගත් වන බවත් මතු කර දක්වන්න.
- එසේ ම අන්‍ය ජාතීන්ගේ විවිධ සුවිශේෂ අවස්ථා/උත්සව සඳහා සහභාගි වෙමින් ඔවුන් සමඟ සහයෝගයෙන් කටයුතු කිරීමට සෑම අවස්ථාවක ම යොමු වීම ඉතා වටිනා බවත් පහදා දෙන්න.

ක්‍රියාකාරකම 6

- විවිධ ජාතිකයන් විසින් තම උත්සව අවස්ථාවල දී සිදු කරනු ලබන සැරසිලි පිළිබඳ ව අත්දැකීම් ලබා ගැනීම සඳහා සිසුන් පහත සඳහන් ක්‍රියාකාරකමෙහි නිරත කරවන්න.
- මේ සඳහා අවශ්‍ය ද්‍රව්‍ය කල් ඇති ව පන්තියට රැස් කර ගන්න.
- සිසුන් සුදුසු පරිදි කණ්ඩායම් කර සැරසිලි නිර්මාණයට අවස්ථාව ලබා දෙන්න.

- * දමිල ජාතිකයන් විසින් නිර්මාණය කරනු ලබන කෝලම් සැරසිලි
- * මේ සඳහා සිසුන්ගේ හැකියාවලට ගැලපෙන ආකාරයේ නිර්මාණ භූමියෙහි සුදුසු ස්ථානයක ඇඳ ඒවා වර්ණ ගැන්වූ පොල්කුඩු යොදා ගනිමින් අලංකාර කිරීමට අවස්ථාව ලබා දෙන්න.
- * මුස්ලිම් ජාතිකයන් හා දමිල ජාතිකයන් විසින් නිර්මාණය කරනු ලබන අක්ල යොදා ගනිමින් කරන මරතොන්ඩි සැරසිලි
- * මේ සඳහා සිසුන්ට තම අත්ලෙහි සටහනක් කඩදාසියක් මත පිටපත් කර ඒ තුළ විවිධ රටා ඇඳීමට අවස්ථාව ලබා දීම කළ හැකි ය.
- * සිංහල හා බර්ගර් ජාතිකයන් විසින් උත්සව අවස්ථාවන් සඳහා නිර්මාණය කරනු ලබන සැරසිලි මේ සඳහා නිවෙස අලංකාර කිරීම සඳහා යොදාගත හැකි පහත දැක්වෙන ආකාරයේ කඩදාසි නිර්මාණ සිදු කිරීමට සිසුන්ට අවස්ථාව ලබා දෙන්න.

උදා : * සෙ.මී.20 පමණ දිග පළල ඇති සමචතුරස්‍රාකාර වර්ණවලින් යුතු කඩදාසි පහත රූප සටහන 1, 2, 3, 4 රූපවල දැක්වෙන පියවර ආකාරයට නවා ගන්න.

* එය 5 වන රූප සටහනේ දැක්වෙන ආකාරයට කඩදාසිවල කොටස් වෙන් නොවන සේ කපා ගන්න.

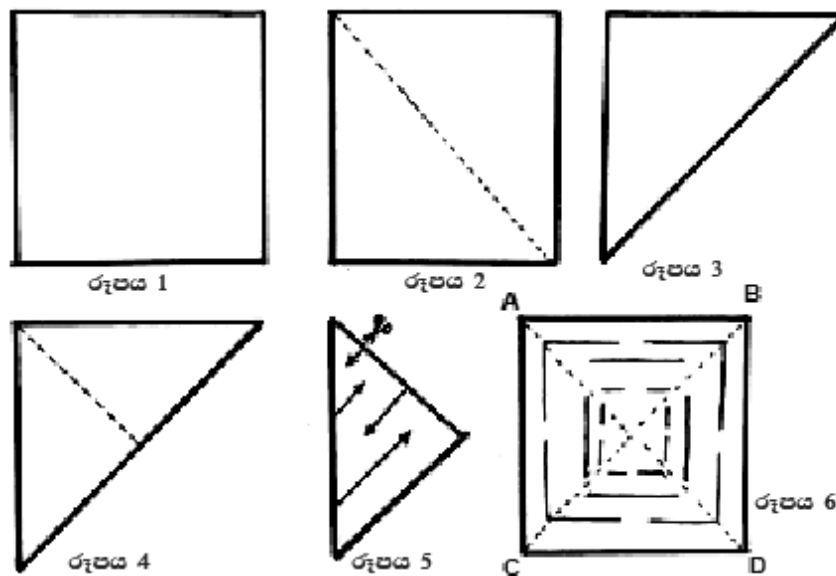

- * මේ ආකාරයට කැපුම් යෙදූ කඩදාසිය නැවත සම්පූර්ණයෙන් දිග හරින්න. (රූපය 6)
- * එහි ABCD වශයෙන් දක්වා ඇති කෙළවරවල් එක් කර ගම් තවරා ගන්න.
- * මේ ආකාරයට සකස් කළ කොටස් කීපයක් එකට එකතු කර අලංකාර සැරසිල්ලක් නිර්මාණය කිරීමට සිසුන්ට උපදෙස් දෙන්න.

ක්‍රියාකාරකම 7

- අප රට පිළිබඳ කීර්ති නාමයක් පතල කිරීම සඳහා (කුමන හෝ අංශයකින්) ලැබූ චරිත කිහිපයක් තෝරා ගන්න.
- උදා : * ක්‍රීඩා ක්‍ෂේත්‍රයේ සුවිශේෂ දක්ෂතා දැක්වූවෝ
 - * ගායන, වාදන, නර්තන, ක්‍ෂේත්‍රවලට සම්බන්ධව ප්‍රවීණයෝ
 - * විද්‍යාත්මක නිමැවුම් සිදු කිරීම හේතුවෙන් ප්‍රසිද්ධියක් ලැබූ අය
 - * ලේඛන කලාවේ ප්‍රවීණත්වය හේතුවෙන් ප්‍රසිද්ධියක් ලැබූ අය
 - * නව නිපැයුම් හේතුවෙන් ප්‍රසිද්ධියක් ලැබූ අය
 - * ස්වේච්ඡාවෙන් සිදු කළ යම් යම් සේවාවන් හේතුවෙන් ප්‍රසිද්ධියක් ලැබූ අය
- මෙවැනි පුද්ගලයන් හේතුවෙන් රටට අත් වූ කීර්තියත්, ඒ සඳහා ඔවුන් තම ජීවිත කාලය තුළ සිදුකළ කැප කිරීමත් පිළිබඳ ව සිසුන් සමඟ කතාබහ කරන්න.
- එසේ ම විවිධ ආර්ථික දුෂ්කරතා, ශාරීරික ආබාධ ආදිය නොසලකමින් ද තමන්ගේ අරමුණු කරා ළඟා වූණු පුද්ගලයන් පිළිබඳ ව ද මෙම කතාබහේ දී සිසු අවධානය යොමු කරන්න.
- මෙවැනි පුද්ගලයන් සේ සිසුන් අනාගතයේ දී රටට කීර්තියක් අත්කර දීමට අපේක්‍ෂා කරන දේ පිළිබඳ ව සිසු අදහස් විමසන්න.
- ශ්‍රී ලාංකිකයන් වශයෙන් රටට අභිමානයක් ගෙන ඒම සඳහා බොහෝ දේ කළ හැකි ව පවතින බවත්, ඒ සඳහා මිල මුදල් අවශ්‍ය නොවන බවත් අවශ්‍ය වන්නේ සිතෙහි ධෛර්යය බවත් සිසුන්ට පහදා දෙන්න.
- තමා අනාගතයේ රටට කීර්තියක් ගෙන ඒමට අපේක්ෂිත වර්තමාන චිත්‍රයට නැඟීමට සිසුන්ට අවස්ථාව ලබා දෙන්න. චිත්‍රයට යටින් තමා එහි දක්වා ඇති වර්තමාන, ඒ මඟින් රටට සිදු කිරීමට අපේක්ෂිත සේවයන් ලියා දක්වීමට සිසුන්ට උපදෙස් ලබා දෙන්න.
- සියලු සිසුන් සිදු කළ නිර්මාණ ප්‍රදර්ශනය කරන්න. ඒවායේ ලියා දක්වා ඇති කරුණු ඇගයීමට ලක් කරන්න.

ක්‍රියාකාරකම 8

- ලක් වැසියන් අතර ප්‍රචලිත ක්‍රීඩාවක් ලෙස 'කටුව හැංගීමේ ක්‍රීඩාව' සිසුන්ට හඳුන්වා දෙන්න.
- එම ක්‍රීඩාව සිදු කිරීම සඳහා සිසුන් සමාන කණ්ඩායම් දෙකකට බෙදන්න.
- කණ්ඩායම් දෙක පේලි දෙකක් ආකාරයට සිටුවා ඒ මැදින් රේඛාවක් සලකුණු කරන්න.
- පසු ව එක් කණ්ඩායමකට ආයකටුවක් ලබා දෙන්න.
- එම කණ්ඩායමේ සාමාජිකයන් සියලු දෙනා එක් වී අනෙක් කණ්ඩායමේ සාමාජිකයන්ට නොපෙනෙන සේ එක් අයකු අත කටුව සඟවා ගත යුතු ය.
- පසු ව කණ්ඩායමේ සාමාජිකයන් පෙර සිටගෙන සිටි ආකාරයට නැවත පේලියක් ලෙස සිටගත යුතු වේ.
- විරුද්ධ පැත්තේ සිටින සාමාජිකයකු කටුව සහිත කණ්ඩායම වෙත පැමිණ ඔවුන්ගේ දැන් ඇල්ලීමකින් තොර ව නිරීක්ෂණය කර කටුව ඇත්තේ කා අතේ දැයි අනුමානයෙන් සිතා තම කණ්ඩායමට ගොස් ඔවුන් සමඟ ද සාකච්ඡා කොට කටුව ඇතැයි සිතන සිසුවාගේ නම ප්‍රකාශ කළ යුතු ය.
- අනුමානය නිවැරදි නම් එම කටුව සහිත සිසුවා කවරෙක් දැයි යන්න නිවැරදි ව නම් කළ සිසුවා තම කණ්ඩායමට හිමි පේලියේ පියවරක් ඉදිරියෙන් සිටගත යුතු ය.
- නැවත මේ ආකාරයට ම ක්‍රීඩාව සිදු කිරීමට අනෙක් කණ්ඩායමට අවස්ථාව ලබා දිය යුතු වේ.
- මේ ආකාරයට ක්‍රීඩාව දිගට ම සිදු කළ හැකි ය.
- අවසානයේ තමා සිටින පේලියෙන් ඉදිරියට වැඩි සිසුන් පිරිසක් ගමන් කර ඇති කණ්ඩායම ජයග්‍රාහී කණ්ඩායම බවට පත් වේ.

3. තේමාව : පැළෑටි හා ගස්වැල්

පාසල් වත්තේ ඇති ගස්වැල් පැළෑටි පිළිබඳ ව වඩාත් හොඳින් විමර්ශනයක යෙදීමට මෙම තේමාව මඟින් අවස්ථාව සලසා ඇත. මෙහි දී ශාක, නිරීක්ෂණ හා ගවේෂණ ඇසුරින් හඳුනා ගැනීමටත් ඒවා විවිධ අයුරින් වාර්තා කිරීමටත් ඉඩ සලසා ඇත. ඊට සුදුසු පරිසරයක් ඇති කිරීමටත් පරිසරය කෙරෙහි ආදරය කිරීම මෙන් ම පරිසරය සංරක්ෂණයට දායක වීම කෙරෙහි වඩාත් යහපත් වූ ආකල්ප සිසුන් තුළ වර්ධනය කිරීමටත් මෙම තේමාවෙන් අපේක්ෂා කෙරේ.

- නිපුණතා :**
- ආසන්න පරිසරයේ පැළෑටි හා ගස්වැල්වල ලක්ෂණ හා වැඩෙන ආකාරය හඳුනාගෙන වාර්තා කරයි.
 - ශාක අතර පවතින සුවිශේෂ වෙනස්කම් විමර්ශනය කර වාර්තා කරයි.
 - ශාක සමඟ මිනිසා හා සතුන් දක්වන සබඳතාව අධ්‍යයනය කර වාර්තා කරයි.
 - පැළෑටිවල හා ගස්වැල්වල වටිනාකම අගය කරමින් ඒවා රැක බලා ගැනීමට කටයුතු කරයි.
 - පරිසරයෙන් සපයා ගත හැකි දේ යොදාගෙන විවිධ නිර්මාණවල නියැලෙයි.
 - ගස්වැල් ආශ්‍රිත ව නම්‍යතා වර්ධනයට උපකාරී වන වාලක ක්‍රියාවල නියැලෙයි.
 - පැළෑටි හා ගස්වැල් අතර අන්තර් සබඳතාව පිළිබිඹු කරන කවි, ගී ගායන, රංගන හා නාට්‍ය ප්‍රදර්ශනය කරයි.

- ඉගෙනුම් පල :**
- ආසන්න පරිසරයේ වැඩෙන විවිධ ශාක නිරීක්ෂණය කර වාර්තා කරයි.
 - ආසන්න පරිසරයේ විවිධ වූ ස්ථාන කිහිපයක පැළ වැඩෙන ආකාරය විමර්ශනය කරයි.
 - ගස්වැල්, පැළෑටි හා බැඳුණු ආකල්පීය වටිනාකම් හඳුනාගෙන අනුගමනය කරයි.
 - අපතේ යන ශාක කොටස් භාවිත කර නිර්මාණ කරයි.
 - විවිධ ශාකපත්‍ර හැඩය අනුව කාණ්ඩ කරයි.
 - ශාකවල වර්ධනයට අවශ්‍ය සාධක පරීක්ෂා කර, ඒ පිළිබඳ අත්දැකීම් ප්‍රකාශ කරයි.
 - ශාකවලින් ලැබෙන ප්‍රයෝජන හඳුනාගෙන ප්‍රකාශ කරයි.
 - ගස්වැල්වල වලන ආශ්‍රයෙන් නිර්මාණය කරගත් වලන ක්‍රියාකාරකම්වල යෙදෙයි.
 - ගස් හා ශරීරයේ කොටස් අතර සබඳතාව මතු කර දැක්වෙන භූමිකා රංගන ඉදිරිපත් කරයි.
 - ගස් ආශ්‍රිත ව සිදුකළ හැකි නිර්මාණාත්මක ක්‍රීඩාවල යෙදෙයි.

ඉගෙනුම් - ඉගැන්වීම් ක්‍රමෝපාය

ක්‍රියාකාරකම 1 :

- සිසුන් සුදුසු පරිදි කණ්ඩායම් කරන්න.
- ආසන්න පරිසරයේ ඇති ගස්, වැල්, පැළෑටි හා පඳුරුවලින් ලබාගන්නා ලද ශාක කොටස් (පත්‍ර, මල්, ගෙඩි වැනි) පන්ති කාමරයට රැස් කරගන්න. ඒවා සිසු කණ්ඩායම්වලට ලබා දෙන්න.
- එම ශාක කොටස්වල විවිධ ලක්ෂණ නිරීක්ෂණය කිරීම සඳහා සිසුන්ට අවස්ථාව ලබා දෙන්න. මේ සඳහා අත්කාව ද ලබා දෙන්න. මෙහි දී පහත දැක්වෙන කරුණු ඔස්සේ නිරීක්ෂණය කළ යුතු බව සිසුන්ට පවසන්න.

- උදා :
- * හැඩය, වර්ණය, රළු බව/සිනිඳු බව
 - * ශාක පත්‍රයක් ඇඟිලි තුඩුවලින් පොඩි කළ විට නැගෙන ගඳ/සුවඳ
 - * එම ශාක පත්‍රවල නාරටි පිහිටා ඇති ආකාරය

- තම කණ්ඩායමට ලැබුණු ශාක කොටස්වලට අනුව පාසල් වත්තේ හෝ අවට තෝරාගත් ස්ථානයෙන් එම ශාක පිහිටි ස්ථානවලට සිසුන් යොමු කරන්න.
- ඒ අනුව පහත කරුණු නිරීක්ෂණයට සිසුන්ට අවශ්‍ය මඟ පෙන්වීම් සිදු කරන්න.
 - උදා : * අදාළ ශාකයේ නම
 - * වැඩි ඇති ස්ථානය
 - * ශාකයේ ස්වභාවය
 - කඳේ ස්වභාවය (ශක්තිමත් බව, විශාලත්වය)
 - අතු විහිදී ඇති ආකාරය
 - ශාක වැඩි ඇති උස
 - * මල් ගෙඩි ඇත් නම් ඒවා පිහිටා ඇති ආකාරය
 - * වෙනත් සුවිශේෂ ලක්ෂණ
- සිසු කණ්ඩායම් විසින් රැස් කළ තොරතුරු පන්තියට ඉදිරිපත් කිරීමට අවස්ථාව ලබා දෙන්න.
- සිසුන් ඉදිරිපත් කරන තොරතුරු ඇසුරින් එක් එක් ශාකවල විවිධත්වයක් ඇති බව ද, ඒ සෑම ශාකයක ම ඒවාට සුවිශේෂ වූ ලක්ෂණ ඇති හැකි බව ද මතු කර දක්වන්න.

ක්‍රියාකාරකම 2

- පාසල් වත්තේ හෝ ආසන්න පරිසරයේ විවිධත්වයෙන් යුතු ස්ථාන කිහිපයක් නිරීක්ෂණය සඳහා සිසුන් කැඳවාගෙන යන්න.
 - උදා : විවෘත පරිසරයක්, සෙවණ සහිත ස්ථානයක්, ජලය සහිත ස්ථානයක්, මඩ සහිත ස්ථානයක්, ගල් සහිත ස්ථානයක් ආදී වශයෙන්
- පහත කරුණු ඔස්සේ එම ස්ථානවල වැඩෙන ශාක පිළිබඳ නිරීක්ෂණයට සිසුන්ට අවස්ථාව ලබා දෙන්න.
 - උදා : * එම ස්ථානයේ ශාක හටගෙන තිබේ ද? තිබේ නම් ශාක සංඛ්‍යාව අඩු ද? වැඩි ද?
 - * ශාක වැඩි ඇත්නම් ඒවායෙහි උස ප්‍රමාණය කෙබඳු ද ?
 - * එම ස්ථානවල වැඩි ඇති ශාකවල කඳේ ස්වභාවය කෙබඳු ද ?
 - * අතු විහිදී ඇති ආකාරය කෙබඳු ද ?
 - * මුල්වල ස්වභාවය කෙබඳු ද ?
- නිරීක්ෂණ සුදුසු පරිදි සටහන් කර ගැනීමට සිසුන්ට අවස්ථාව ලබා දෙන්න.
- මෙහි දී පාසි වර්ග ආදිය නිරීක්ෂණය සඳහා අත්කාව ලබා දෙන්න.
- වාරිකාවෙන් අනතුරු ව පන්තියට පැමිණීමෙන් පසු සිසු කණ්ඩායම්වලට නිරීක්ෂණය කළ එම ස්ථානවල ශාක/පැළ නිරීක්ෂණයේ දී දුටු දේ ඉහත කරුණු ඔස්සේ ඉදිරිපත් කිරීමට අවස්ථාව ලබා දෙන්න.
- සිසුන් ඉදිරිපත් කළ කරුණු අනුව එක් එක් පරිසර තත්ත්වවල දී ශාක වැඩෙන ආකාරයේ හා ස්වභාවයේ විවිධ බව සාකච්ඡා කරන්න.

ක්‍රියාකාරකම 3

- ශාක වැඩීම සඳහා අවශ්‍ය සාධක සොයා බැලීමට පහත දැක්වෙන ආකාරයේ ක්‍රියාකාරකමක් සැලසුම් කරන්න.
- පළමු වන ප්‍රධාන අවධියේ දී ශාකවල වැඩීමට හිරු එළියේ බලපෑම පරීක්ෂා කිරීමට තණකොළ සහිත භූමියක් පොල්කට්ටකින් වසා තබා සිදු කළ ක්‍රියාකාරකම සිහිපත් කරන්න.
 - * සමාන ප්‍රමාණයේ බඳුන් 4ක් සපයා ගන්න.
 - * එම බඳුන් 1, 2, 3, 4 වශයෙන් නම් කරන්න.
 - * සමාන ප්‍රමාණයට වැඩුණු එක ම වර්ගයේ පැළ හතරක් ද සපයා ගන්න.

- * එයින් බඳුන් 2ක පැළ දෙකක් සිටුවා පහත දක්වා ඇති පරිදි අවශ්‍ය සාධක සපයන්න.
- * 1 බඳුන - දිනපතා ජලය යොදමින් හිරු එළිය සහිත ස්ථානයක තබන්න.
- * 2 බඳුන - ජලය නොයොදමින් එම ස්ථානයේ ම තබන්න.
- එම පැළෑටි දිනපතා නිරීක්ෂණය කරමින් සටහන් කිරීම සඳහා පහත වගුව සිසු කණ්ඩායම්වලට ලබා දෙන්න.
- නිරීක්ෂණ අනුව අදාළ කොටසේ බඳුනේ අංකව (1, 2) යෙදීමට පවසන්න.

ශාකවල වැඩීමට ජලය අවශ්‍ය දැයි පරීක්ෂා කිරීම		
දිනය	පැළය ප්‍රාණවත් ව පවතී	පැළය මලානික වී ඇත
1.		
2.		
3.		
4.		

- ඉතුරු පැළ දෙකට පහත තත්ත්ව සපයන්න.
 - 3 බඳුන - පස් සහිත බඳුනේ පැළෑටිය හිරු එළිය සහිත ස්ථානයක තබන්න. සුදුසු පරිදි ජලය යොදන්න.
 - 4 බඳුන - පස් රහිත බඳුනේ පැළෑටිය තබන්න. බඳුන ඉහත ස්ථානයේ ම තබා සුදුසු පරිදි ජලය යොදන්න.
- ඉහත ආකාරයට පිළියෙළ කරගත් වගුවක් (ශාකවල වැඩීමට පස අවශ්‍ය දැයි පරීක්ෂා කිරීම) සිසු කණ්ඩායම්වලට ලබා දී නිරීක්ෂණ වාර්තා කිරීම යොමු කරන්න. සිසු නිරීක්ෂණ ඉදිරිපත් කිරීමට අවස්ථා ව ලබා දෙන්න.
- එම නිරීක්ෂණ ඇසුරෙන් ශාකවල වැඩීමට අවශ්‍ය සාධක පිළිබඳ ව සාකච්ඡාවක් ගොඩනගන්න.

ක්‍රියාකාරකම 4

- පන්තියේ සිසුන් කණ්ඩායම් කිහිපයකට වෙන් කරන්න.
- පාසල් වත්ත නිරීක්ෂණය කර, සෑම කණ්ඩායමක් ම කුඩා පැළෑටියක් බැගින් ගලවා ගෙන ඒමට යොමු කරන්න.
- පැළෑටිය ගැලවීමේ දී එහි මුල්වලට හානියක් නොවන ආකාරයට ඒවා ගලවා ගැනීමට උල් කළ ශක්තිමත් කෝටුවක් හෝ අත් මුල්ලුවක් හෝ භාවිත කිරීම සුදුසු බව සිසුන්ට පවසන්න.
- පැළෑටියේ මුල් හොඳින් නිරීක්ෂණය කළ හැකි වන සේ මුල් ආරක්ෂාකාරී ව සෝදා ගන්නා ලෙස සිසුන්ට උපදෙස් ලබා දෙන්න.
- කණ්ඩායම් වශයෙන් රැස් කර ගත් පැළෑටි හොඳින් නිරීක්ෂණයට සිසුන්ට අවස්ථාව ලබා දෙන්න.
- මල්, බීජ, පත්‍ර, කඳ, මුදුන් මුල සහ කුඩා මුල් පැහැදිලි ව හඳුනා ගත හැකි පැළයක් ගුරුවරයා විසින් සපයා ගන්න.
- එම පැළයෙන් ඉහත එක් එක් කොටස සිසුන්ට හඳුන්වා දෙන්න.
- සිසු කණ්ඩායම් රැගෙන ආ පැළෑටිවල මල්, බීජ, පත්‍ර, කඳ, මුදුන් මුල, කුඩා මුල් සිසුන්ට හඳුන්වා දී ඒවා වෙන් වශයෙන් හඳුනා ගැනීමට සිසුන් යොමු කරන්න.
- පසු ව කඩදාසියක පැළෑටියක් ඇඳ පැළෑටියේ කොටස් නම් කිරීමට සිසුන්ට අවස්ථාව ලබා දෙන්න.

උදා :

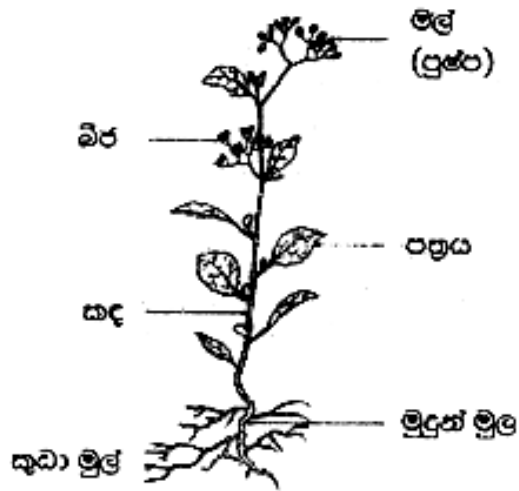

ක්‍රියාකාරකම 5

- ආසන්න පරිසරයෙන් සපයා ගත් විවිධ හැඩ සහිත ශාක පත්‍ර පත්ති කාමරයට රැස් කර ගන්න.



රූපය

- රැස් කර ගත් ශාක පත්‍ර සියල්ලක් ම නියෝජනය වන සේ සිසු කණ්ඩායම් අතර බෙදා දෙන්න.
- එම පත්‍රවල හැඩය අනුව ශාක පත්‍ර වර්ග කිරීමට සිසුන් යොමු කරන්න.

- උදා :
- 1 වර්ගය - කොස්, කොට්ටම්බා
 - 2 වර්ගය - තෘණ වර්ග, උක්, උණ
 - 3 වර්ගය - සියඹලා, කතුරු මුරුංගා, නිදිකුම්බා
 - 4 වර්ගය - බණ්ඩක්කා, දෙල්, ගස්ලබු, එඬරු ආදී වශයෙන්

- සෑම සිසු කණ්ඩායමක් ම පත්‍ර වර්ග කර ඇති ආකාරය නිවැරදි දැයි නිරීක්ෂණය කරන්න.
- පසු ව සියලු කණ්ඩායම්වල ඇති ශාක පත්‍ර අතරින් එක් වර්ගයකට අයත් ශාක පත්‍ර එක් කණ්ඩායමකට බැගින් දෙන්න.

උදා : 1 කණ්ඩායම සඳහා 1 වර්ගයේ පත්‍ර

- සෑම කණ්ඩායමකට ම ඩීමයි/බ්‍රිස්ටල් බෝඩ් එක බැගින් ලබා දී තම කණ්ඩායමට ලැබුණු පත්‍ර එහි අලවා නම් කිරීමට උපදෙස් ලබා දෙන්න.

- සෑම කණ්ඩායමක් විසින් ම ශාකපත්‍ර ඇලවූ ඩිමයි/බ්‍රිස්ටල් බෝඩ් ප්‍රදර්ශනය කරන්න.
- සිසු කණ්ඩායම් ශාක පත්‍ර නිවැරදි ව අලවා ඇත් දැයි නිරීක්ෂණය කරන ලෙස පත්තියේ සිසුන්ට පවසන්න. අලවා ඇති ශාක පත්‍ර නම් වශයෙන් හඳුනා ගැනීමට හැකි දැයි සිසුන්ගෙන් විමසන්න.
- ඒ අනුව ඔවුන් දන්නා ශාක පත්‍ර නම් කිරීමට අවස්ථාව ලබා දෙන අතර නම් නොදන්නා ශාක පත්‍ර පිළිබඳ ව සිසුන් දැනුවත් කරන්න.

ක්‍රියාකාරකම 6

- පත්තියේ සිසුන් කණ්ඩායම් කරන්න.
- සෑම කණ්ඩායමකට ම මිනිසුන්ට හා සතුන්ට ඉතා ප්‍රයෝජනවත් ගසක/වැලක/පැළෑටියක නම බැගින් ලියූ කාඩ්පත බැගින් ලබා දෙන්න.

උදා : කොස් ගස

පොල් ගස

කෙසෙල් ගස

- තම කණ්ඩායමට ලැබුණු ගසින්/වැලෙන්/පැළෑටියෙන් මිනිසුන්ට හා සතුන්ට ඇති ප්‍රයෝජන ලැයිස්තුගත කිරීමට සිසුන්ට අවස්ථාව ලබා දෙන්න.
- එක් එක් කණ්ඩායම තමන් විසින් ලැයිස්තුගත කරන ලද කරුණු පත්තියේ අනෙක් සිසුන් ඉදිරියේ ප්‍රකාශ කිරීමට යොමු කරන්න.
- සිසුන් ඉදිරිපත් කළ කරුණු තව දුරටත් පෝෂණය කරන්න.
- මේ ආකාරයට කාඩ් පත්වල නම් සඳහන් නොකළ වෙනත් ශාක කිහිපයකින් ඇති ප්‍රයෝජන පිළිබඳව ද සිසුන් සමඟ කතාබහ කරන්න.
- මෙම කතාබහ ඇසුරින් අප කතාබොන හා ඖෂධ වශයෙන් ගන්නා දේ වැඩි වශයෙන් ලැබෙන්නේ ගස් වැල්වලින් බව අවබෝධ කර ගැනීමට ඉඩ සලසන්න.
- ගස් වැල්වලින් ලැබෙන පහත දැක්වෙන ප්‍රයෝජන පිළිබඳ ව ද සිසුන් සමඟ කතාබහ කරන්න.

උදා : * සිසිලස ලබාදීම

* හිරු රැස්වලින් ආරක්ෂා වීම

* ගෘහ භාණ්ඩ තැනීම සඳහා දැව ලබා ගැනීම

* නිවාස තැනීම සඳහා අමුද්‍රව්‍ය වශයෙන් යොදා ගැනීම

* සතුන්ගේ වාසස්ථාන වශයෙන් යොදා ගැනීම. (කුඩු තැනීම, බෙන තැනීම, . . . වැනි)

- මෙම කරුණු මුල් කර ගනිමින් පැළෑටි හා ගස්වැල් රැක ගැනීමේ අවශ්‍යතාව මතු කර දක්වමින් ගස්වැල් රැක ගැනීම සඳහා කළ හැකි දේ පිළිබඳ ව ද සිසුන්ගෙන් විමසා පසුව ඒ පිළිබඳ ව කතා බහ කරන්න.

ක්‍රියාකාරකම 7

- ගස් ආශ්‍රිත ව සිදු කළ හැකි පහත දැක්වෙන ආකාරයේ නිර්මාණාත්මක ක්‍රීඩාවක සිසුන් යොදවන්න.
- ඒ සඳහා දිවීමට ඉඩකඩ ඇති එළිමහන් ස්ථානයකට සිසුන් කැටි ව යන්න.
- එම ස්ථානයේ ක්‍රීඩාව සිදු කිරීමට ප්‍රමාණවත් ප්‍රමාණයේ සීමාවක් සලකුණු කරන්න.
- සිසුන් අතරින් එක් සිසුවකු අල්ලන්නා ලෙසත්, අනෙක් සිසුන් දුවන්නන් ලෙසත් හඳුන්වන්න.
- ගුරුවරයා ලබාදෙන සංඥාවකට අනුව සිසුන් සීමාව තුළ එහා මෙහා දිව යා යුතු ය.
- එම සිසුන් දිව යන අතර අල්ලන්නා ලෙස නම් කළ සිසුවා යම් සිසුවකුගේ ඇඟට තට්ටු කළ හොත් ඔහු/ඇය ගසක් බවට පත් වේ.

- ගසක් බවට පත් වීමේ දී නිර්මාණාත්මක ව විවිධ ස්වරූප නිරූපණය වන සේ තම අවයව හසුරුවමින් එක ම ස්ථානයක සිටිය යුතු බවට සිසුන්ට උපදෙස් ලබා දෙන්න.
- සියලු සිසුන් ගස් බවට පත් වන තුරු ක්‍රීඩාව දිගට ම සිදු කළ යුතු වේ.
- මේ ආකාරයට අල්ලන සිසුවා ලෙස ක්‍රියා කිරීමට අනෙක් සිසුන්ට ද අවස්ථාව ලැබෙන සේ ක්‍රියාකාරකම සිදු කරන්න.
- සිසුන් කණ්ඩායම් කිහිපයක් වශයෙන් බෙදා වුව ද මෙම ක්‍රීඩාව සිදු කළ හැකි වේ.
- මෙවැනි නිර්මාණාත්මක ක්‍රීඩා කර ඒවායේ නිරත වීමට සලස්වන්න.

ක්‍රියාකාරකම 8

- පියවර 1 :**
- ශාක හා මල්, පත්‍රවල හැඩ යොදා ගනිමින් විවිධ නිර්මාණ කිරීමට සිසුන්ට අවස්ථාව ලබා දෙන්න.
 - ඒ සඳහා මල්, විවිධ හැඩ සහිත හා ගොරෝසු ශාක පත්‍ර සපයා ගන්න.
 - ශාක පත්‍ර හා මල් බ්‍රිස්ටල් බෝඩ් මත විවිධ හැඩ ලෙස තබා ඇලවීමට සිසුන්ට අවස්ථාව ලබා දෙන්න.
 - අලවන ලද ශාක පත්‍රයේ හෝ මල් මත හෝ සිට සිට පැත්තට (බ්‍රිස්ටල් බෝඩ් එක පැත්තට) ප්ලේට් ක්‍රමයට වර්ණ ගන්වමින් නිර්මාණ කිරීමට සිසුන්ට අවස්ථාව ලබා දෙන්න.

- පියවර 2 :**
- ගොරෝසු ශාක පත්‍ර ගෙන නාරටි පැත්ත උඩු අතට හරවා ඒ මත කඩදාසියක් තැබීමට සිසුන්ට උපදෙස් ලබා දෙන්න.
 - පැස්ටල් කුරක් පැත්ත පෙරළා ශාක පත්‍රය සහිත සීමාවේ අතුල්ලා ශාක පත්‍රයේ හැඩය මතුකර ගැනීමට සිසුන් යොමු කරන්න.
 - මේ ආකාරයට සකස් කරගත් ශාක පත්‍රවල හැඩතල යොදා ගනිමින් හා විවිධාකාරයෙන් වර්ණ ගන්වූ ශාක පත්‍ර යොදා ගනිමින් සත්ත්ව රූප නිර්මාණයට සිසුන්ට අවස්ථාව ලබා දෙන්න.
 - සිසු නිර්මාණ ප්‍රදර්ශනය කරන්න. අගයන්න.

ක්‍රියාකාරකම 9

- ගස්වැල්වල විවිධ ස්වභාවයන් හා ඒවායින් අපට අත්වන ප්‍රයෝජන/ලැබෙන දේ පිළිබඳ ව රචිත කවි/ගී ගායනා කරමින් ප්‍රකාශනාත්මක වලන භාවිත කර වින්දනාත්මක ව ඒවා ඉදිරිපත් කිරීමට අවස්ථාව ලබා දෙන්න. මේ සඳහා නිර්මාණය කරගත් කවි, ගී යොදා ගත හැකි ය.

උදා :

1. උසට උසයි ලස්සන යි
 දිගට මල් හැඳෙයි
 රසට රස යි පැණි ගොඩ යි
 කිතුල් ගහ අගෙයි
 මුහුදු අයිනෙ වැනි වැනි
 රැල්ල දෙස බලයි
 පොකුරු පොකුරු ගෙඩි ගොඩයි
 උස ම පොල් ගහ යි
 අත්ත පුරා කහ පාට යි
 ඉදුණු ගෙඩි ගොඩ යි
 වත්ත පහළ අඹ ගහේ
 ගෙඩිත් හරි රහ යි

(පද රචනය - ජයලත් මනෝරත්න)

2. ජම්බු ගස මගෙයි
 ඒත් ගෙඩි අපෙයි
 ගෙඩි ගොඩක් නිසා
 අතු නැමී වැටෙයි
 ඉදුණු ගෙඩි රස යි
 ඒවා තද රතු යි
 පොකුරු පොකුරු සේ
 පිපුණු මල් වගෙයි

- මෙවැනි කවි ගී ගායනා කර ගස්වල සුන්දරත්වය, ගස්වැල්වල විවිධ ස්වභාවය පිළිබඳ ව සිසුන් සමඟ කතාබහ කරන්න.
- විවිධ ගස්වැල් පරිසරයේ තිබීමෙන් අපගේ වටපිටාව වඩාත් සුන්දර වන බවත්, එම සුන්දරත්වය පවත්වා ගැනීමට අප විසින් ගස්වැල් ආරක්ෂා කරගත යුතු බවත් සිසුන්ට පෙන්වා දෙන්න.
- ගස් හා ශරීර කොටස් අතර ඇති සබඳතාව ප්‍රදර්ශනය වන ආකාරය භූමිකා රංගන ඇසුරෙන් ඉදිරිපත් කිරීමට අවස්ථාව ලබා දෙන්න.
- තව ද ගස්වැල් එකට එකී අතු විහිදුවමින් එකිනෙකාට සහයෝගය දක්වන ආකාරය සාකච්ඡා කරන්න.

4. තේමාව : අප අවට සත්තු

මෙම තේමාවේ දී අපට ආසන්න පරිසරවල ජීවත් වන සතුන් පිළිබඳ ව හැදෑරීමට අවස්ථා සලසා ඇත. විශේෂයෙන් නිවස හා නිවෙස් ආශ්‍රිත ව ඇති කරන සතුන් හා ඔවුන්ගේ සුවිශේෂ ලක්ෂණ, ප්‍රයෝජන හා සතුන් ආරක්ෂා කිරීමේ අවශ්‍යතාව අවධාරණය කර ඇත. එමෙන් ම ඔවුන්ගෙන් මිනිසාට සිදු විය හැකි හානි සහ ඒවා වළක්වා ගැනීමට අපට කළ හැකි දේ කුමක් ද යන්න අවධානයට ලක් වේ. සිසුන්ට සෘජු අත්දැකීම් ලබා ගැනීම සඳහා පාසල් වත්තේ හෝ ආසන්න පරිසරයක හෝ සතුන් නිරීක්ෂණයට අවස්ථාව සලසා දීම වැදගත් වේ.

- නිපුණතා :**
- සතුන් පිළිබඳ මූලික තොරතුරු සුවිශේෂ හැකියා, වර්ග රටා ගවේෂණය කර වාර්තා කරයි.
 - සතුන්, ශාක හා මිනිසා සමඟ ඇති අන්තර් සබඳතාව හඳුනාගනියි.
 - පරිසරයේ පැවැත්ම සඳහා සතුන්ගේ වැදගත්කම අගය කරමින් එම සතුන් ආරක්ෂා කර ගැනීමට දායක වෙයි.
 - සතුන්ගෙන් වන හානි හා අනතුරු පිළිබඳ ව සැලකිලිමත් ව ක්‍රියා කරයි.
 - සතුන් නිරීක්ෂණය කර විවිධ මාධ්‍ය භාවිතයෙන් සත්ත්ව රූප නිර්මාණය කරයි.
 - සත්ත්ව වර්ග පිළිබඳ වලන ගවේෂණ සහ අනුකරණ ක්‍රියාකාරකම්වල යෙදෙයි.
 - සත්ත්ව වර්ග මෙන් ම මිනිසා සහ සතුන් අතර සබඳතාව පිළිබිඹු කරන වලන ඉදිරිපත් කරයි.

- ඉගෙනුම් පල :**
- නිවසේ ඇති කරන සතුන් හා නිවස ආශ්‍රිත ව ගැවසෙන සතුන් වෙන් කර හඳුනා ගනියි.
 - නිවසේ ඇති කරන හා නිවස ආශ්‍රිත ව ගැවසෙන සතුන්ගෙන් ඇති ප්‍රයෝජන විස්තර කරයි.
 - නිවස ආශ්‍රිත පරිසරයේ වෙසෙන සතුන්ගේ සුවිශේෂ හැකියා පිළිබඳ අධ්‍යයනය කර වාර්තා කරයි.
 - සතුන්ගේ වර්ග පිළිබඳ කියැවෙන කවි, ගී ගායනා කරමින් රිද්මානුකූල වලන ඉදිරිපත් කරයි.
 - නිවස ආශ්‍රිත පරිසරයේ ජීවත් වන සතුන්ගෙන් සිදු වන හානි හඳුනාගෙන ප්‍රකාශ කරයි.
 - නිවස ආශ්‍රිත පරිසරයේ ජීවත් වන සතුන්ගෙන් වන හානිවලින් ආරක්ෂා විය හැකි ආකාර ප්‍රකාශ කරයි.
 - සතුන් කෙරෙහි සංවේදී වෙමින් ඔවුන් රැක ගැනීමට දායක වෙයි.
 - දිවීම, ලුහුබැඳීම, උලැඟිතාව වර්ධනය වීම සඳහා සත්ත්ව වර්ග ආශ්‍රයයෙන් සකස් කරගත් නිර්මාණාත්මක ක්‍රීඩාවල යෙදෙයි.
 - සතුන්ගේ විවිධ ලක්ෂණ විවිධ මාධ්‍ය ඇසුරෙන් ප්‍රදර්ශනය කරයි.

ඉගෙනුම් - ඉගැන්වීම් ක්‍රමෝපාය

ක්‍රියාකාරකම 1 :

- ගෘහ ආශ්‍රිත ව ඇති කරන සතුන් හා ගෘහ ආශ්‍රිත පරිසරයේ සිටින වෙනත් සතුන්ගේ පැහැදිලිව පෙනෙන පින්තූර සපයා ගන්න. සෑම සිසුවකුට ම එකක් බැගින් ලැබෙන සේ රූප සපයා ගත යුතු ය.

උදා : * ගෘහ ආශ්‍රිත ව ඇති කරන සත්තු බල්ලා, පූසා, එළඳෙන, එළුවා, කුකුළා, ගවයා, මීහරකා

* ගෘහ ආශ්‍රිත පරිසරයේ ගැවසෙන වෙනත් සත්තු කපුටා, ගිරවා, මයිනා, ලේනා, හුනා, මකුළුවා, කටුස්සා, කබරයා, තලගොයා, ඇටිකුකුළා, ගොළුබෙල්ලා, දළඹුවා, වඳුරා වැනි

- සපයා ගත් සියලු ම රූප හිස් පෙට්ටියකට දමන්න. පෙට්ටිය සිසුන්ගේ අතින් අත යවමින් ඉන් එක් රූප කාඩ්පතක් බැගින් ගැනීමට සිසුන්ට උපදෙස් දෙන්න.
- ලිවීම සඳහා යොදාගන්නා ලැල්ල කොටස් දෙකකට බෙදා, එය ගෘහ ආශ්‍රිත ව ඇති කරන සතුන් හා ගෘහ ආශ්‍රිත පරිසරයේ ගැවසෙන වෙනත් සතුන් ලෙස නම් කරන්න. (මේ සඳහා පැනල් බෝඩ් එක ද යොදාගත හැකි ය.)
- තමන්ට ලැබුණු රූපය ගැලපෙන තීරුවේ ඇලවීමට එක් එක් සිසුවාට අවස්ථාව ලබා දෙන්න.

ගෘහ ආශ්‍රිත ව ඇති කරන සත්තු	ගෘහ ආශ්‍රිත පරිසරයේ ගැවසෙන සත්තු
බල්ලා (රූපය)	කබරයා (රූපය)

- සිසුන් සියලු ම දෙනා රූප ඇලවීමෙන් පසු එම තීරු දෙකේ අලවන ලද රූප අනුපිළිවෙලින් කියවීමට අවස්ථාව ලබා දෙන්න.
- එම පින්තූර නිවැරදි තීරුවෙහි අලවා තිබේ දැයි නිරීක්ෂණයට ද සිසුන් යොමු කරන්න.
- නිවැරදි තීරුවේ අලවා නොමැති පින්තූර ගලවා නියමිත තීරුවේ ඇලවීමට සිසුන්ට උපදෙස් දෙන්න.
- මෙම පින්තූර සටහන ඇසුරින් නිතර දකින සතුන් ඉහත සඳහන් ආකාරයේ කාණ්ඩ දෙකක් යටතේ වෙන් කර දැක්විය හැකි බව පෙන්වා දෙන්න.
- සටහනේ දැක්වෙන සත්ත්ව රූපවලට අමතර ව සිසුන් දන්නා වෙනත් සතුන්ගේ නම් ද පැවසීමට අවස්ථාව ලබා දී එම සතුන්ගේ නම් ද අදාළ කාණ්ඩ යටතේ සටහන් කිරීමට යොමු කරන්න.

ක්‍රියාකාරකම 2

- ඉහත ක්‍රියාකාරකම 1 සඳහා භාවිත කළ සත්ත්ව රූප, බ්‍රිස්ටල් බෝඩ් එකක හෝ ඩිමයි කොළයක හෝ අලවා ගන්න.
- එය සිසුන්ට හොඳින් ප්‍රදර්ශනය වන ආකාරයට සුදුසු ස්ථානයක රඳවන්න.
- එහි දැක්වෙන එක් එක් සත්ත්වයන් පිළිබඳ ව සිසු අවධානය යොමු කරමින් එම සතුන්ගෙන් අපට ඇති ප්‍රයෝජන පිළිබඳ ව විමසන්න.
- නිවස ආශ්‍රිත ව ඇති කරන සතුන් හා නිවස ආශ්‍රිත පරිසරයේ ගැවසෙන සතුන්ගේ නම් ලැයිස්තුවක් සකස් කර ගන්න. (මෙහි දී ඒ ඒ ප්‍රදේශයේ බහුල ව ගැවසෙන සත්තු)
- එම සතුන්ගේ නම් අතරින් එක් කඩදාසි කැබැල්ලක නම් තුනක් බැගින් වන සේ ලියා තුණ්ඩු ආකාරයෙන් රෝල් කර, බඳුනකට හෝ පෙට්ටියකට හෝ දමන්න.
- ඉන් එක තුණ්ඩුව බැගින් සෑම සිසුවකුට ම ලබා දෙන්න.
- තමාට ලැබුණු තුණ්ඩුවේ සඳහන් සතුන් අතරින් එක් සතකු පිළිබඳ ව පහත සඳහන් කරුණු යටතේ නිරීක්ෂණය කිරීමට සිසුන් යොමු කරන්න.

- * ශාරීරික ලක්ෂණ
- * ගමන් විලාසය

* එම සතුන්ගේ හැසිරීම

* එම සතුන්ගෙන් මිනිසාට ඇති ප්‍රයෝජන

(එක් සතකු පිළිබඳ ව දින කිහිපයක් නිරීක්ෂණය කළ හැකි වන සේ තුණ්ඩු ලබාදීම කලින් සිදු කළ යුතුයි.)

සිසුන් විසින් නිරීක්ෂණය කරන ලද සතුන්ගේ ශරීරික ලක්ෂණ ඉදිරිපත් කිරීමට අවස්ථාව ලබා දෙන්න.

- එක් එක් සිසුවකු බැගින් පන්තියේ ඉදිරියට කැඳවා තමා තෝරාගත් සතාගේ හැසිරීම අනුකරණය කරන ලෙස පවසන්න. අනෙක් සිසුන්ට ඔහු/ඇය අනුකරණය කරන්නේ කුමන සත්ත්වයා ද යන්න හඳුනාගෙන ප්‍රකාශ කිරීමට අවස්ථාව ලබා දෙන්න.
- අනුකරණය ඉදිරිපත් කළ සිසුවා විසින් එම සතාගෙන් අපට ඇති ප්‍රයෝජන එකක් හෝ කිහිපයක් හෝ ප්‍රකාශ කළ යුතු වේ.
- සිසුන් ලබාදෙන පිළිතුරු ගුරුවරයා කළුලෑල මත සටහනක් ආකාරයෙන් ගොඩ නගන්න.

උදා : මී මැස්සා - ඖෂධ ලබා දීම (මී පැණි)

කුරුල්ලෝ	}	- පරිසරය අලංකාර කිරීම
සමනලයා		
මාළු		

කබරගොයා - හානිකර සතුන් විනාශ කිරීම

වවුලා - බීජ ව්‍යාප්ත කිරීම

වැහිලිහිණියා	}	- පරිසරයේ වෙනස් වීම් පිළිබඳ ව දැනුම්වත් කිරීම
මෙරු		
කුකුළා		

එළදෙන	}	- ආහාර ලබා දීම
කිකිළිය		

මීගවයා	}	- ගොවිතැන් කටයුතුවලට උදවු ලබාදීම
ගවයා		

බල්ලා - සුවිශේෂ හැකියා යොදා ගනිමින් මිනිසාට උදවු කිරීම (අපරාධකරුවන් ඇල්ලීම, මත්ද්‍රව්‍ය හඳුනා ගැනීම)

ගැඩවිලා	}	- කැලිකසළ දිරාපත් කිරීමට උදවු වීම
වේයා		

- සෑම සිසුවකුට ම අවස්ථා ලැබෙන පරිදි ක්‍රියාකාරකම සිදු කරන්න.
- ඉහත කතාබහට ලක් කළ කරුණු හා සිසුන්ගේ ක්‍රියාකාරකම ඇසුරින් මතු වූ කරුණු පාදක කර ගනිමින් පරිසරයේ සහ නිවස ආශ්‍රිත ව සිටින එක් එක් සතුන්ගේ හැසිරීම වෙනස් වන බවත්, එම සතුන් අතරින් බොහෝ සතුන් අපට ප්‍රයෝජනවත් වන බවත් මතු කර දක්වන්න.

ක්‍රියාකාරකම 3

- අප අවට පරිසරයේ වෙසෙන සතුන් ශාරීරික ලක්ෂණ හා හැකියාවලින් එකිනෙකාට වෙනස් වන බව පින්තූර/වීඩියෝ පට මගින් මතු කර දක්වන්න.
- එවැනි පින්තූරවලින් හා වීඩියෝ පටවලින් දැකගත් සතුන් හා වෙනත් සතුන් පිළිබඳ ව සිසුන් දන්නා අත්දැකීම් පන්තියට ඉදිරිපත් කිරීමට අවස්ථා සලසන්න.
- එම තොරතුරු ඇසුරින් සතුන් හා ඔවුන්ගේ හැකියා පෙළගස්වන්න.

උදා :	<u>සත්තු</u>	<u>හැකියා</u>
	ගිරවා	- යම් යම් දේ කැපීමට ඇති හැකියාව
	කොට්ටෝරුවා	- ගසක් සිදුරු කිරීමට ඇති හැකියාව
	වඩු කුරුල්ලා	- නිර්මාණශීලී කුඩු හැදීමේ හැකියාව
	බට්ටිව්වා	- සියුම් ලෙස කුඩු සැකසීම
	පැණි කුරුල්ලා	
	වඳුරා	- ගසකින් ගසකට පැන යාම
	ගෙම්බා	- දිගු දිව යොදා ගනිමින් ගොදුරු අල්ලා ගැනීම
	සර්පයෝ	
	හුනා	
	කටුස්සා	- ආරක්ෂාව සඳහා ශරීරයේ පැහැය වෙනස් කරගත හැකි වීම
	ඉබ්බා	- ආරක්ෂාව සඳහා සැඟවීමට ඇති හැකියාව
	ගොලුබෙල්ලා	

- මෙවැනි සුවිශේෂ හැකියා දැක්වීම සඳහා මෙම සතුන්ගේ ශරීර අවයව සකස් වී තිබෙන බව ද අවධාරණය කරන්න.
- මෙම හැකියා එදිනෙදා ජීවත් වීම සඳහා යොදා ගන්නා ආකාර පිළිබඳ ව ද සිසුන් දැනුම්වත් කරන්න.
- සතුන්ගේ හැසිරීම්, සුවිශේෂ හැකියා පිළිබඳ කියැවෙන කවි, ගී සපයා ගන්න.
- කවි ගී තාල තබමින් කිහිපවරක් ගායනා කරන්න.
- ගීතයට අනුව වලන ඉදිරිපත් කිරීමට ද අවස්ථාව ලබා දෙන්න.
- ගීත ගායනා කර අවසානයේ එම සතුන්ගේ වර්ග ආශ්‍රයයෙන් අපගේ ජීවිතයට එක් කර ගත හැකි ආදර්ශයන් වේ නම් ඒ පිළිබඳ ව සිසුන් සමඟ කතාබහ කරන්න.

<p>උදා :</p> <p>* මෙන් මෙන කුඹී රැලක් ගුලක් හදනවා අන්න අතන වේයෝ රැලක් හුඹස් බදිනවා</p> <p>පුංචි වුණත් උන් හැම ලොකු වැඩක් කරනවා පුංචි අපිත් එකතු වෙලා රටක් හදනවා</p> <p>පද රචනය : එච්. ඩී. ජයතිලක</p>	<p>* ගොලුබෙල්ලා කම්මැලියා ගාට ගාට යනවා එළවළු පැළ ටික කන්නට රැට රැට එනවා</p> <p>බය උණා ම අකුළාගෙන ගේ ඇතුළට යනවා ටිකක් ඉඳල බය ඇරුණ ම ආයෙත් ගාටනවා</p> <p>පද රචනය :</p>
--	--

ක්‍රියාකාරකම 4

- සතුන්ගෙන් මිනිසුන්ට සිදු වන හානි පිළිබඳ ව දැක්වෙන පුවත්පත් වාර්තා/පින්තූර/පෝස්ටර් ආදිය පත්ති කාමරයට රැස් කර ගන්න.
- ඒවා ආශ්‍රයයෙන් තම සමීප පරිසරයේ වෙසෙන සතුන්ගෙන් මෙන් ම නිවස ආශ්‍රිත ව ඇති කරන සතුන්ගෙන් ද අපට හානි සිදුවන බව පෙන්වා දෙන්න.
- සතුන් අපට ප්‍රයෝජනවත් වනවා මෙන් ම එම සතුන් අපට හානිකර ලෙස හැසිරෙන අවස්ථා ද ඇති බව මතු කර දක්වන්න.
- මේ ආකාරයට අපට හානිකර විය හැකි සතුන්ගේ නම් විමසමින් කඵලැල්ලේ ලැයිස්තුවක් ගොඩනගන්න.
- මෙහිදී පහත සඳහන් සතුන්ගේ නම් ද සිසුන් මගින් ම මතු කර ගන්න.

උදා : හානිය

නම

1. රෝග බෝවීම

* මදුරුවා

* මීයා

* ගෙමැස්සා

* මැක්කා

* කිනිතුල්ලා

* බල්ලා

* පූසා

* ලේනා

* වදුරා

2. ආහාර අපිරිසිදු වීම

* මීයා

* ගෙමැස්සා

* කැරපොත්තා

* ලේනා

- මෙවැනි සතුන් නිසා හානි සිදු වූ අවස්ථා පිළිබඳ අත්දැකීම් ඉදිරිපත් කිරීමට ද සිසුන්ට අවස්ථාව ලබා දෙන්න. එම හානි වළක්වා ගැනීම සඳහා කළ හැකි දේ පිළිබඳ ව සිසුන් දැනුම්වත් කිරීම සඳහා පහත දැක්වෙන ක්‍රියාකාරකමෙහි සිසුන් නිරත කරවන්න.
- මේ සඳහා සතුන්ගේ නම් ලියන ලද කාඩ් පත් කට්ටල කිහිපයකුත්, එම සතුන්ගෙන් වන හානි සඳහන් කාඩ් පත් කට්ටල කිහිපයකුත් ඒවා වළක්වා ගත හැකි ආකාරය දැක්වෙන කාඩ් පත් කට්ටල කිහිපයකුත් සකසා ගන්න.

උදා : මදුරුවා - රෝග බෝවීම. - බෝවිය හැකි ස්ථාන විනාශ කරමු.
ගෙමැස්සා - ආහාර අපිරිසිදු වීම - ආහාර ද්‍රව්‍ය වසා තබමු.

- සෑම කණ්ඩායමකටම සතුන්ගේ නම් සඳහන් කාඩ් පත් කට්ටලයක් ඔවුන්ගෙන් වන හානි සඳහන් කාඩ්පත් කට්ටලයක් හා හානිවලින් වැළකිය හැකි ආකාරය දැක්වෙන කාඩ් පත් කට්ටලය බැගින් ලබා දෙන්න.
- කණ්ඩායමේ සියලු සිසුන් එකතු වී එම කාඩ්පත් යොදා ගනිමින් හානි කරන සත්ත්වයා, සිදු වන හානිය හා හානිවලින් වැළකිය හැකි ආකාර සමඟ ගැලපීමට යොමු කරන්න.
- සිසුන් විසින් ගළපන ලද වගන්ති පන්තියට ඉදිරිපත් කිරීමට සෑම කණ්ඩායමකට ම අවස්ථාව ලබා දෙන්න.
- යම් සතකු නිසා හානියක් සිදුවීමට පෙර එය වළක්වා ගැනීමට අප විසින් කටයුතු කිරීම වැදගත් බව ද ක්‍රියාකාරකම අවසානයේ දී සිසුන්ට අවධාරණය කරන්න.

ක්‍රියාකාරකම 5

- මිනිසුන්ගේ විවිධ ක්‍රියාකාරකම් නිසා සතුන්ට හානි සිදුවූ අවස්ථා මෙන් ම සතුන් රැකබලා ගැනීමට මිනිසුන් මැදිහත් වන අවස්ථා දැක්වෙන කතන්දර, වීඩියෝ පට, ඡායාරූප, පින්තූර, පුවත්පත් වාර්තා සපයා ගන්න.
- ඒවා යොදා ගනිමින් පහත දැක්වෙන ආකාරයේ සටහනක් සිසු අත්දැකීම් ද පාදක කර ගනිමින් ගොඩනගන්න.

උදා :

මිනිසුන්ගෙන් සතුන්ට වන හානි	මිනිසුන් විසින් සතුන් රැකබලා ගන්නා ආකාර
<ul style="list-style-type: none"> *සතුන්ට පහර දීම *සතුන්ගේ පැවැත්මට අහිතකර හානිකර ද්‍රව්‍ය පරිසරයට මුදා හැරීම (උදා : පොලිතින්) *සතුන් සිර කර තැබීම *වාසස්ථාන විනාශ කිරීම 	<ul style="list-style-type: none"> *ආරක්‍ෂාව ලබා දීම * පිරිසිදු කිරීම *ආහාර පාන ලබාදීම * අවශ්‍ය බෙහෙත්, එන්නත් ලබා දීම <li style="text-align: right;">. . . වැනි කරුණු

- මෙම සටහනේ හානි පිළිබඳ කොටසට සුවිශේෂ අවධානයක් යොමු කරමින් තමා අතින් ද සතුන්ට එවැනි දේ සිදු වී ඇත් දැයි සිතා බැලීමට යොමු කරන්න.
- සිසු අත්දැකීම් ප්‍රකාශ කිරීමට අවස්ථාව ලබා දෙන්න.
- එවැනි හැසිරීම් මඟින් සතුන්ට වන හිතාපිටි හානි පිළිබඳ සංවේදී අත්දැකීම් ඉදිරිපත් කරමින් හා කතන්දර ඉදිරිපත් කරමින් එවැනි හැසිරීම් අධෛර්යවත් කරන්න.
- මේ ඇසුරින් සතුන් යනු පරිසරයේ ම කොටසක් බව පැහැදිලි කරන්න.
- සතුන් රැකබලා ගැනීම සඳහා අපට කළ හැකි දේ පිළිබඳ ව පෙර සකස් කළ සටහනට අවධානය යොමු කරමින් කතාබහ කරන්න.
- සතුන් සම්බන්ධ කටයුතු කිරීමේ දී ආරක්‍ෂිත ව වැඩිහිටියකුගේ උදවු ලබා ගැනීම වඩා උචිත බව මෙහි දී විශේෂයෙන් මතු කර දක්වන්න.
- එසේ ම ගෘහාශ්‍රිත ව ඇති කරන සතුන් මෙන් ම අනෙක් සතුන් ද ආරක්ෂා කිරීම යහපත් ක්‍රියාවක් මෙන් ම අප සතු යුතුකමක් බවත් පෙන්වා දෙන්න.
- ‘සතුන් රැක ගනිමු’ යන මැයෙන් සිසුන් තුළ ඇති වන හැඟීම් විත්‍රයට නැඟීමට සෑම සිසුවකුට ම අවස්ථාව ලබා දෙන්න.
- සිසු නිර්මාණ ප්‍රදර්ශනය කරන්න. අගයන්න.

ක්‍රියාකාරකම 6

- සත්ත්ව වර්ග ආශ්‍රයෙන් සකස් කරගත් පහත දැක්වෙන ආකාරයේ නිර්මාණාත්මක ක්‍රීඩාවල සිසුන්ට නිරත වීමට අවස්ථාව ලබා දෙන්න.
- පන්තියේ සිටින සිසුන් අතරින් දෙදෙනකු පුසන් ලෙසත්, තවත් කිහිප දෙනෙකු මීයන් ලෙසත් නම් කරන්න. අනෙක් සිසුන් රවුමක් ආකාරයට අත් අල්ලාගෙන සිටිමට සලස්වන්න.
- මීයන් රවුම තුළත්, පුසන් රවුමෙන් පිටතත් සිටගැනීමට සලස්වන්න.
- ගුරුවරයා ලබාදෙන සංඥාවකට අනුව පුසන් රවුමේ සිටින සිසුන්ගේ දැක්වලින් මිදී කෙසේ හෝ රවුම තුළට රිංගා ගැනීමට උත්සාහ කළ යුතු වෙයි. රවුමේ සිටින සිසුන් පුසන්ට රවුම ඇතුළට ඇතුළු වීමට ඉඩ නොදිය යුතු ය.

- කෙසේ හෝ රවුම තුළට පුසන් රිංගා ගත යුතු වන අතර ඔවුන් රවුම තුළ සිට මීයන් ඇල්ලිය යුතු ය.
- අල්ලා ගන්නා මීයන් රවුමෙන් පිටතට ගොස් පුසන් බවට පත් විය යුතු ය. ඔවුන් ද පෙර පරිදි පුසන් රවුමට ඇතුළු වූ ආකාරයට රවුමට ඇතුළු වී මීයන් ඇල්ලිය යුතු ය.
- රවුමේ අත් අල්ලාගෙන සිටිනා සිසුන්ට ද පුසන් හා මීයන් මෙන් ක්‍රියාකාරකමෙහි නිරත වීමට අවස්ථාව ලබා දෙන්න.
- මෙම ක්‍රියාකාරකම සිසුන්ගේ දිවීම, ලුහුබැඳීම හා උලැඟිතා වර්ධනය වන ආකාරයෙන් වඩාත් හොඳින් සංවිධානය කර ගැනීම ගුරුවරයා විසින් සිදු කළ යුතු වේ.

ක්‍රියාකාරකම 7

- සිසුන් සුදුසු පරිදි කණ්ඩායම් කරන්න.
- පහත ද්‍රව්‍ය සිසු කණ්ඩායම්වලට ලබා දෙන්න.
 - * කුඩා ප්‍රමාණයේ කාඩ්බෝඩ් පෙට්ටියක් (5"x5"x5" පමණ ප්‍රමාණයේ),
 - * නූල්, වුම්බක
 - * කඩදාසි ඇමුණුම් කටු
 - * විවිධ වර්ණ කඩදාසි
- විවිධ වර්ණ කඩදාසිවලින් කුඩා ප්‍රමාණයේ සමනලයන්, මාළුන්, කුරුල්ලන් හා මල්වල ආකෘති කපා ගැනීමට සිසුන් යොමු කරන්න.
- ආකෘති සිසුන්ට හොඳින් දර්ශනය වීම සඳහා කාඩ්බෝඩ් පෙට්ටියේ දෙපැත්තක් (ප්‍රතිවිරුද්ධ පැති 2කින්) කපා ඉවත් කර ගන්න.
- කාඩ්බෝඩ් පෙට්ටියේ යටි පැත්තේ සිදුරු දෙකක් (සුදුසු දුරකින්) විදි ගැනීමට සිසුන් යොමු කරන්න.
- නූල් 2ක් එම සිදුරු තුළින් යවා ඇමුණුම් කටුවලට අමුණා, එම ඇමුණුම් කටුවල සත්ත්ව ආකෘතීන් රඳවා ගැනීම සඳහා මඟ පෙන්වන්න.
- කාඩ්බෝඩ් පෙට්ටියේ ඉහළින් ද සිදුරු දෙකක් විදින්න. ඒ තුළින් නූල් දෙකක් යවා ඒවායේ පෙට්ටිය තුළ ඇති කෙළවරවල වුම්බක කැබලි දෙකක් ගැට ගසන්න.
- වමන සහ දකුණත භාවිත කරමින් ආකෘති වෙත වුම්බක කැබැලි ළං කර වලනය කරමින් සතුවු වීමට අවස්ථාව ලබා දෙන්න.

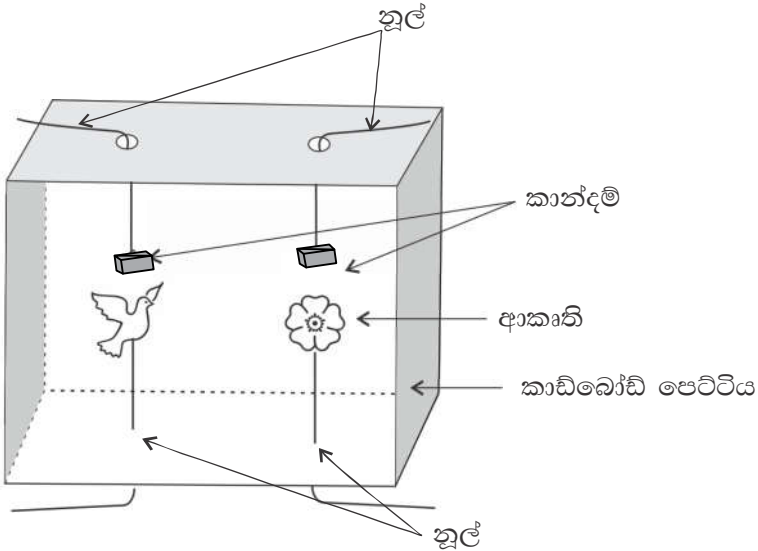

- විවිධ ආකෘති භාවිත කරමින් මෙම ක්‍රියාකාරකමේ යෙදීමට සිසුන්ට අවස්ථාව ලබා දෙන්න.
- කඩදාසි ඇමුණුම් කටු වෙනුවට වෙනත් ආදේශක ද්‍රව්‍ය යොදා ගනිමින් අත්හදා බැලීමට සිසුන්ට අවස්ථාව ලබා දෙන්න.

ක්‍රියාකාරකම 8

- අවට පරිසරයෙන් සපයා ගත හැකි/අපතේ යන ද්‍රව්‍ය ආශ්‍රයෙන් සත්ත්ව ආකෘති නිර්මාණයට සිසුන්ට අවස්ථාව ලබා දෙන්න.



රූපය

- මේ සඳහා විවිධ වර්ණ හා හැඩතල යොදා ගනිමින් අත්හදා බැලීම් කිරීමට සිසුන් යොමු කරන්න.
- සිසු නිර්මාණ ප්‍රදර්ශනය කරන්න. අගයන්න.

5. තේමාව : අප පරිහරණය කරන දේ

අපට එදිනෙදා ජීවිතයේ විවිධ භාණ්ඩ හා උපකරණ පරිහරණය කිරීමට අවශ්‍ය වේ. ඒවා පෞද්ගලික මෙන් ම පොදු වශයෙන් ද පරිහරණය කෙරේ. එසේ පරිහරණය කිරීමේ දී ඒවායේ පිරිසිදුකම, ක්‍රමවත් බව, නිසි අයුරින් පරිහරණය සහ පවත්වා ගැනීම පිළිබඳ ව අවධානය යොමු කිරීම වැදගත් ය. එසේ පරිහරණය කිරීම පිළිබඳ ව මූලික හුරුව ලබා දීමට කටයුතු කිරීම මෙම තේමාවෙන් අපේක්‍ෂා කෙරේ. ඒ සඳහා ප්‍රායෝගික ක්‍රියාකාරකම්වල නිරත වෙමින් ඒ පිළිබඳ ව අත්දැකීම් ලබා දීම අවශ්‍ය වේ.

- නිපුණතා :**
- යම් කාර්යයක් සඳහා සුවිශේෂ භාණ්ඩ හා උපකරණ හඳුනා ගනිමින් ඒවා නිවැරදි ව, ක්‍රමානුකූල ව හා ආරක්‍ෂා සහිත ව පරිහරණය කරයි.
 - උපකරණවල ක්‍රියාකාරීත්වය පිළිබඳ අවබෝධයෙන් යුතු ව වඩාත් ඵලදායී ලෙස භාවිත කරයි.
 - සම්පත්වලින් උපරිම ප්‍රයෝජනයක් ලැබෙන අයුරින් අරපිරිමැස්මෙන් යුතු ව භාවිත කරයි.
 - අප පරිහරණය කරන භාණ්ඩයක් හෝ සේවාවක් හෝ ලබා ගැනීමේ දී හා සැපයීමේ දී සැලකිලිමත් විය යුතු කරුණු පිළිබඳ ව අවධානයෙන් යුතු ව කටයුතු කරයි.
 - විවිධ ස්ථානවලින් ලබා ගන්නා සේවා කාර්යක්ෂම ව හා ඵලදායී ලෙස පරිහරණය කරයි.
 - එදිනෙදා පරිහරණය කරන දෑ වඩාත් ආකර්ෂණීය ලෙස සකස් කර ගැනීම සඳහා විවිධ නිර්මාණ කරයි.
 - විවිධ උපකරණ පරිහරණය කරමින් ශක්ති වර්ධනයට උපකාරී වන ක්‍රියාකාරකම්වල නිරත වෙයි.
 - අප පරිහරණය කරන දේ ඇසුරු කර ගනිමින් විවිධ ජන නැටුම්වල යෙදෙයි.
 - වෙළඳ පොළක ආදර්ශවත් සිදුවීම්ක අනුකරණාත්මක රංගනවලින් ඉදිරිපත් කරයි.

- ඉගෙනුම් පල :**
- පන්ති කාමරයේ පාවිච්චි කරන උපකරණ හා භාණ්ඩ ඒවායින් ඉටු කෙරෙන කාර්යය අනුව හඳුනා ගනියි.
 - පාසලේ දී හා නිවසේ දී ප්‍රයෝජනයට ගන්නා උපකරණ විවිධ සාධක මත වර්ග කරමින් හඳුනා ගනියි.
 - භාණ්ඩ හා උපකරණ භාවිත කිරීමේ දී සැලකිලිමත් විය යුතු අංග පිළිබඳ ව දැනුම්වත් ව ක්‍රියා කරයි.
 - තමා නිතර පාවිච්චි කරන උපකරණ හුරුවක් සහිත ව සහ ක්‍රියාශීලී ලෙස භාවිත කිරීමේ හැකියාව ප්‍රදර්ශනය කරයි.
 - අප පරිහරණය කරන දේවලින් ඇති ප්‍රයෝජන විවිධ මාධ්‍ය ඇසුරින් ප්‍රකාශන චිත්‍ර මඟින් ඉදිරිපත් කරයි.
 - අප පරිහරණය කරන උපකරණ ආශ්‍රිත ව ඇති ජන නැටුම්වල යෙදෙයි.
 - එදිනෙදා භාවිතයට ගත හැකි උපකරණවල ආකෘති නිර්මාණය කරයි.
 - අප පරිහරණය කරන භාණ්ඩ ඇසුරෙන් ක්‍රීඩාවල යෙදීම මඟින් වින්දනයක් ලබයි.
 - බ්ලැන්කට් මැස්ම පිළිබඳ මූලික හුරුකම් ලබයි.

ඉගෙනුම් - ඉගැන්වීම් ක්‍රමෝපාය

ක්‍රියාකාරකම 1

- පන්ති කාමරයේ පරිහරණය කරන උපකරණ, භාණ්ඩ හා ඒවායේ ඇති ප්‍රයෝජන පිළිබඳ සිසුන් සමඟ සාකච්ඡා කරන්න.
උදා : යමක් සිදුරු කර ගැනීමට, ද්‍රව්‍ය කිහිපයක් එකට එකතු කර ගැනීමට
- සාකච්ඡා කරන ලද භාණ්ඩ හා උපකරණ පන්තියේ එක් ස්ථානයකට රැස්කර ගන්න.

- ප්‍රථමයෙන් එක් එක් භාණ්ඩ පාවිච්චියට ගන්නා ආකාරය අනුව පන්ති කාමරයේ දී හා පිටත දී යනුවෙන් වර්ග කරන්න.
- ඉන් පසු එම භාණ්ඩ තනා ඇති දේ අනුව (ප්ලාස්ටික්, ලෝහ, ලී, අපතේ යන දේ කඩදාසි ආදී වශයෙන්) වෙන් කරන්න.
- ඉහත සාකච්ඡා කරන ලද කරුණු අනුව පහත සඳහන් ක්‍රියාකාරකම සඳහා සිසුන් යොමු කරන්න.
- සිසුන් සංඛ්‍යාව අනුව කණ්ඩායම් 4කට බෙදන්න.
- කළුලේලේ කණ්ඩායම් 4 බෙදා ලකුණු සටහන් කිරීමට සලස්වන්න.
- විනිවිද නොපෙනෙන පෙට්ටියක් සාදා ගෙන පන්ති කාමරය තුළ දී පාවිච්චි කරන ලද සියලු ම භාණ්ඩවල හා උපකරණවල නම් ඇතුළත් තුණ්ඩු බහාලන්න.
- සෑම කණ්ඩායමකට ම පළමු ව තුණ්ඩුව බැගින් ලබා ගැනීමට අවස්ථාව ලබා දෙන්න.
- එම තුණ්ඩුවේ සඳහන් භාණ්ඩය/උපකරණය කණ්ඩායමේ අය සියලු දෙනා එකමුතු ව විත්‍රයක් ඇඳ හෝ කොලාඪ් ක්‍රමයට අලවා සකස් කර හෝ ප්‍රදර්ශනය කරමින් ඉන් ඇති ප්‍රයෝජන (අවම 2ක්) හා උපකරණයේ ආරක්ෂාව සඳහා කළ යුතු දේ ප්‍රකාශ කළ යුතු ය.
- කණ්ඩායම ඉදිරිපත් කරන ආකාරය අනුව සාධාරණ ව සිසුන්ට ලකුණු ප්‍රදානය කිරීමට ගුරුවරයා වගබලා ගත යුතු වේ.
- පළමු අවස්ථාව නිම වූ පසු දෙවන අවස්ථාවක් කණ්ඩායම්වලට ලබා දෙන්න.
- දෙවන අවස්ථාවක් ඒ ආකාරයට ම සිදු කරන්න.
- තුන් වන අවස්ථාවෙන් පසු ව ලකුණු එකතු කර කණ්ඩායම් අගය කරන්න.
- පහත සඳහන් නිර්ණායක යටතේ ලකුණු 20 බැගින් ප්‍රදානය කරන්න.
 - * අදින ලද විත්‍රයේ නිමාව (ලකුණු -10)
 - * භාණ්ඩ හා උපකරණයෙන් ලැබෙන ප්‍රයෝජන නිවැරදි ව ප්‍රකාශ කිරීම (ලකුණු - 5)
 - * පරිහරණයෙන් පසු එහි ආරක්ෂාවට කළ හැකි දේ ප්‍රකාශ කිරීම (ලකුණු -5)
- සිසුන්ගේ ක්‍රියාශීලී දායකත්වය අගය කරන්න.
- සෑම භාණ්ඩයක් ම උපකරණයක් ම පිරිසිදු ව හා පිළිවෙලට ස්ථාන ගත කිරීමෙන් නැවත පරිහරණයට පහසු වන අතර, ඒවා විනාශ වීම වැළැක්වීමටත් කාලය ඉතිරි වීමටත් හැකි බව තව දුරටත් තහවුරු කරන්න.

ක්‍රියාකාරකම 2

- ඉහත ක්‍රියාකාරකම 1 අනුව හඳුනාගත් භාණ්ඩ අතරින් කිහිපයක් තෝරාගෙන පරිහරණය කිරීමේ දී සැලකිලිමත් විය යුතු පහත සඳහන් කරුණු කෙරෙහි අවධානය යොමු කරන්න.
 - ඉදල
 - * ඉරටු දෙපැත්තට පාවිච්චියට ගැනෙන ලෙස ඉදලේ දෙපැත්ත මාරු කරමින් අතු ගැම.
 - * අතු ගැමෙන් පසු ඉරටු උඩ අතට සිටින සේ තැබීම.
 - * විවිධ අවශ්‍යතා සඳහා ඉදලෙන් ඉරටු නොකැඩීම.
 - කොස්ස
 - * අත මාරු කරමින් ඉදලේ ආකාරයට කොස්සේ දෙපැත්ත ම අතුගැමට භාවිත කිරීම.
 - * කොස්සේ පැටලි ඇති කෙස්, නූල් වැනි දෑ අතුගැමෙන් පසු ඉවත් කිරීම.
 - * අතු ගැමෙන් පසු කොස්ස එල්ලා තැබීම.
 - පාපිස්න
 - * පාපිස්නයේ තැවරී ඇති වැලි ගසා ඉවත් කිරීම.
 - * කෙස්, නූල් පැටලි ඇති නම් ඒවා ඉවත් කිරීම.
 - * කකුලේ තැවරී ඇති වැලි දූවිලි පාපිස්නයේ හොඳින් ගසා පන්තියට/නිවසට ඇතුළු වීම.
 - * පාපිස්නයේ වැලි දූවිලිවලට අමතර ව වෙනත් නුසුදුසු දේ පැහී ඇත් නම් සෝදා ඉවත් කිරීම.

කතුර/පිහිය අල්ලන ආකාරය (උදා : කතුර)

- * මුදු දෙකට ඇඟිලි හිර කිරීම.
- * දෙන ආකාරය - උල් රහිත පැත්ත ලබන්නා දෙසට යොමු කිරීම.

පුටුව

- * පුටු ඇදීමෙන් වැළකීම.
- * කකුල් හතරෙන් පමණක් සිට වාඩි වීම.
- * පුටුව පැද්දීම නොකළ යුතු වීම.
- * වාඩි වීමට පෙර පුටුව පිස දමා වාඩි වීම.
- * පාසල අවසානයේ දී පුටුව ඩෙස් ආරක්ෂාකාරී ව තැබීම.

අත් පිස්නාව/ලේන්සුව

- * කිවිසුම් යන විට, කහින විට නාසය හා මුව වැසීම.
- * අවශ්‍ය විට කට පිස දැමීමට හා අත් පිස දැමීමට පාවිච්චි කිරීම.
- * දින පතා ම සෝදා පිරිසිදු කර පාවිච්චියට ගැනීම.

- මේ ආකාරයට භාණ්ඩ හා උපකරණ පරිහරණයේ දී සැලකිලිමත් විය යුතු කරුණු වෙන වෙන ම සිසුන්ට අවබෝධ කර දෙන්න.
- ඉහත භාණ්ඩ හා උපකරණ පිළිබඳ පන්ති කාමරය තුළින් හඳුනාගත හැකි ආදර්ශ පෙන්වා දෙන්න.
- ඒ පිළිබඳ අවබෝධය ලැබීමෙන් පන්ති කාමරයේ පරිහරණය කරන භාණ්ඩවල හා උපකරණවල ආරක්ෂාව, පැවැත්ම මෙන් ම නිවැරදි ව භාවිතය පිළිබඳ ජීවන හුරුකම් ලැබෙන බව අවධාරණය කරන්න.
- තව ද පාසලේ දී පමණක් නොව නිවසේ දී ද පාවිච්චියට ගන්නා භාණ්ඩ හා උපකරණ කෙරේ සැලකිලිමත් ව කටයුතු කිරීමෙන් ආරක්ෂාවත්, සතුටත් දෙක ම එක සේ ලැබෙන බව සිසුන්ට තවදුරටත් පෙන්වා දෙන්න.

ක්‍රියාකාරකම 3

- පාසලේ දී අප පරිහරණය කරන බොහෝ දේ පාසල මඟින් අපට ලබා දෙන සම්පත් හෝ පහසුකම් හෝ බව සිසුන්ට අවබෝධ කර දී ඒවා හඳුනා ගැනීමට සලස්වන්න.
උදා : * ඩෙස්, පුටු, රාක්ක, කබඩ, ගුරු මේස, ගුරු පුටුව, චතුර බේසම් හා කරාම, කළුලෑල්ල . . . ආදී
- පන්ති කාමරයේ දී අප පරිහරණය කරන පොදු සම්පත් හා පාසලේ දී අප පරිහරණය කරන පොදු සම්පත් පිළිබඳ ලැයිස්තුවක් වෙන වෙන ම සකස් කිරීමට සිසුන් යොමු කරන්න.
- ඉන් පසු සිසුන් කණ්ඩායමකට හතර දෙනෙකු හෝ පස් දෙනෙකු හෝ වන පරිදි කණ්ඩායම් කිහිපයක බෙදන්න.
- එක් එක් සිසුන් විසින් වෙන වෙන ම ලැයිස්තුගත කරන ලද පොදු සම්පත් ලේඛන එක්තැන් කර එය පන්තියේ දී ප්‍රකාශ කිරීමට අවස්ථාව ලබා දෙන්න.
- පළමු කණ්ඩායමට වඩා අලුත් යමක් දෙවන කණ්ඩායමේ ලියවී ඇත් නම් එය අගය කරන්න.
- සිසුන්ගේ ඉදිරිපත් කිරීම් අගය කරන්න.
- ඉන් පසු යහපත් ආකාරයට මේවා පරිහරණය කිරීමෙන් ඇති වන ප්‍රයෝජන ඇතුළත් ලැයිස්තුවක් ගුරුවරයා කාඩ් පතක අලවා කපා තබා ගන්න.
- එක් එක් කණ්ඩායම් විසින් සකස් කරන ලද වගු වෙන වෙන ම තබා ගන්න. (පන්තියේ හා පාසලේ වශයෙන්)
- ගුරුවරයා විසින් සකස් කරන ලද ප්‍රයෝජන ඇතුළත් කාඩ් පත් අතරින් තෝරා ගෙන ඉහත ලේඛනයේ ඇති භාණ්ඩවලින් ඇති ප්‍රයෝජන එකිනෙක විස්තර කරන්න.
- අනෙක් කණ්ඩායම්වල සිසුන් මේ ආකාරයට ඉදිරිපත් කළ කණ්ඩායම ප්‍රකාශ කරන දේ සටහන් කර ගැනීමට යොමු කරන්න.

- ගුරුවරයා අවදියෙන් සිට ඔවුන් අතින් වැරදි යමක් ප්‍රකාශ වන්නේ ද යන්න අධ්‍යයනය කරන්න.
- හරි දේ කියූ විට ලකුණු 5 බැගින් ද වැරදි දෙයක් ප්‍රකාශ වූ විට ලකුණු 0 ද වන පරිදි ලකුණු ලබා දෙන්න.
- සෑම සිසු කණ්ඩායමක ම ඉදිරිපත් කිරීම් ඇගයීමට ලක් කරන්න.
- වැඩි ම ලකුණු ලබා ගත් කණ්ඩායම ජයග්‍රාහී කණ්ඩායම ලෙස සලකා ඔවුන් වඩාත් ඇගයීමට ලක් කරන්න.
- මේ ආකාරයට කණ්ඩායම් මාරු කරමින් නැවතත් මෙම ක්‍රියාකාරකම සිදු කරන්න.

ක්‍රියාකාරකම 4

- අප එදිනෙදා භාවිත කරන විවිධ උපකරණ හා භාණ්ඩ භාවිතයේ දී යම් යම් දේ ගැට ගැසීමට සිදු වන බව පෙන්වා දෙන්න.
- මෙසේ ගැටගැසීම භාවිත කිරීම නිසා එම භාණ්ඩ හා උපකරණ භාවිතය පහසු වීම, එම භාණ්ඩයේ/උපකරණයේ ආරක්‍ෂාව හා කල් පැවැත්ම පවත්වා ගැනීමට ඉවහල්වන බව ද පෙන්වා දෙන්න.

- උදා :
- * සපත්තුවේ ලේසය
 - * කොණ්ඩය ගොතා ගැට ගසන පටිය
 - * කෑම පෙට්ටිය ගැට ගසන අත් පිස්නාව වැනි

- මෙවැනි දේ භාවිත කිරීමේ දී ගැට ගැසීමට හුරුවක් ලැබීම සඳහා සෑම සිසුවකු ම පහත දැක්වෙන ක්‍රියාකාරකමෙහි නිරත කරවන්න.
- ඒ සඳහා සෙන්ටිමීටර 30 පමණ දිග සෙන්ටිමීටර 4 පමණ පළල රෙදි පටියක් හා රවුම් හැඩයක් සහිත කුඩා ලී කැබැල්ලක් හෝ බට කැබැල්ලක් හෝ බැගින් සෑම සිසුවකුට ම ලබා දෙන්න.
- ඒවා යොදා ගනිමින් ගැට ගැසීමේ මූලික කුසලතා ලබා ගැනීමට සිසුන්ට අවස්ථාව ලබා දෙන්න.

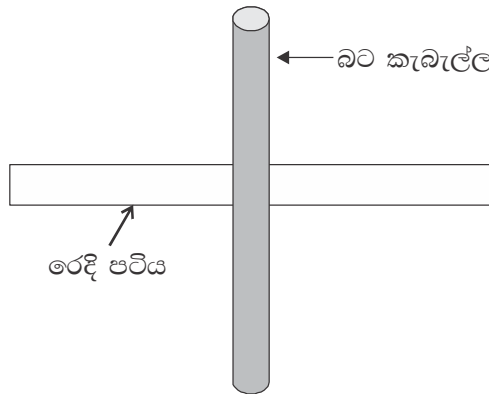

- මේ ආකාරයට ම සිසුන් රැගෙන ආ කෑම පෙට්ටිය හා අත් පිස්නාව යොදා ගනිමින් කෑම පෙට්ටිය තුළ ඇති ආහාර පිටතට නොඑන සේ ආරක්‍ෂිත ව එය ගැට ගැසිය හැකි ආකාරය සිසුන්ට හුරු කරවන්න.

- නිවැරදි ව අත් පිස්නාව ගැට ගැසීමෙන් ආහාර අපතේ නොයන බවත්, පාසල් බැගය පිරිසිදු ව පවත්වා ගත හැකි බවත් පෙන්වා දෙන්න.
- එසේ ම ජලය රැගෙන එන බෝතලය නිවැරදි ව වැසීමත්, එය සිරස් ව බැගය තුළ රඳවා ගැනීමත් වැදගත් වන බව ද මතු කර දක්වන්න.
- මේ අනුව තමා නිතර භාවිත කරන උපකරණ නිවැරදි ව පරිහරණය කිරීමට අප විසින් පුරුදු පුහුණු විය යුතු බව ද සිසුන්ට අවධාරණය කරන්න.

ක්‍රියාකාරකම 5

- බ්ලැන්කට් මැස්ම පිළිබඳ මූලික හුරුකම් ලැබීම සඳහා සිසුන් පහත සඳහන් ක්‍රියාකාරකමෙහි නිරත කරවන්න.
- ඒ සඳහා සෙ.මී.20 පමණ දිග හා සෙ.මී. 10 පමණ පළල බ්‍රිස්ටල් බෝඩ් කැබැල්ලක්, ටැපැස්ට්‍රි ඉඳිකටුවක් හා වූල් නූලක් බැගින් සෑම සිසුවකුට ම ලබා දෙන්න.
- එම බ්‍රිස්ටල් බෝඩ් කැබැල්ලේ දෙපැත්ත පහත රූපයේ දක්වා ඇති ආකාරයට බ්ලැන්කට් මැස්ම භාවිත කරමින් මැසීම සඳහා සිසුන්ට අවශ්‍ය උපදෙස් ලබා දෙන්න.

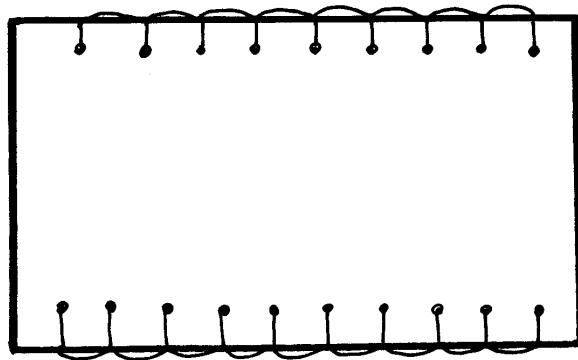

රූපය 1

- පසු ව පහත සටහනේ දක්වා ඇති ආකාරයට සෑම සිසුවකුට ම ප්‍රමාණවත් සංඛ්‍යාවකින් බ්‍රිස්ටල් බෝඩ් කැබැල්ල බැගින් ලබා දෙන්න. (රූපය 2)
- එම කඩදාසියේ එක් පැත්තක් වර්ණ කඩදාසි/තැඟි එකීම සඳහා භාවිත කරන කඩදාසි යොදා ගනිමින් ඇලවීමට යොමු කරන්න.

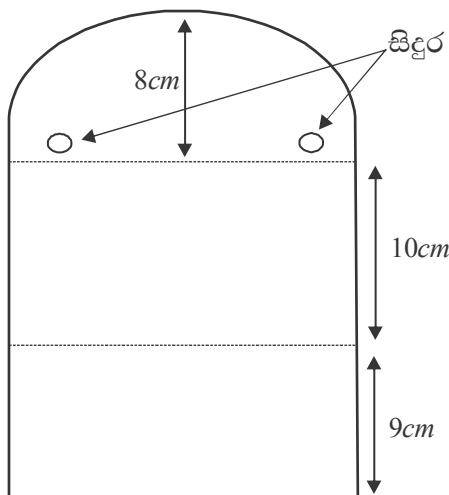

රූපය 2

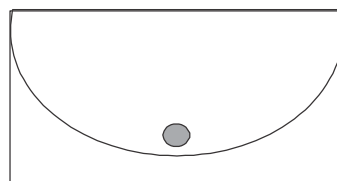

රූපය 3

- බලැත්කටි මැස්ම යොදා ගනිමින් රූපය 3 දක්වා ඇති ආකාරයට එම බ්‍රිස්ටල් බෝඩ් කැබලි ආශ්‍රයයෙන් කුඩා පසුම්බියක් නිර්මාණයට සිසුන් යොමු කරන්න. සිදුරු තුළින් රිබන් කැබලි හෝ උචිත වෙනත් නූල් වර්ගයක් හෝ යොදා ඒ සඳහා පටියක් ද සකස් කර ගන්න.
- සකස් කර ගත් පසුම්බි එකිනෙකා අතර හුවමාරු කර ගනිමින් ඒවායේ සුන්දරත්වය අත්විඳීමට සලස්වන්න.
- අප එදිනෙදා පරිහරණය කරන බොහෝ දේ අපට ම නිර්මාණය කර ගත හැකි බව ද, ඒ මඟින් විශාල මානසික සුවයක් අත්විඳිය හැකි බව ද මෙම ක්‍රියාකාරකම මඟින් සිසුන්ට අවබෝධ වීමට සලස්වන්න.

ක්‍රියාකාරකම 6

- අප එදිනෙදා පරිහරණය කරන භාණ්ඩ සඳහා භාවිත කරන නම් යොදා ගනිමින් සිදුකළ හැකි පහත සඳහන් ක්‍රියාකාරකමෙහි නිරත වීමට සිසුන්ට අවස්ථාව ලබා දෙන්න.
- ඒ සඳහා සිසුන් ක්‍රීඩා පිටියට කැඳවාගෙන ගොස් රවුමක් ආකාරයට දිවීමට සලස්වන්න.
- ගුරුවරයා විසින් පන්ති කාමරයේ දී හෝ නිවසේ දී පාවිච්චි කරන උපකරණයක හෝ භාණ්ඩයක නමක්, සියලු සිසුන්ට ඇසෙන සේ ශබ්ද නඟා පැවසිය යුතු ය.
- එවිට රවුමේ දුවන සිසුන් දිවීම නවතා, ගුරුවරයා කියන ලද වචනයේ අකුරුවලට සමාන ළමුන් සංඛ්‍යාවක් එක් ව අත් අල්ලාගෙන කණ්ඩායමක් සෑදිය යුතු වේ.

උදා : පුටුව

- ‘පුටුව’ අකුරු තුනක් ඇති බැවින් සිසුන් තිදෙනා බැගින් අත් අල්ලාගෙන කණ්ඩායම් විය යුතු ය.
- මෙසේ කණ්ඩායම් වීමට නොහැකි සිසුන් ක්‍රීඩාවෙන් ඉවත් විය යුතු ය.
- එම සිසුන් ඊළඟට ක්‍රීඩාව කරගෙන යන අතර විනිශ්චය සඳහා යොදාගත යුතු ය.
- තරගයෙන් ඉවත් වූ සිසුන්ට උපකරණ හෝ භාණ්ඩවල නම් කීමට ද අවස්ථාව ලබා දිය යුතු ය.
- මේ ආකාරයට සිසුන් සුදුසු පරිදි කණ්ඩායම් කරමින් ද ක්‍රීඩාව සිදු කරන්න.
- කඩිසර බවින් යුතු ව ක්‍රීඩාවට සහභාගි වුවහොත් වැඩි කාලයක් ක්‍රීඩකයෙක්/ක්‍රීඩිකාවක වශයෙන් තරගය තුළ රැඳී සිටිය හැකි බව පෙන්වා දෙන්න.
- එසේම එදිනෙදා සිදුකරන කාර්යයන්වල දී කඩිසර වීම තුළ බොහෝ ප්‍රතිඵල අත්විඳිය හැකි බව ද ඉහත ක්‍රියාකාරකම අනුව පැහැදිලි කරන්න.

ක්‍රියාකාරකම 7

- අප පරිහරණය කරන උපකරණ අතරින් දැකැත්ත, කුල්ල උපයෝගී කරගෙන සිදු කරන ජන නැටුම් රාශියකි. ගොයම් නෙළීමේ දී භාවිත කවි ගොයම් නෙළීමේ කවි ලෙස හඳුන්වනු ලැබේ.

උදා : රන් දැකැති ගෙන නිති සැරසෙනවා
 රත්රන් පටි ඉනවට දිලිසෙනවා
 රිච් දුටු පිනිබිඳු ලෙස පහවෙනවා
 දුම්බර කෙතේ අපි ගොයම් කපනවා
 ඉර දෙවියන්ගේ ඉරගල ගාවා
 සඳ දෙවියන්ගේ සඳගල ගාවා
 ගණ දෙවියන්ගේ කෝවිල ගාවා
 අපිත් කියමු කවි ගොවිපොළ ගාවා

- ගොයම් නෙළීමෙන් පසු වී හුළං කිරීමට තව ද හාල් පෙළීමට, (දහයියා, නිවුඩු හෝ සුනුසහල් හෝ ඉවත් කිරීමට) කුල්ල භාවිත කරයි.

- කුල්ල සහිත ව ඉදිරිපත් කරන ගැමි නැටුම් කුලු නැටුම් ලෙස හඳුන්වයි.

උදා : ළමා ලියෝ මල් ගවසා වරල පිට
 දමා කරට මුතු පොත අත වලලු වට
 පෙමා වඩන ලෙස සරසා ඔසරි පොට
 පමා නොව රගන් කුලු ගෙන සබේ පිට

 බන්ද වාන කුළු යතුරු තනාලා
 අන්ද වාන දෙදෙනෙකුට කියලා
 කන්ද වාන අලු යන්තරේ බැඳලා
 කැන්දේ බැඳෙන බැත පැහැපත් කරලා

- අප පරිහරණය කරන මෙවැනි භාණ්ඩ භාවිත කරමින් නිර්මාණාත්මක රංගන ඉදිරිපත් කිරීමට සිසුන් යොමු කරන්න.

6. තේමාව : අපේ ආහාර

ආහාර පාන අප ජීවිතයට අත්‍යවශ්‍ය වේ. අප විසින් ගනු ලබන ආහාරවල ප්‍රමාණය, ගුණාත්මක බව, නියමිත වේලාවට ගැනීම නිරෝග දිවි පැවැත්මක් සඳහා හේතු වේ. මෙම තේමාවෙන් ද ඒ පිළිබඳ ව අවධාරණය කිරීම මෙන් ම ආහාර ගැනීමේ යහපුරුදු, සිරිත් විරිත් කෙරෙහි දැනුම්වත් කිරීම අපේක්‍ෂා කෙරේ. ප්‍රායෝගික ක්‍රියාකාරකම්වල නිරත වීම මඟින් එම අත්දැකීම් ලබා දීමට අවස්ථා සලසා ඇත.

- නිපුණතා :**
- සෞඛ්‍යවත් ජීවිතයක් පවත්වා ගැනීම සඳහා ආහාර වේල් නියමිත වේලාවට ගැනීමේ වැදගත්කම පිළිබඳ අවබෝධයෙන් යුතු ව කටයුතු කරයි.
 - ගුණාත්මක හා ඖෂධීය ගුණයෙන් යුත් ආහාර පරිභෝජනයට යොමු වෙයි.
 - ආහාර නාස්ති වන අයුරු හා ඒවා කල් තබා ගන්නා ආකාරය පිළිබඳ දැනුම්වත් බවින් යුතු ව කටයුතු කරයි.
 - ආහාර ගැනීමේ සිරිත් විරිත් හා යහ පුරුදු පිළිපදියි.
 - අනාරක්ෂිත ආහාර හේතුවෙන් වැලදිය හැකි රෝගාබාධ පිළිබඳ අවබෝධයෙන් යුතු ව පවිත්‍ර බවින් යුතු ආහාර පරිභෝජනයට යොමු වෙයි.
 - නිවැරදි පිළිවෙත් අනුගමනය කරමින් ආහාර පිළිගන්වයි.
 - ආහාර පිළිගැන්වීම සඳහා විවිධ මාධ්‍ය උපයෝගී කරගෙන නිර්මාණශීලී නිමැවුම්වල නිරත වෙයි.
 - ශක්ති වර්ධනයට උපකාරී වන ක්‍රීඩාවල නියැලෙයි.
 - අප ගන්නා ආහාරවල විවිධත්වය ඇසුරෙන් ගායන, රංගන, වාදන හා ප්‍රකාශනාත්මක අංග වලන ඉදිරිපත් කරයි.

- ඉගෙනුම් පල :**
- නිරෝග වැඩිමකට පෝෂ්‍යදායී ආහාර වේලක ඇති අවශ්‍යතාව වටහා ගනියි.
 - ආහාර ගැනීමේ දී පිළිගත් සිරිත් විරිත් අනුගමනය කරයි.
 - නියමිත වේලාවට ආහාර ගැනීමේ ඇති වැදගත්කම අවබෝධ කර ගනියි.
 - සාමූහික ව ආහාරයක් පිළියෙළ කර භුක්ති විඳි සතුටුවෙයි.
 - අපගේ වැඩිමට පෝෂ්‍යදායී පාන වර්ග ගැනීමේ වැදගත්කම හඳුනා ගනියි.
 - අපිරිසිදු වූ ආහාරවල ස්වභාවය හඳුනා ගනිමින් ඒවා පරිභෝජනයෙන් වැළැකෙන ආකාරය නිරූපණය කර පෙන්වයි.
 - විවිධ කාලවලට අයත් ආහාර ගැන කියවෙන රචනා පද වාදනය කරයි.
 - ආහාරවල නම් යොදා ගනිමින් එළිමහන් ක්‍රියාකාරකම්වල නිරත වෙයි.
 - විවිධ ද්‍රව්‍ය යොදා ගනිමින් ආහාරවල ආකෘති නිර්මාණය කරයි.

ඉගෙනුම් - ඉගැන්වීම් ක්‍රමෝපාය

ක්‍රියාකාරකම 1 :

- තමන් ගන්නා ආහාර වේල් විවිධත්වයෙන් යුක්ත විය යුතු බව අවබෝධ වීම සඳහා සිසුන් පහත සඳහන් ක්‍රියාකාරකමෙහි නිරත කරවන්න.
- තමන් කැමති ව්‍යංජන සමඟ බත්, පසුදින විවේක වේලාවේ දී ආහාරයට ගැනීමට ගෙන එන ලෙස සිසුන්ට පවසන්න.
- සිසුන් විවේක කාලයේ දී ලබා ගන්නා ආහාර පිළිබඳ ව නිරීක්ෂණය කරමින් ගුරුතුමිය පහත දැක්වෙන ආකාරයේ සටහනක් කළුපැල්ල මත ගොඩනගන්න.

මස්/මාළු/ බිත්තර/ කරවල	ඇට වර්ග	එලවුළු	පලා
15	05	25	12

- ඒ අනුව සිසුන් කී දෙනෙකු මස්, මාළු, බිත්තර, කරවල හෝ ඇට වර්ග ආහාර වේලට එක් කරගෙන තිබුණද ද, එලවුළු වර්ග, පලා වර්ග කී දෙනෙකු එක් කරගෙන තිබුණා ද ආදී වශයෙන් සටහනේ දක්වා ඇති කරුණුවලට අනුව සිසු අවධානය යොමු කරන්න.
- ලකුණු කරන ලද සටහන යොදා ගනිමින් දිනපතා ගනු ලබන ආහාර වේල් විවිධත්වයෙන් යුතු මිශ්‍ර ආහාර වේලක් ලෙස ගැනීම වඩාත් වැදගත් බව අවධාරණය කරන්න.
- මේවායින් එක් කාණ්ඩයකට අයත් ආහාර දිගට ම ශරීරයට නොලැබුණ හොත් ශරීරයේ වර්ධනය නිසි ලෙස සිදු නොවන බවත්, ලෙඩ රෝග ඇති විය හැකි බවත් පවසන්න.
- නිරෝග දරුවකුගේ හා මන්දපෝෂණයෙන් පෙළෙන දරුවකුගේ රූප දෙකක් සපයා ගන්න.

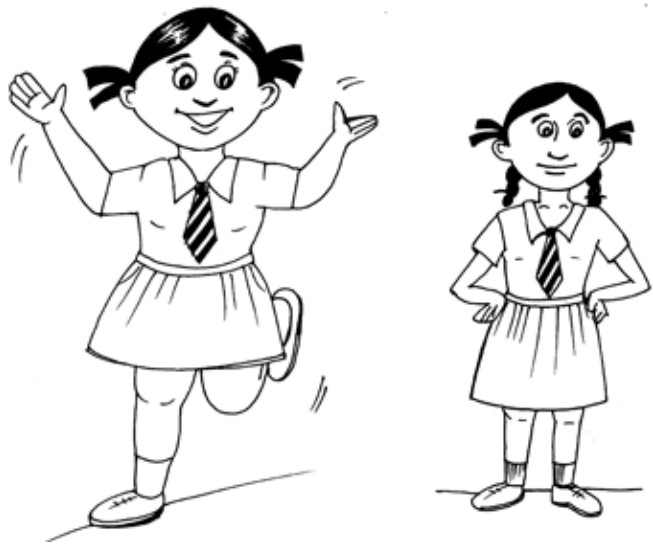

නිරෝග දරුවා

මන්දපෝෂණයෙන් පෙළෙන දරුවා

- එම රූප සිසුන්ට ඉදිරිපත් කරමින් පහත දැක්වෙන ක්‍රියාකාරකම් වඩාත් හොඳින් කළ හැක්කේ කුමන දරුවන්ට දැයි යන්න සිසුන්ගෙන් විමසමින් එය වගුවේ සටහන් කරන්න.

ක්‍රියාකාරකම	මන්දපෝෂණයෙන් පෙළෙන දරුවා	නිරෝග දරුවා
දිවීම		
පැනීම		
ක්‍රීඩා කිරීම		
බරක් ගෙන යාම		
යමක් එසවීම		
පාඩම් කිරීම		

- නිරෝග දරුවකුගේ ආහාරය සඳහා මස් වර්ග, මාළු වර්ග, ඇට වර්ග හා විවිධ පාටවලින් යුතු එලවුළු හා පලා වර්ග ඇතුළත් විය යුතු බව පවසන්න.

- අප ලබා ගන්නා ආහාරවල පෝෂණ ගුණය අවම වීම හේතුවෙන් මන්දපෝෂණ තත්ත්වයන් ඇති වන බව ද එම හේතුවෙන් කායික හා මානසික නිරෝග බවට හානි ඇතිවන බව ද සිසුන්ට පෙන්වා දෙන්න. එහෙයින් සිසුන්ගේ දිනපතා ගන්නා ආහාර වේලේ විවිධත්වයෙන් යුතු ව ගැනීම ඉතා වැදගත් වන බව ද සිසුන්ට අවධාරණය කරන්න.

ක්‍රියාකාරකම 2

- ආහාර ගැනීමේ දී අප විසින් පවත්වාගත යුතු සිරිත් විරිත් පිළිබඳ හුරුකම් ලබාදීම සඳහා සිසුන් පහත සඳහන් ක්‍රියාකාරකමෙහි නිරත කරවන්න.
- ආහාර ගැනීමට පෙර අනුගමනය කළ යුතු යහපුරුදු පිළිබඳ ව පහත දැක්වෙන කරුණු ද යොදා ගනිමින් සිසුන්ට පැහැදිලි කිරීමක් සිදු කරන්න.
 - * පිරිසිදු වතුරෙන් අත් දෙක හොඳින් සෝදා ගැනීම. (මේ සඳහා ළිඳ/වතුර පයිප්පය ළඟ පොරකන්නේ නැති ව සිය අවස්ථාව පැමිණෙන තුරු සන්සුන් ව පෝලිමේ සිටීම.)
 - * පිඟානකට හෝ වෙනත් බඳුනකට හෝ ආහාර බෙදා ගන්නේ නම් හෝ බඳුන කලින් සෝදා ගැනීම හා තමාට ප්‍රමාණවත් පරිදි ආහාර බෙදා ගැනීම.
 - * වතුර බොන භාජනයට හෝ කෝප්පයට හෝ පිරිසිදු වතුර පුරවා තමන් අසලින් තබා ගැනීම.
 - * ආහාර ගත හැකි සුදුසු ස්ථානයක වාඩි වීම.
- ආහාර ගන්නා අවස්ථාවේ අනුගමනය කළ යුතු යහපුරුදු පිළිබඳ ව සිසුන්ගෙන් විමසන්න. එම අදහස් ප්‍රකාශනයේ දී පහත සඳහන් කරුණු කෙරෙහි ද වැඩි අවධානය යොමු කරන්න.
 - * ආහාර ගන්නා අවස්ථාවේ එහා මෙහා ඇවිදීමින් ආහාර ගැනීමෙන් වැළකීම.
 - * ආහාර ගන්නා විට අන් අය සමඟ අනවධාන ලෙස කතා කිරීම, ශබ්ද නඟා සිනාසීම ආදියෙන් වැළකී සිටීම.
 - * අන් අයගේ ආහාර බඳුන්වලට එබී නොබැලීම.
 - * ආහාර ගන්නා අතර අනෙක් ක්‍රියාවල නියැලෙන්නේ නැති ව ආහාරය ගැන පමණක් අවධානය යොමු කිරීම.
 - * අතින් කැම ගන්නේ නම්, ඇඟිලිවල පමණක් තැවරෙන සේ ආහාර මිශ්‍ර කිරීම.
 - * දෙතොල් වඩාත් විවර නොවන සේ ආහාර සැපීම.
 - * මුව වටා ආහාර තවරා නොගැනීම.
 - * ආහාර සැපීමේ දී තලු නොගැසීම.
 - * ආහාර ගිලීමට පෙර ප්‍රමාණවත් තරම් ඒවා සැපීම.
 - * අන් අයගේ භාජනවලට අත නොදමීම.
 - * ආහාර වශයෙන් නොගන්නා කොටස් (අමු මිරිස් කැලි, ගොරකා කැබලි හා කුරුඳු කැබලි ආදිය) බඳුනේ/පිඟානේ පැත්තකින් තැබීම. ඒවා මේසය මත හෝ බිම හෝ වැටීම වැළැක්වීම සඳහා පරිස්සම් වීම.
 - * වතුර බොන විට මේසය මතට හෝ බිමට හෝ නොහැලීම.
- ආහාර ගැනීමෙන් පසු ඔවුන් අනුගමනය කළ යුතු යහපුරුදු වශයෙන් පහත සඳහන් කරුණු පිළිබඳ ව අවධානය යොමු කරන්න.
 - * පිඟානේ හෝ බඳුනේ හෝ ඉතිරි වූ කොටස් කුණු දමන භාජනයට දමීම.
 - * හිස් ආහාර බඳුන/පිඟාන හොඳින් සේදීම සහ තෙත මාත්තු කිරීම
 - * පිඟාන පරිස්සමින් ආපසු තැබීම.
 - * අත හා මුව පිරිසිදු කර ගැනීම.
 - * තමා වාඩි වූ පුටුව නිසි ලෙස සැකසීම.
 - * ආහාර ගත් ස්ථානය පිරිසිදු කිරීම.

- සෑම සිසුවකු ම පන්තියේ දී, නිවසේ දී හා වෙනත් ස්ථානවල දී ආහාර ගන්නා විට මෙබඳු හොඳ සිරිත් විරිත් අනුගමනය කිරීමට පුරුදු වීමේ වැදගත්කම සිසුන්ගෙන් විමසන්න සිසු පිළිතුරු ඇසුරෙන් එවැනි වැදගත්කම් අවධාරණය කරන්න.

ක්‍රියාකාරකම 3

- බත්, එළවළු වර්ගයක්, පළා වර්ගයක් හා කරවළ, මාළු, බිත්තර හෝ ඒ වෙනුවට මැ, පරිප්පු, ඇට වර්ග (සෝයා, බෝංචි, . . . වැනි) ආහාරයට ගන්නා බිම්මල් සමඟ ආහාර වේලක් දෙමාපියන්ගේ හා සිසුන්ගේ සහභාගිත්වයෙන් පාසලේ දී පිස ගැනීමට අවශ්‍ය කටයුතු සැලසුම් කරගන්න.
- මෙහි දී ආහාර පිස ගැනීමට සිසුන් ද සහභාගි කර ගන්න.
- සිසුන් මෙම ආහාර වේල භුක්ති විඳීමට පෙර මීට පෙර ඉගෙන ගත් යහපත් ආහාර පුරුදු අනුගමනය කරමින් ආහාර භුක්ති විඳීම සිදු කළ යුතු බව සිසුන්ට පවසන්න.
- පිසගත් ආහාර භුක්ති විඳීම සඳහා සිසුන්ට අවස්ථාව ලබා දෙන්න.
- සිසුන් ආහාර ගන්නා අවස්ථාවේ දී උගත් යහපත් පුරුදු අනුගමනය කරන්නේ දැයි ගුරුවරයා නිරීක්ෂණය කරන්න. අවශ්‍ය අවස්ථාවල දී උපදෙස් ලබා දෙන්න.
- ආහාර ගැනීමෙන් පසු ප්‍රමාණවත් ව ජලය පානය කරන්නේ දැයි යන්න පිළිබඳව ද සොයා බලන්න.
- යහපත් පුරුදු අනුගමනය කරමින් ආහාර ගන්නා එම දර්ශනය දකින අයකුට ඉතා ප්‍රිය උපදවන්නක් බව ද මෙහි දී මතු කර දක්වන්න.

ක්‍රියාකාරකම 4

- උදේ ආහාරය නොගෙන පාසලට පැමිණි සිසුවකුට මුහුණ දීමට සිදුවූ තත්ත්වයක් පිළිබඳ කියැවෙන නිර්මාණාත්මක කතාවක් සිසුන්ට ඉදිරිපත් කරන්න.
- එවැනි කතා යොදා ගනිමින් ආහාර වේල් නියමිත වේලාවට ගැනීමේ වැදගත්කම පිළිබඳ ව සිසුන් සමඟ සාකච්ඡාවක නිරත වන්න.
- එහි දී අප ගන්නා ආහාර කුස කුළ දී ජීර්ණය වී, දිරවූ කොටස් උරා ගන්නා බව ද, ඉතිරි කොටස් මල වශයෙන් ඉවත් වන බව ද පෙන්වා දෙන්න. මේ හේතුවෙන් අපේ කුස වරින් වර හිස් වන බව ද එවිට අපට කුසගින්න දැනෙන බව ද, දිගු වේලාවක් කුසගින්නේ සිටීමෙන් ලෙඩ රෝග හටගත හැකි බව ද පෙන්වා දෙන්න.
- එනිසා දිනයේ නියමිත වේලාවන්හි දී නැවත ආහාර ගැනීම ඉතා වැදගත් බව පැහැදිලි කරන්න.
- කුමන වයසක වුව ද පසු වන අයකුගේ වැදගත් ම ආහාර වේල, උදේ ආහාර වේල බව පෙන්වා දෙන්න.
- මුළු රාත්‍රී කාලයේ ම ආහාරයක් නොගන්නා බැවින් උදේ ආහාර වේලක් නොලැබුණහොත් ඉක්මනින් ම රෝගී තත්ත්වයට පත් විය හැකි බැවින් දින පතා පාසලේ යාමට පෙර පෝෂ්‍යදායී ප්‍රමාණවත් පරිදි ආහාර ගත යුතු බවත් සිසුන්ට පවසන්න.
- එමෙන් ම උදේ ආහාරය මිශ්‍ර ආහාර වේලක් විය යුතු බව ද පෙන්වා දෙන්න.
- පිරිසිදු ජලය ද ප්‍රමාණවත් තරම් දිනපතා පානය කිරීමේ වැදගත්කම ද සිසුන්ට පහදා දෙන්න.

ක්‍රියාකාරකම 5

- ශරීර සෞඛ්‍යය මනා ව පවත්වා ගැනීමට හිතකර පාන වර්ග නිවැරදි ව තෝරා ගැනීමේ කුසලතා ලබාදීම සඳහා සිසුන් පහත සඳහන් ක්‍රියාකාරකමෙහි නිරත කරවන්න.
- මේ සඳහා ක්‍රියාකාරකම කිරීමට දින කිහිපයකට පෙර වෙළෙඳපොළේ අලෙවිය සඳහා ඇති බීම බෝතල්වල ලේබල් රැස් කරගෙන එන ලෙස සිසුන්ට පවසන්න.

- සිසුන් රැගෙන ආ ලේබල් පුවරුවක අලවා ප්‍රදර්ශනය කරන්න.
- සෑම සිසුවකුට ම A_4 කඩදාසිය බැගින් ලබා දී එහි තමා කැමති බිම් වර්ගය අඩංගු බෝතලය චිත්‍රයට නැඟීමට අවස්ථාව ලබා දෙන්න.
- අනතුරු ව ගුරුතුමිය වෙළෙඳපොළේ අලෙවිය සඳහා ඇති බිම් වර්ගවල ලේබල් කෙරෙහි සිසු අවධානය යොමු කරන්න.
- ඒවායෙහි රතු/කහ/කොළ යන වර්ණවලින් යුතු සලකුණක් රවුමක් ආකාරයෙන් යොදා ඇති බව සිසුන්ට පෙන්වා දෙන්න.
- ඒ අනුව රතු වර්ණය සහිත රවුමෙන් අධික සීනි සහිත බවත්, කහ වර්ණය සහිත රවුමෙන් සීනි මධ්‍යම ප්‍රමාණයෙන් ඇති බවත්, කොළ වර්ණය සහිත රවුමෙන් සීනි අඩු ප්‍රමාණයක් ඇති බවත් පෙන්වුම් කර ඇති බව සිසුන්ට පහදා දෙන්න.
- ලේබල් ඇලවූ, බ්‍රිස්ටල් බෝඩයෙහි ඇති ලේබල් අතර තමන් ඇඳ දැක්වූ පාන වර්ගයට හිමි ලේබලය ඇත් නම් එහි දක්වා ඇති වර්ණය තමන් අදින ලද බෝතලයෙහි සටහන් කරන ලෙස සිසුන්ට පවසන්න.
- තමා තෝරාගත් බිම් වර්ගය කහ හෝ රතු හෝ වර්ණයෙන් යුක්ත නම් එය කොළ පාට සංකේතයක් සහිත බිම් වර්ගයකට මාරු කර ගැනීමේ වැදගත්කම පෙන්වා දෙන්න.
- ඒ අනුව යම් අවස්ථාවක වෙළෙඳපොළෙන් පාන වර්ගයක් මිල දී ගන්නේ නම් ඒ හැම අවස්ථාවක ම කොළ පාට රවුමක් සංකේත කර ඇති පාන වර්ග තෝරා ගැනීම ශරීර සෞඛ්‍යයට හිතකර වන බව පෙන්වන්න.
- එමගින් අධික ස්පූලතාව හා දියවැඩියාව වැනි රෝග තත්ත්වවලින් ආරක්ෂා විය හැකි බව ද පෙන්වා දෙන්න.
- තමා කැමති පාන වර්ගය ගැන විමසා බැලීමට වර්ණ සංකේත ඇසුරෙන් සිසුන් යොමු කරන්න. එම පාන වර්ගය වෙළඳ පොළෙන් මිල දී ගන්නේ නම් කොළ පාට රවුමේ සංකේතයට මාරු වීමේ වැදගත්කම මතු කර දක්වන්න.
- කෙසේ වෙතත් වෙළෙඳපොළෙන් මිල දී ගන්නා පාන වර්ගවලට වඩා නිවසේ දී පිළියෙළ කර ගන්නා ස්වාභාවික පාන හා ජලය බිමට වඩාත් සුදුසු වන බව මෙහි දී අවධාරණය කරන්න.

ක්‍රියාකාරකම 6

- රැස් කරගත් ලේබල් සහිත ඇසුරුම්, බෝතල් ආදිය යොදා ගනිමින් යම් ආහාර වර්ගයක් නිෂ්පාදනය කර ඇති දිනය හා කල් ඉකුත් වීමේ දිනය පිළිබඳ ව ද සිසුන්ට පැහැදිලි කිරීමක් සිදු කරන්න.
- එම රැස් කර ගත් ලේබල් කණ්ඩායම්වලට කොටස් කර බෙදා දී අද දින වන විට එම ලේබල්වල කාලය ඉකුත් වී ඇති දින සහිත ලේබල් වෙන් කරන ලෙස පවසන්න.
- මෙවැනි කල් ඉකුත් වූ ආහාර වර්ග පරිභෝජනයෙන් විවිධ ලෙඩරෝග ඇති විය හැකි බව ද පෙන්වා දෙන්න.
- ඒ අනුව එවන් දෙයක් මිල දී ගැනීමේ දී කල් ඉකුත් වීමේ දිනය පිළිබඳ සැලකිලිමත් වීම වැදගත් බව සිසුන්ට අවබෝධ වීමට සලස්වන්න.

ක්‍රියාකාරකම 7

- විවිධ ආහාර කල්ගත වීමේ දී සිදු වන වෙනස්කම් නිරීක්ෂණය කිරීම සඳහා ආහාර කොටස් කිහිපයක් පන්තියට සපයා ගන්න.
- උදා : * පාන් කැබැල්ලක්
 * පොල් බැයක්
- දින කිහිපයකට පසු එම ආහාරවලට සිදු වී ඇති වෙනස්කම් නිරීක්ෂණයට සිසුන්ට අවස්ථාව ලබා දෙන්න.

- * ආහාරයේ ස්වභාවය
- * ආහාරයේ වර්ණය
- * ගන්ධය
- * ආහාරයේ සෑදි ඇති දෙයෙහි ස්වභාවය
- * එහි වර්ණය

• එම ආහාර අත් කාවයෙන් නිරීක්ෂණය කර ආහාරයේ සෑදි ඇති ද්‍රව්‍යයේ ස්වභාවය විස්තර කිරීමට සිසුන් යොමු කරන්න.

• පහත දැක්වෙන ආකාරයේ නරක් වූ ආහාර කිහිපයක් ද පන්තියට සපයා ගන්න.

උදා : * ගුල්ලන් සහිත ධාන්‍ය වර්ගයක්

- * නරක් වූ යෝගට් එකක්
- * පණුවන් ගැසූ ඉදුණු පලතුරු
- * තැළි පොඩි වී ගිය පලතුරු
- * පිළිඹු වූ ආහාර

• එම ආහාර ද පියවි ඇසින් හා අත්කාව භාවිත කොට නිරීක්ෂණය කිරීමට අවස්ථාව සලසන්න.

• සිසු නිරීක්ෂණ ඇසුරෙන් ආහාර නරක් වූ විට ඒවායෙහි දක්නට ලැබෙන ස්වභාවයන් කෙරෙහි අවධානය යොමු කරන්න.

උදා : * දුගඳ, ඇලෙන ගතිය, පාට වෙනස්වීම, පණුවන්, ගුල්ලන් වැනි සතුන් සිටීම හා පුස් වර්ග තිබීම.

• නරක් වූ ආහාර ද්‍රව්‍ය පිළිබඳ ව සිසුන් ලබා ඇති අත්දැකීම් කතාබහ කරන්න.

• නරක් වූ ආහාරවල ලක්ෂණ කණ්ඩායම් සටහනක් ලෙස කඩදාසියක ලියා ප්‍රදර්ශනය කිරීමට සිසුන්ට උපදෙස් දෙන්න.

• මේ සඳහා පහත දැක්වෙන ආකාරයේ වගුවක් උදවු කර ගත හැකි ය. ඒවා එකිනෙක ගෙන පෙර කතා නොකළ කරුණු පිළිබඳ ව තවදුරටත් සාකච්ඡා කරමින් නරක් වූ ආහාර ගැනීම අහිතකර බව පැහැදිලි කර දෙන්න.

උදා :

ආහාර	ලක්ෂණ
පාන්	පුස් ඇල්ලීම
පොල්බැය	කළු පුල්ලි සෑදීම රතු පැහැයක් හා සෙවල ගතියක් ඇති වීම
කිරිබත්	දුගඳ හැමීම

• අපිරිසිදු ආහාර ගැනීමෙන් ශරීරයට සිදුවන අහිතකර බලපෑම් හා ලෙඩරෝග පිළිබඳ ව කියැවෙන නිර්මාණාත්මක සරල ගීත ඉදිරිපත් කිරීමට සිසුන් යොමු කරන්න. සිසු ඉදිරිපත් කිරීම් අගය කරන්න.

• විවිධ තාලවලට අයත් ආහාර ගැන කියවෙන රචනා පද වාදනය කිරීමට සිසුන්ට අවස්ථාව ලබා දෙන්න.

• රචනා පද තාල තබමින් ප්‍රකාශනාත්මක වලන සහිත ව කියා ඉන් පසු වාදනය කිරීමට සිසුන් යොමු කරන්න.

- කටින් කියන සෑම පදයක් ම වාදනය වීම රඹන් පදවල ඇති විශේෂත්වය බව පෙන්වා දෙන්න.

රන් රඹුටන් ගස් දෙකයි

වලි කුකුළන් පස් දෙනයි

උන්ගෙ කරේ බොත්තමයි

බලන්න හරි ලස්සනයි

කැත්තක් අරගෙන - වත්තට යන කොට

පෙත්තෙක් ඉඳගෙන - කපු කනවා

ලන්සි පැටවු - මුහුදු යන්න

නැවක් හදනවා - තකදොන් නැවක් හදනවා

තුන් තුඹ ගෙඩි තුනයි තුනයි

තිත්ත කැකිරි දෙකකි දෙකයි

තුන් තුඹ ගෙඩි තුනට කපන්

තිත්ත කැකිරි දෙකට කපන්

ක්‍රියාකාරකම 8

- සිසුන් තමන්ගේ පුටුන් සමඟ එළිමහනට කැඳවා ගෙන ගොස් යුගල වශයෙන් වෙන් කරන්න.
- සිසු යුගලයන් පිටුපසට පිටුපස හේත්තු වන ආකාරයට පුටුවල රවුමක් ආකාරයෙන් වාඩි විය යුතු ය.



රූපය

- රවුමේ ඇතුළු පැත්තේ සිටින සිසුන්ට කඩදාසියක් හා පැන්සලක් බැගින් ලබා දෙන්න.
- සිසු යුගලයන් රවුමේ පිටත පැත්තේ සිටින සිසුවා තමා කැමති පලතුරක් පිළිබඳ එහි නම නොකියා විස්තර කළ යුතු වේ. රවුම ඇතුළු පැත්තේ සිටින සිසුවා පලතුර කුමක් ද යන්න අනුමාන කළ යුතු වේ. මෙහි දී රවුම ඇතුළු පැත්තේ සිටින සිසුවාට පිළිතුර තහවුරු කර ගැනීම සඳහා අනෙක් සිසුවාගෙන් විවිධ ප්‍රශ්න ඇසිය හැකි වේ.

උදා : පලතුරෙහි පාට, හැඩය, රස, . . . වැනි

- පලතුර නිවැරදි ව හඳුනාගත් පසු රවුම ඇතුළේ සිටින සිසුවා එය තමා ළඟ ඇති කඩදාසියේ ඇඳ ඊට යටින් පලතුරේ නම ලිවිය යුතු වේ.

- නිශ්චිත වේලාවකින් පසුව සියලු සිසුන් විසින් අදින ලද පලතුර නිවැරදි ද යන්න පිළිබඳ ව අනෙක් සිසුවාට පෙන්වා විමසන්න.
- ඇඳ ඇති පලතුර වැරදි නම් නිවැරදි පිළිතුර කුමක් ද යන්න රවුමේ ඇතුළත පැත්තේ සිසුවාගෙන් විමසන්න.
- නිවැරදි ව පලතුරු හඳුනාගෙන තිබූ සිසුන් අගයන්න.
- පිටත රවුමේ සිටි සිසුන් ඇතුළු පැත්තට ගනිමින් ක්‍රියාකාරකම නැවත සිදු කරන්න.

ක්‍රියාකාරකම 9

- විවිධ දේ යොදා ගනිමින් ආහාර වර්ගවල ආකෘති නිර්මාණය සඳහා සිසුන්ට අවස්ථාව ලබා දෙන්න.

- උදා :
- * බැලූනයක් ප්‍රමිත කට ගැට ගසා ඒ වටා ගම් තවරා බැලූනය නොපෙනෙන සේ මුංඇට ඇලවීමෙන් දෙල් ගෙඩියක් නිර්මාණය
 - * බිත්තර කටු යොදා ගනිමින් වම්බටු ගෙඩියක් නිමවා එය වර්ණ ගන්වා නටුවක් යොදා සකස් කර ගැනීම.
 - * ටොනික් මුඩ්වල දම් පාට කඩදාසි අලවා මිදිවැලක් නිර්මාණය කර ගැනීම.

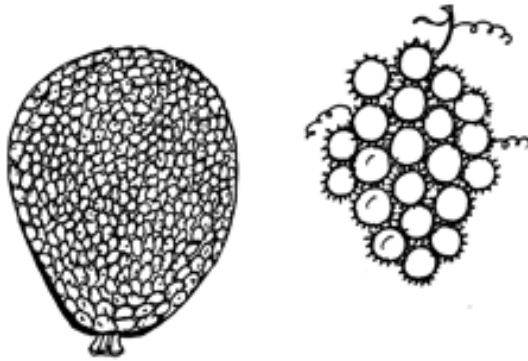

- සිසු නිර්මාණ ප්‍රදර්ශනය කරන්න.
- තව දුරටත් මෙවැනි නිර්මාණ කිරීම සඳහා සිසුන් දිරිමත් කරන්න.

ක්‍රියාකාරකම 10

- ශරීරය හොඳින් ක්‍රියාශීලී වන ක්‍රීඩා/ක්‍රියාකාරකම්වල නිරත වීමේ වැදගත්කම සිසුන් සමඟ කතාබහ කරන්න.
- හොඳින් ක්‍රීඩා කිරීම නිරෝග පැවැත්මට හේතුවන බව ද මෙහි දී මතු කර දක්වන්න.
- සිසුන්ට පහත දැක්වෙන ආකාරයේ ක්‍රියාකාරකම්වල නිරත වීමට අවස්ථාව ලබා දෙන්න.

- උදා :
- * සිසුන් යුගල වශයෙන් වෙන් කරන්න.
 - * එක් එක් සිසු යුගල එළවුළු හෝ පලතුරු හෝ වර්ගයක නමින් නම් කරන්න.
 - * සිසු යුගලයන් පේලි දෙකක් ආකාරයට මීටර් 4ක්- 5ක් පමණ දුරින් සිටුවන්න. පේලි දෙක මැදදෙන් බෝලයක් තබන්න.
 - * ගුරුවරයා විසින් සිසුන් නම් කරන ලද පලතුරු/එළවලු අතරින් නමක් පවසන විට කණ්ඩායම් දෙකේ එම නම හිමි සිසුන් දෙදෙනා ඉදිරියට දිව විත් බෝලය ගත යුතු වේ.
 - * ඉක්මනින් පැමිණ බෝලය ලබා ගන්නා සිසුවාගේ කණ්ඩායමට ලකුණක් හිමි වේ.
 - * මේ ආකාරයට සියලු සිසුන්ට අවස්ථාව ලැබෙන තුරු ක්‍රියාකාරකම දිගට ම සිදු කරන්න.
 - * වැඩි ලකුණු ප්‍රමාණයක් හිමි කර ගන්නා කණ්ඩායම ජයග්‍රාහී කණ්ඩායම වේ.

7. තේමාව : ආරක්ෂාව හා පරිස්සම

ආරක්ෂාව හා පරිස්සම කෙරෙහි අවධානය යොමු විය යුතු බැවින් කාලීන අවශ්‍යතා මත ගොඩ නගා ඇති තේමාවකි. සැලකිලිමත් බවෙන් තොර ව අනවධානයෙන් හා නිසි අවබෝධයකින් තොර ව කටයුතු කිරීමෙන් භෞතික සම්පත් මෙන් ම මානව සම්පත් ද හානියට පැමිණෙන අවස්ථා ඇත. පරීක්ෂාවෙන් කටයුතු කළ යුතු අවස්ථාවල ඒ පිළිබඳ නිසි සැලකිල්ලක් නොදක්වීම අනපේක්ෂිත ආපදාවලට ගොදුරු වීමට හේතු වේ. එහෙයින් ජීවිතයේ මුල් අවධියේ සිට ම ආපදාවලට අනතුරුවලට ලක් විය හැකි යයි සිතෙන කටයුතුවල දී නිසි අවධානයෙන් යුතු ව කටයුතු කිරීමට සිසුන් පෙලඹවීම හා දැනුම්වත් බවක් ලබා දීම ඉලක්ක කර මෙම තේමාව සැලසුම් කර ඇත.

- නිපුණතා :**
- අනතුරු සිදුවිය හැකි අයුරු පිළිබඳ ව දැනුම්වත් බවින් යුතු ව ඒවායින් ආරක්ෂා වීමට කටයුතු කරයි.
 - විවිධ භාණ්ඩ හා උපකරණ මෙන් ම, තාක්ෂණික මෙවලම් හා විවිධ ශක්තීන් භාවිතයෙන් ඇති විය හැකි හානි පිළිබඳ විමසිලිමත් බවින් යුතු ව කටයුතු කරයි.
 - අනාරක්ෂිත අවස්ථා හා සමාජ විරෝධී ක්‍රියාවලීන් තමාගේ මෙන් ම අන් අයගේ ආරක්ෂාව සලසා ගන්නා අයුරු පිළිබඳ විමසිලිමත් ව කටයුතු කරයි.
 - බෝවන හා බෝ නොවන රෝග වැලඳීම වළක්වා ගැනීම සඳහා සිදු කළ හැකි සෞඛ්‍යාරක්ෂිත ක්‍රම පිළිබඳ දැනුම්වත් බවින් යුතු ව කටයුතු කරයි.
 - ආරක්ෂාව පිළිබඳ සංවේදී බවින් යුතු ව නිර්මාණකරණයේ යෙදෙයි.
 - ආරක්ෂාව පිළිබඳ අවධානයෙන් යුතු ව ප්‍රතික්‍රියාවේ වර්ධනය වන ක්‍රියාකාරකම්වල නියැලෙයි.
 - ආරක්ෂාකාරී ව හා පරිස්සම් සහිත ව වැඩ කළ යුතු ආකාර අහිරුපණ හා ප්‍රකාශනාත්මක වලන හා කවි, ගී මඟින් නිරූපණය කරයි.
- ඉගෙනුම් පල :**
- පාසලේ සිදුකරනු ලබන විවිධ ක්‍රියාකාරකම්වල දී සිදු විය හැකි අනතුරු හඳුනා ගෙන ඒවායින් ආරක්ෂා වෙමින් කටයුතු කරයි.
 - නිවසේ දී සිදු විය හැකි අනතුරු හඳුනාගෙන එම අනතුරුවලින් ආරක්ෂා වෙමින් ක්‍රියා කරයි.
 - සමීප පරිසරයේ දී සිදුවී ඇති අනතුරු හා සිද්ධි පිළිබඳ ව විමසිලිමත් ව සහ පරිස්සම් සහිත ව හැසිරෙයි.
 - ආගන්තුක පුද්ගලයන් හා ආගන්තුක ස්ථාන සම්බන්ධයෙන් ආරක්ෂිත ව හා පරිස්සම් සහිත ව ක්‍රියා කරයි.
 - බෝවන රෝගවලින් ආරක්ෂා වන ආකාරය පිළිබඳ අවධානයෙන් යුතු ව කටයුතු කරයි.
 - ආරක්ෂාව පිළිබඳ පණිවිඩ සහිත පෝස්ටර් නිර්මාණය කරයි.
 - ආරක්ෂාව හා පරිස්සම පිළිබඳ පණිවිඩ රැගත් අහිරුපණ, කවි ගී ගායනා ඉදිරිපත් කරයි.
 - ආරක්ෂාව පිළිබඳ ව සැලකිලිමත් වෙමින් නිර්මාණාත්මක ක්‍රීඩාවල නියැලෙයි.

ඉගෙනුම් - ඉගැන්වීම් ක්‍රමෝපාය

ක්‍රියාකාරකම 1 :

- එදිනෙදා සිදු වන අනතුරු පිළිබඳ ව සිසුන් සමඟ අත්දැකීම් ඇසුරින් සාකච්ඡා කරන්න.
- එහි දී පන්තියේ සිසුන් මුහුණ පෑ අනතුරු, සිසුන් දන්නා හඳුනන අය මුහුණ පෑ අනතුරු, තමා දුටු අනතුරු පිළිබඳ ව අදහස් ඉදිරිපත් කිරීමට සිසුන්ට අවස්ථාව ලබා දෙන්න.

- පාසලේ/පන්තියේ සිසුන් මුහුණ පෑ අනතුරු පහත දැක්වෙන ආකාරයේ සටහනක් යොදා ගනිමින් කතාබහ කරන්න.

උදා :

සිසුවා	අනතුර සිදු වූ අයුරු	අනතුරු සිදු වූ ස්ථානය	සිදු වූ හානිය
නිසලා සුභාෂ් නිමාලි	පය ලිස්සා වැටීම ගසකින් වැටීම රනිඤ්ඤා පත්තු කිරීම	ක්‍රීඩා පිටියේ දී ගෙවත්තේ දී නිවසේ දී	පාදය තුවාල වීම අත කැඩීම ඇස් තුවාල වීම

- ඉහත ගොඩනැගූ වගුවේ ඇතුළත් කරුණු ඇසුරින් පහත සඳහන් කරුණු පිළිබඳ අවධාරණය කරමින් සාකච්ඡාවක් ගොඩනඟන්න.
 1. වැඩියෙන් ම සිදු වී ඇති අනතුරු මොනවා ද ?
 2. අනතුරු සිදු වීමට හේතු මොනවා ද ?
 3. අනතුරු සිදු වූ ස්ථාන මොනවා ද ?
 4. අනතුරුවලින් සිදු විය හැකි හානි මොනවා ද ?
 5. අනතුරු විවිධ හේතු නිසා සිදුවන බව ආදී කරුණු අවධාරණය කරමින් පාසලේ දී විය හැකි අනතුරු මොනවා ද යන්න පිළිබඳ ව සිසුන් දැනුවත් කරන්න
- අනතුරක් සිදු වීමෙන් පසු ඊට ප්‍රතිකාර කිරීමට වඩා එම අනතුරෙන් ආරක්‍ෂා වීම වඩා වැදගත් බව ද මෙහි දී සිසුන්ට පෙන්වා දෙන්න.
- ඒ ආකාරයට ඉහත සඳහන් කළ අනතුරු සහිත අවස්ථාවල දී කළ හැකි ව තිබූ දේ මොනවා ද යන්න පිළිබඳ ව ද සිසුන්ට යෝජනා ඉදිරිපත් කිරීමට අවස්ථාව ලබා දෙන්න.
- හැකි සෑම අවස්ථාවක ම අනතුරුදායක ස්ථාන හා අවස්ථා මඟහැරෙන ලෙස කටයුතු කළ යුතු බව ද මෙහි දී සිසුන්ට අවධාරණය කරන්න.

ක්‍රියාකාරකම 2

- පාසලේ දී මෙන් ම නිවසේ දී ද නොසැලකිලිමත් බව හේතුවෙන් අනතුරු විය හැකි බව සිසුන් සමඟ සාකච්ඡා කරන්න.
- ඒ ආකාරයට නිවසේ දී විය හැකි අනතුරු පිළිබඳ ව පහත දැක්වෙන ආකාරයේ උදාහරණ පිළිබඳ අවධානය යොමු කරමින් කතාබහ ගොඩනඟන්න.

- උදා :
- * විදුලි සැර වැදීම
 - * ගෑස් කාන්දු වීම නිසා ශරීරයට ගිනි ඇවිලීම
 - * භූමිතෙල් කුප්පි ලාම්පු පෙරළීමෙන් ගිනි ඇවිලීම
 - * වැරදි අයුරින් හා නොසැලැකිල්ලෙන් ආයුධ භාවිතය නිසා තුවාල සිදුවීම
 - * දිය නෑමට යාමේ දී ලිංවලින් ජලය ලබා ගැනීමේ දී අනතුරු සිදු වීම
 - * නොසැලකිලිමත් ව බෙහෙත් ද්‍රව්‍ය පානය කිරීම
 - * සුරතල් සතුන් සපා කෑම (බල්ලන්, පූසන්, ලේනුන්)
 - * මේසයක් මත බඩු තබා තිබිය දී ඒ මත ඇති රෙද්ද ඇදීම නිසා බඩු පෙරළී විවිධ අනතුරු සිදුවීම (මේසය මත ඇති කුප්පි ලාම්පු වැනි දේ පෙරළීම, උණු වතුර භාජන පෙරළීම)

- ඉහත සඳහන් ආකාරයේ අනතුරු පිළිබඳ ව අවධාරණය කරමින් තමාගේ හා අන් අයගේ ආරක්ෂාව සැලසෙන ආකාරයට අනතුරු නොවන පරිද්දෙන් පරිස්සමින් ක්‍රියා කළ යුතු ආකාරය පිළිබඳ සිසු අවධානය යොමු කරන්න.

- තමා මෙන් ම අන් අයට ද, සතුන්ට ද විය හැකි අනතුරු වැළැක්වීමට ක්‍රියා කිරීම යහපත් මනුෂ්‍යයන්ගේ ගති ලක්ෂණයක් බව ද පෙන්වා දෙන්න.
- යම් අනතුරක් සිදු වූ අවස්ථාවක දී අපට කළ හැකි හා කළ යුතු දේ පිළිබඳ ව සිසුන් වඩාත් හොඳින් දැනුවත් කිරීම සඳහා පාසල තුළ ප්‍රථමාධාර කඳවුරක් සංවිධානය කරන්න. මේ සඳහා අදාළ සංවිධානවල සහාය ලබා ගැනීමට අවශ්‍ය කටයුතු ද සැලසුම් කරගන්න.
 - උදා : * රතු කුරුස සංවිධානය
 - * සෞඛ්‍ය සේවා අධ්‍යක්ෂ කාර්යාලය
 - * ශ්‍රී ලංකා පොලිසිය, . . . වැනි ආයතන හා සංවිධාන
- පාසලේ දී සිසුන්ට අනතුරු වූ අවස්ථාවල දී ප්‍රථමාධාර ලබාදීමට හා අවශ්‍ය අනෙකුත් කටයුතු සිදු කිරීම සඳහා ගුරුවරයකුගේ මඟ පෙන්වීම යටතේ නිරන්තරයෙන් සිසුන්ට අවස්ථාව ලබා දෙන්න.
 - උදා : තුවාල සිදු වූ අවස්ථාවක බෙහෙත් දැමීම, . . . වැනි අවස්ථා
- ඉහත අනතුරු දායක අවස්ථා අභිරුපණ මඟින් ඉදිරිපත් කිරීමට සෑම සිසුවකුට ම අවස්ථාව ලබා දෙන්න.
- සිසු ඉදිරිපත් කිරීම් අගයන්න.

ක්‍රියාකාරකම 3

- මෑත කාලයේ අප අවට පරිසරයේ සිදු වූ අනතුරු පිළිබඳ දැක්වෙන ඡායාරූප, පුවත්පත් ලිපි, වීඩියෝ පට ආදිය කිහිපයක් පත්තියට රැස් කර ගන්න.
- මෙවැනි අනතුරු සිදුවීමට හේතු වූ කරුණු පිළිබඳ ව සිසුන් සමඟ කතාබහ ගොඩනගන්න.
 - උදා : * ගංවතුර ගැලීම
 - * නායයෑම්
 - * හදිසි ගිනි ගැනීම්
 - * ආහාර විෂවීම් . . . වැනි තත්ත්වයන්
- මේ ආකාරයේ අනතුරුවලින් සිදුවන හානි අවම කිරීමට සිසුන් වශයෙන් කළ හැකි දේ පිළිබඳ ව කතාබහ කරන්න.
 - උදා : * ජල මාර්ග අවහිර වන ලෙස කසළ නොදැමීම
 - * ගස් සිටුවීම
 - * ගින්දර භාවිතයේ දී පරිස්සම් සහිත වීම
 - * අනාරක්ෂිත ලෙස ආහාර පාන ගැනීමෙන් වැළකීම
- මේ ආකාරයට තමා ජීවත් වන සමීප පරිසරයේ ද වීවිධ අනතුරු සහිත ස්ථාන තිබිය හැකි බවත්, අනවබෝධයෙන් හා නොසැලකිල්ලෙන් කටයුතු කිරීම නිසා එවැනි ස්ථානවල දී අනතුරු සිදුවිය හැකි බවත් සිසුන්ට පෙන්වා දෙන්න. (සිසුන් වාසය කරන පරිසර තත්ත්වයන් කෙරෙහි මෙහි දී අවධානය යොමු කරන්න.)

අනතුරු සිදුවිය හැකි ස්ථාන සඳහා උදාහරණ

- * ආවරණය නොකරන ලද ළිං වළවල්
- * වසා නොදැමූ පතල්
- * ගංගා (ගැඹුරු ස්ථාන, කිඹුලන් බහුල ස්ථාන)
- * ඇළදොළ (දිය සෙවල බැඳුණු ගල් සහිත)
- * අනාරක්ෂිත ගස් (දිරාගිය)
- * ලඳු කැලෑ (කටු, සර්පයන් සහිත)
- * ඒදඬු වැනි ස්ථාන

- * ගවයන්, එළුවන්, සර්පයන්, බල්ලන් වැනි සතුන් ගැවසෙන ස්ථාන
 - * පාලේ වතුර පිරුණු වළවල් සහිත ස්ථාන
 - * බෝකල් කටු, ඇණ ආදිය නොසැලකිලිමත් ලෙස දමා ඇති ස්ථාන
 - * වාහනවල ගමන් කිරීමේ දී හිස, අත ආදී ශරීර කොටස් වාහනවලින් පිටතට දමාගෙන යාම නිසා සිදු වන අනතුරු
 - * පොත් පත්තර බලමින් යහළුවන් සමඟ කතා කරමින් පාලේ ගමන් කිරීම නිසා වාහනවල වැදීමෙන් වන අනතුරු
 - * අනාරක්ෂිත විදුලිය පරිහරණය නිසා වන අනතුරු
 - * ජංගම දුරකථන භාවිත කරමින් ගමන් කිරීම වැනි මහමඟ දී සිදු විය හැකි අනතුරු
- ඉහත දැක් වූ ආකාරයෙන් අනාරක්ෂිත ස්ථානවල දී සිදුවිය හැකි අනතුරුවල ස්වභාවයන් හා එවැනි ස්ථානයක දී අනතුරක් සිදු වුවහොත් කටයුතු කළ යුතු ආකාර පිළිබඳ ව හා එවැනි අවස්ථාවක දී නොකළ යුතු දේ පිළිබඳ ව සිසුන් සමඟ කතාබහ කරමින් තොරතුරු රැස් කරන්න.

අනතුර	අනතුරක් වූ අවස්ථාවක දී ක්ෂණික ව කළ යුතු දෑ	නොකළ යුතු දෑ
ක්ලාන්ත වීම	රෝගියාට හොඳින් ආශ්වාස ප්‍රශ්වාස කිරීමට හැකි වන සේ සුදුසු වාතාවරණය සැපයීම	රෝගියා වටා රොක් වී සිටීම රෝගියාට වතුර පෙවීමට උත්සාහ කිරීම
බල්ලකු සපාකෑම	ගලායන පිරිසිදු ජලයෙන් සපා කෑමට ලක් වූ ස්ථානය සබන් දමා හොඳින් සේදීම	සපා කෑ ස්ථානය රෙදි පට්ටලින් ගැට ගැසීම. අත් බෙහෙත් දැමීම.
වෙනත් අයකු දියේ ගිලීම	උදවු ඉල්ලා කෑගැසීම, හැකි ඉක්මනින් වැඩිහිටියකුට දැනුම් දීම	බේරා ගැනීමට තමන් දියට පැනීම අනතුරක් සිදු වූ බව කිසිවකුට නොදන්වා සිටීම

- ආගන්තුක/අනාරක්ෂිත/තමාට සමීප නොවූ පුද්ගලයන් සමඟ කටයුතු කිරීමේ දී ද ක්‍රියා කළ යුතු ආකාරය පිළිබඳ ව සිසුන් දැනුවත් කරන්න.
- එසේ තමාට අනාරක්ෂිත බවක් හැඟෙන අවස්ථා වෙනොත් ඒ පිළිබඳ ව විශ්වාසවන්ත වැඩිහිටියකු දැනුවත් කිරීමේ වැදගත්කම පිළිබඳ ව සිසුන්ට අවධාරණය කරන්න.

ක්‍රියාකාරකම 4

- සෑම සිසුවකුට ම එකක් බැගින් ලැබෙන සේ කුඩා කාඩ් පත් ලබා දෙන්න. ඒවායේ තමන් දන්නා කවර හෝ රෝගයක නම ලිවීමට සිසුන් යොමු කරන්න.
- පසු ව සිසුන් ලියා ඇති කාඩ් පත් අතරින් කෙනෙකුගෙන් තවත් කෙනෙකුට බෝවිය හැකි රෝග මොනවා ද යන්න හඳුනාගන්න.

කෙනෙකුගෙන් තවත් කෙනෙකුට බෝවිය හැකි රෝග	අනෙකුත් රෝග
උදා : වෛරස් උණ	උදා : දියවැඩියාව

- මෙම සටහන ද යොදා ගනිමින් කෙනෙකුගෙන් තවත් අයකුට බෝවිය හැකි රෝග පිළිබඳ ව සිසුන් දැනුවත් කරන්න.

- එවැනි රෝග බෝවීම වළක්වා ගැනීම සඳහා කළ හැකි දේ පිළිබඳ ව යෝජනා ඉදිරිපත් කිරීමට සිසුන්ට අවස්ථාව ලබා දෙන්න.

උදා : * කැස්ස හා කිවිසුම් සහිත අවස්ථාවල දී ලේන්සුවක් තබා මුඛය, නාසය ආවරණය කිරීම
 * මිනිසුන් ගුවසෙන ස්ථානවල වැඩි වශයෙන් නොරැඳීම
 * ඉක්මනින් වෛද්‍ය ප්‍රතිකාර ලබා ගැනීම වැනි කරුණු

- අපට යම් රෝගයක් වැලඳුණහොත් එය අන් අයට වැලඳීමට හැකි අවස්ථා හැකි තරම් අවම වන සේ කටයුතු කිරීම හා ඒ ආකාරයෙන් හැසිරීම යහපත් ගුණාංගයක් බව ද මෙහි දී පෙන්වා දෙන්න.
- එසේම රෝගී වූ පුද්ගලයන්ට සෑම විට ම තමා ද ආරක්ෂා වෙමින් හැකි අයුරින් උදවු දීමේ වැදගත්කම ජනකථා හා ජාතක කථා යොදා ගනිමින් පැහැදිලි කරන්න.
- එවැනි ගති පැවතුම් ඇති කර ගැනීමට සිසුන් දිරිමත් කරන්න.

ක්‍රියාකාරකම 5

- ‘අනතුරුවලින් ආරක්ෂා වෙමු’ යන තේමාව යටතේ පෝස්ටර් නිර්මාණයට සිසුන්ට අවස්ථාව ලබා දෙන්න.
- මේ සඳහා සිසුන් කණ්ඩායම් තුනකට පමණ වෙන් කරන්න.
- පරිසරයේ දී විය හැකි අනතුරුවලින් ආරක්ෂා වීම, නිවසේ දී විය හැකි අනතුරුවලින් ආරක්ෂා වීම, පාසලේ දී විය හැකි අනතුරුවලින් ආරක්ෂා වීම යන තේමා තුන යටතේ සිසු කණ්ඩායම් තුනට පෝස්ටර් නිර්මාණයට අවස්ථාව ලබා දෙන්න.
- සිසුන් විසින් නිර්මාණය කරන ලද පෝස්ටර් ප්‍රදර්ශනය කරන්න. අගය කරන්න.

ක්‍රියාකාරකම 6

- එදිනෙදා සිදු කරන විවිධ කාර්යවල දී ආරක්ෂාකාරී ව හා පරිස්සම් වෙමින් කටයුතු කළ යුතු ආකාරය පිළිබඳ ව උපදේශාත්මක විරිදු ඔබ නිර්මාණය කර ගන්න.
- මෙහි දී අත් රබානක් හෝ විරිදු රබාන වයමින් ප්‍රකාශනාත්මක වලන සහිත ව සිසුන්ට ඉදිරිපත් කිරීමට අවස්ථාව ලබා දෙන්න.

උදා : උස් ගස්වල නඟිනු එපා - පය ලිස්සා වැටෙයි පුතේ
 ගැඹුර නොදැන ජලයට බැස - කෙළි සෙල්ලම් එපා දුවේ
 ඒක සැබැයි සැබැයි සැබැයි

දඩාවතේ යන බල්ලන් - හපයි පුතේ පරිස්සමින්
 පාරේ යන ගව රංචුව - මඟ හැරපත් පුතේ දුවේ
 ඒක සැබැයි සැබැයි සැබැයි

හිස අත එළියට දාගෙන - වාහනවල ගමන් එපා
 පොත් පත්තර කියව කියව - මහ පාරේ නොයන් පුතා
 ඒක සැබැයි සැබැයි සැබැයි

මහ පාරේ හලෝ කියන - එක නරක යි දුවේ පුතේ
 දන්නෙ ම නෑ හලෝ කියයි - එහා ලොවින් නුඹට පුතේ
 ඒක සැබැයි සැබැයි

දුවේ පුතේ මේ අහන්න - මගේ බසට සවන් දෙන්න
 රැකවරණය පරිස්සමට - මේ ඔවදන් සිතට ගන්න
 ඒක සැබැයි සැබැයි

(ජයන්තිමාලා ධර්මලතා)

- සිසු හැකියා අගයන්න.

ක්‍රියාකාරකම 7

- සමබරතාව හා ආරක්‍ෂාකාරී බව පවත්වා ගනිමින් සිදු කළ යුතු පහත දැක්වෙන ආකාරයේ ක්‍රියාකාරකම්වල නියැලීමට සිසුන්ට අවස්ථාව ලබා දෙන්න.
- මේ සඳහා මීටර් එකක් පමණ දිගකින් යුත් ලී 15ක් පමණ ද තොප්පි 3ක් පමණ ද සපයා ගන්න.
- සිසුන් පස් දෙනා බැගින් වන සේ කණ්ඩායම් කරන්න.
- ඉන් කණ්ඩායම් තුනක් කැඳවා පේළි තුනක් ආකාරයට සිට ගැනීමට සලස්වන්න. පේළිවල සිටින සිසුන් දෙදෙනෙකුගේ අතර දුර මීටර් 7-8 පමණ විය යුතු ය.

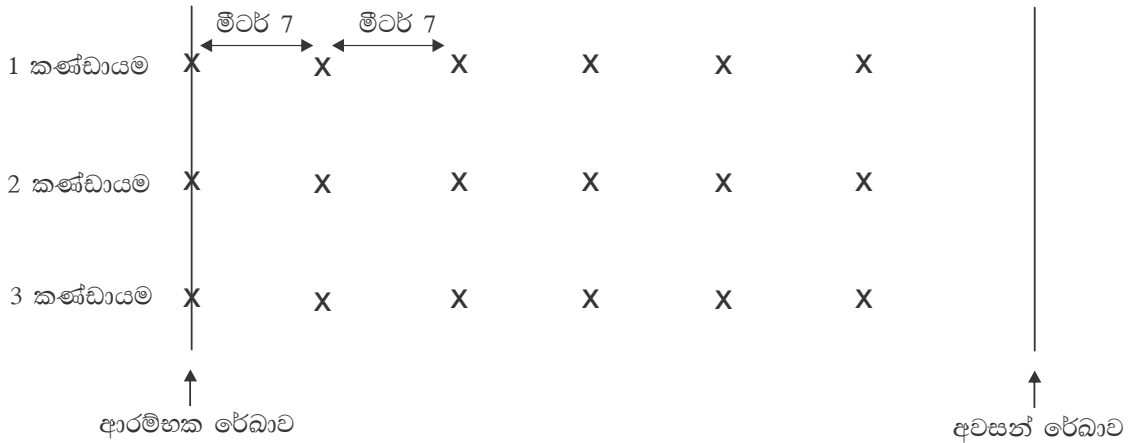

- සෑම කණ්ඩායමක ම ආරම්භක රේඛාව මත සිටගෙන සිටින පළමු සිසුවාට තමා අතැති ලීය ඉහළට ඔසවන ලෙස පවසා ඒ මතට තොප්පියක් ලබා දෙන්න.
- ගුරුතුමිය විසින් ලබා දෙන විධානයකට අනුව එම සිසුන් දෙවැනි සිසුවා වෙත දිවගොස් තම ලීය මත ඇති තොප්පිය අතින් ඇල්ලීමකින් තොර ව ලීයේ ආධාරයෙන් ම දෙවැන්නා අතැති ලීය මතට ලබාදිය යුතු වේ.
- දෙවැනි සිසුවා ද පළමු සිසුවා ක්‍රියා කළ ආකාරයට තොප්පිය තෙවැනි සිසුවාට ලබා දිය යුතු ය.
- මේ ආකාරයට පස් වන සිසුවා දක්වා තොප්පිය මාරු කළ පසු එම සිසුවා තරගය අවසන් කරන රේඛාව දක්වා දිව යා යුතු ය.
- ඉක්මනින් තරගය අවසන් කරන කණ්ඩායමට ජය හිමි වේ.
- මෙම ක්‍රීඩාව කණ්ඩායම් ප්‍රමාණය හා කණ්ඩායමකට සිටින සිසුන් ප්‍රමාණය වැඩි කරමින් වුව ද සිදු කළ හැකි ය.

8. තේමාව : ජලය

ජලය ස්වාභාවික සම්පතකි. අපට ජලය ලැබෙන ක්‍රම රාශියක් ඇත. මිනිසා විසින් ජලය විවිධ ප්‍රයෝජන සඳහා යොදා ගනු ලැබේ. එදිනෙදා පරිහරණය කරන ජලය අපතේ යාම වැළැක්වීම, ජලය අපිරිසිදු නොකිරීමට වග බලා ගැනීම වැනි කරුණු පිළිබඳ අත්දැකීම් ලබාදීමටත්, ජලය ස්වාභාවික සම්පතක් ලෙස අගයමින් එය සුරක්ෂිත ලෙස පරිහරණය කිරීමේ යහපත් ආකල්ප ගොඩනැගීමේ අපේක්ෂාවෙන් මෙම තේමාව සැලසුම් කර ඇත.

- නිපුණතා :**
- ජලය සමඟ විවිධ දේ ක්‍රියා කරන ආකාරය ගවේෂණය කරමින් වාර්තා කරයි.
 - විවිධ අයුරින් ජලය සපයා ගනිමින් ජලය කාර්යක්ෂම කළමනාකරණයකින් යුතු ව සුරක්ෂිත ලෙස පරිභෝජනයට ගනියි.
 - ජලයෙන් විය හැකි හානි හා අනතුරු පිළිබඳ ව විමර්ශනය කර ඒවා අවම කර ගැනීමට දායක වෙයි.
 - ජලයේ ක්‍රියාකාරීත්වය හා සම්බන්ධ විවිධ නිර්මාණවල යෙදෙයි.
 - ජලය ආශ්‍රිත ව නිර්මාණය කළ ක්‍රීඩාවල නියැලෙයි.
 - ජලය හා සබැඳි විවිධ අවස්ථා වින්දනාත්මක ව ඉදිරිපත් කරයි.

- ඉගෙනුම් පල :**
- ජලය නිසා පරිසරය සුන්දර වී ඇති ආකාරය පිළිබඳ තම අදහස් ප්‍රකාශ කරයි.
 - ජලය සීමිත සම්පතක් ලෙස හඳුනාගෙන අරපිරිමැස්මෙන් භාවිත කරයි.
 - ජලය පිරිසිදු කර ගන්නා ක්‍රම මොනවා දැයි ප්‍රකාශ කරයි.
 - අපට ජලය ලැබෙන ආකාර පිළිබඳ ආකෘති නිර්මාණය කරයි.
 - වර්ෂ ගැන්වූ ජලය විවිධ නිර්මාණ සඳහා යොදා ගනී.
 - ජලයෙන් සිදුවිය හැකි අනතුරු පිළිබඳ අවබෝධයෙන් යුතු ව කටයුතු කරයි.
 - ජලය අරපිරිමැස්මෙන් භාවිත කිරීම පිළිබඳ ආකල්ප සංවර්ධනය සඳහා නිර්මාණාත්මක ක්‍රීඩාවල නියැලෙයි.
 - ජලය හා ජලය රැස්කර ගන්නා උපකරණ යොදා ගනිමින් රිද්මයානුකූල වලන ඉදිරිපත් කරයි.

ඉගෙනුම් - ඉගැන්වීම් ක්‍රමෝපාය

ක්‍රියාකාරකම 1 :

- අප අවට පරිසරයේ ඇති බොහෝ දේ මෙන් ම ජලය නිසා ද පරිසරය වඩාත් අලංකාර වන බව පිළිබඳ ව සිසු අවධානය යොමු කිරීම සඳහා සුහද කතා බහක නියැලෙන්න.
- එම කතා බහේ දී පහත සඳහන් කරුණු මතු කර දක්වන්න.
 - * ගංගා, ඇළ - දොළ, වැව්, පොකුණු, දිය ඇලි ආදිය නිසා ඇති වන සුන්දරත්වය
 - * ජලය හොඳින් ලැබීම නිසා ගස් වැල් ප්‍රාණවත් වී ඉන් පරිසරයට ලැබෙන සුන්දරත්වය
 - * ජලය පිරි ඇති ස්ථානවල සතුන් ගැවසීම නිසා එවැනි පරිසරයන්හි ඇතිවන සුන්දරත්වය වැනි කරුණු
- මේ ආකාරයට ජලය නිසා පරිසරය වඩාත් සුන්දර ලෙස සිසුන් දුටු ස්ථාන/අවස්ථා පිළිබඳ සිසු අත්දැකීම් විමසන්න.
- එම ස්ථාන සුන්දර ලෙස පෙනෙන්නේ මන්ද යන්න පිළිබඳ ව සිසුන්ගෙන් විමසන්න.
- එහි දී පහත දැක්වෙන කරුණු ද මතු කර දක්වන්න.
 - උදා : * ඉහළ ස්ථානයක සිට පහළට ඇද හැලීම (දියඇලි)
 - * සෙමෙන් ගලා යාම

* ගල්වල හැපෙමින්, ගල් අතරින් වේගයෙන් හා සෙමෙන් ගලායාම . . . වැනි

- ජලය නිසා පරිසරය වඩාත් සුන්දර වන බව මෙම සාකච්ඡාවේ දී තව දුරටත් මතු කර දක්වන්න.

ක්‍රියාකාරකම 2

- ජලය යනු අප විසින් ඉතා සුරක්ෂිත ව භාවිත කළ යුතු ඉතා වටිනා සම්පතක් බව සිසුන්ට පෙන්වා දෙන්න.
- ජලය නොමැති වීම නිසා නියඟය වැනි තත්ත්වයන් ඇතිවන බවත්, එවැනි තත්ත්වවල දී මිනිසුන් හා සතුන් විවිධාකාරයෙන් දුක් ගැහැට විඳින බවත්, ඒ පිළිබඳ ව දැක්වෙන ඡායාරූප හෝ වීඩියෝ පට හෝ යොදා ගනිමින් සිසුන් සංවේදී වන ආකාරයේ සංවාදයක් ගොඩ නගන්න.
- අනාගතයේ දී ඇති විය හැකි මෙවැනි නියං තත්ත්වයන් අවම කර ගැනීම සඳහා අපට කළ හැකි දේ පිළිබඳ ව සිසුන්ගෙන් විමසන්න.
- ඒ සඳහා ගත හැකි ප්‍රධාන ම පියවරක් ලෙස ජලය අපතේ නොයන ආකාරයෙන් පරිහරණය කිරීම සිදු කළ හැකි බව සිසුන්ට පෙන්වා දෙන්න.
- එදිනෙදා අප කරන බොහෝ කාර්යවල දී අපගේ නොසැලකිල්ල හේතුවෙන් ජලය බොහෝ සෙයින් අපතේ යන බව පෙන්වුම් කිරීම සඳහා සිසුන් පහත දැක්වෙන ක්‍රියාකාරකමෙහි නිරත කරවන්න.
- දිය පුරවා තබා බීමට සුදුසු ආකාරයේ පිරිසිදු කුඩා කළයක්, කෝප්ප දෙකක් හා බේසම් දෙකක් හා සමාන ප්‍රමාණයේ විනිවිද පෙනෙන බෝතල් තුනක් සපයා ගන්න.
- කළය ජලයෙන් පුරවා ගන්න.
- පන්තියේ සියලු සිසුන් සමඟ බේසම් හා කෝප්පය ද රැගෙන ජල කරාමය අසලට යන්න.
- ජල කරාමය යටින් බේසමක් තබන්න.
- එක් සිසුවකු ඉදිරියට කැඳවා කරාමය විවෘත කර ජලය පානය කරන ලෙස පවසන්න.
- සිසුවා කරාමයෙන් ජලය පානය කරන අවස්ථාවේ දී ඉවත ගිය ජලය එක් වූ බේසම පසෙකින් තබන්න.
- අනෙක් බේසම නැවත ජල කරාමය යටින් තබා තවත් සිසුවකු අතට කෝප්පය ලබා දී කරාමය විවෘත කර ජලය ලබාගෙන පානය කරන ලෙස පවසන්න.
- සිසුවා කෝප්පයට ගත් ජලය සියල්ල පානය කළ නොහැකි නම් ඉතිරි වූ ජලය ඊක බේසමට දමන ලෙස ද පවසන්න.
- තවත් සිසුවකු ඉදිරියට කැඳවා කෝප්පයක් අතට දී කළයෙන් කෝප්පයට ජලය ගෙන පානය කරන ලෙස පවසන්න.
- කළයේ කට නැවෙන ස්ථානයට යටින් වෙනත් බේසමක් තබන්න. පෙර පරිදිම බීමට ගත් ජලය ඉතිරි වූයේ නම් එම ජලය ද නැවත බේසමට දමන ලෙස පවසන්න.
- පසුව එම ඉතිරි වූ ජලය අපතේ නොයන ආකාරයෙන් විනිවිද පෙනෙන සමාන බෝතල් තුනට දමන්න.
- එක් එක් අවස්ථාවේ දී ජලය පානය කිරීමේ දී බේසම්වල එකතු වූ ජලය බෝතල්වලට දමා ඒ ඒ අවස්ථාවේ ජලය පානය කළ සිසුන් අතට ලබා දෙන්න.
- ඒ අනුව වැඩියෙන් ම ජලය අපතේ ගොස් ඇත්තේ කුමන ආකාරයට ජලය පානය කිරීමෙන් ද යන්න පිළිබඳ ව නිරීක්ෂණයට සිසුන් යොමු කරන්න.
- සිසු නිරීක්ෂණ මඟින් ජලය අපතේ නොයන ආකාරයෙන් පරිහරණය කිරීමට වඩාත් සුදුසු ක්‍රමය තෝරා ගැනීමේ වැදගත්කම පිළිබඳ ව සිතා බැලීමට සිසුන් යොමු කරන්න.

ක්‍රියාකාරකම 3 :

- මිනිසුන් එදිනෙදා කටයුතුවලට අවශ්‍ය කරන ජලය සපයා ගන්නා ක්‍රම පිළිබඳ ඡායාරූප හෝ රූප සටහන් හෝ සිසුන්ට ඉදිරිපත් කරමින් ඒවා බහුල ව භාවිත කෙරෙන ප්‍රදේශ හඳුන්වා දෙන්න.

උදා : * ලිඳ

- * ආඩියා ලිඳ
- * වැව/පතහ
- * ගලා යන ජලය (ගඟ/ඇළ/දොළ)
- * පිල්ල
- * ජල නලය/නළ ලිං

- මේ අතරින් පාසලේ ජලය ලබා ගැනීම සඳහා භාවිත කෙරෙන ක්‍රමය/ක්‍රම මොනවා දැයි සාකච්ඡා කරන්න. එම ජල සැපයුම / සැපයුම් නිරීක්ෂණය කිරීමට සිසුන් යොමු කරවන්න.

- පසු ව එක් එක් සිසුවාගේ නිවසට ජලය ලබා ගන්නා ආකාර පිළිබඳ ව විමසන්න.

උදා :

- * උල්පත්වලින්/ගලන දොළ පහරක් හරස් කොට අමුණක් හෝ වේල්ලක් බැඳ/ටැංකියකින්
- * එම ක්‍රමයට ජලය ලබා ගන්නේ කෙසේ ද ? (කඹය සහිත බාල්දියකින්/කරාමය විවෘත කිරීමෙන්/කළයෙන් ගෙන ඒම මගින්)
- * ජලයට අපද්‍රව්‍ය (කුණු රොඩු) වැටීම වළක්වා තිබේ ද? (ලිඳට ඉහළින් දූලක් සවි කර තිබීම/කොන්ක්‍රීට් ආවරණයකින් වසා තිබීම)
- * ආරක්ෂාවට යොදා ඇති උපක්‍රම මොනවා ද? (ලිඳ වටා බැම්මක්/වතුර කරාමය පාමුල ලිස්සා යාම වැළැක්වීමේ ක්‍රමයක්)
- * ජලය තැන්පත් කර තබා ගන්නා ක්‍රමය කුමක් ද? (පාසලට කොන්ක්‍රීට්/ප්ලාස්ටික් වතුර ටැංකිවල ගුරුලේත්තුවල, කළයක)
- * වැඩිපුර ජලය ඉවතට ගෙනයාමේ ක්‍රමයක් යොදා තිබේ ද? (කාණු මගින්)
- * එම ජලය නැවත ප්‍රයෝජනයට ගනී ද?

- ජල සම්පාදන මණ්ඩලය හෝ ප්‍රාදේශීය පාලන අධිකාරිය හෝ නිකුත් කළ ජල බිල්පත් කිහිපයක් පත්තියට ඉදිරිපත් කරන්න.
- පාසලටත්, නිවෙස්වලටත් ජලය ලබා ගැනීමේ දී විශාල ශ්‍රමයක් මෙන් ම විශාල මුදලක් වැය වන බවත්, මේ නිසා ජලය අරපරිස්සමෙන් පාවිච්චි කිරීම අපේ බලවත් වගකීමක් බවත් වටහා ගැනීමට ඉඩ සලස්වන්න.
- නියං කාලයේ දී ජල සම්පත හිඟ වන බවත්, එය ස්වාභාවික සම්පතක් හෙයින් නැවත නිෂ්පාදනය කළ නොහැකි බවත්, එම නිසා සෑම අවස්ථාවක දී ම ජලය අරපිරිමැස්මෙන් යුතු ව භාවිත කළ යුතු බවත් අවධාරණය කරන්න.
- ලිංවල ජල මට්ටම කෙරෙහි වැස්ස බලපාන ආකාරය, කැලෑ එළි පෙහෙලි කිරීම නිසා වර්ෂාව අඩු වන ආකාරය හා නියං කාල වැඩිවීම ආදිය පිළිබඳ අවධානය යොමු කරමින් මෙහි දී කතාබහ කරන්න.

ක්‍රියාකාරකම 4 :

- අතීතයේ මුතුන්මිත්තන් ජලය පිරිසිදු කර ගැනීමට සිදු කළ දේ හා වර්තමානයේ සිදු කරන දේ පිළිබඳ ව කරුණු සොයාගෙන එන ලෙස සිසුන් යොමු කරන්න.

උදා : අතීතයේ ජලය පිරිසිදු කරගත් ක්‍රම

- * ඉඟිනි ඇට/අඟුරු ජලයට දමීම
- * රෙදිකඩකින් පෙරා ගැනීම.
- * උණුකර නිවා ගැනීම.

වර්තමානයේ ජලය පිරිසිදු කරගන්නා ක්‍රම

- * පෙරන භාවිතය (Filter)
- * ක්ලෝරීන් යෙදීම
- * ජල කරාම සඳහා පෙරන යෙදීම

- මෙවැනි විවිධ ක්‍රම යොදා ගැනීමෙන් භාවිත කරන ජලය පිරිසිදු කර ගැනීමට අතීතයේ මෙන් ම වර්තමානයේ ද මිනිසුන් උත්සාහ ගන්නා බව පෙන්වා දෙන්න.
- අපගේ පියෙව් ඇසට ජලය පිරිසිදු ලෙස පෙනුණත්, බොහෝ අවස්ථාවල දී ජලය අපිරිසිදු ව පැවතිය හැකි බව පෙන්වීම සඳහා සිසුන් පහත සඳහන් ක්‍රියාකාරකමෙහි නිරත කරවන්න.
- පෙරීමෙන් ජලය පිරිසිදු කර ගත හැකි දැයි සොයා බැලීම සඳහා පහත ආකාරයේ ක්‍රියාකාරකමක ගුරුවරයා සමඟ යෙදීමට සිසුන්ට අවස්ථාව ලබා දෙන්න.
- මඩ මිශ්‍ර වූ ජලය හෝ වර්ණ ජලය හෝ සාම්පලයක් සපයා ගන්න.
- රූපයේ දැක්වෙන පරිදි සරල ඇටවුමක් සකසා ගන්න.

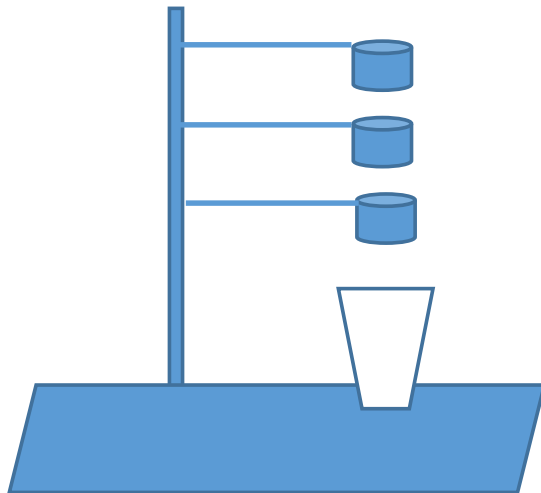

- පතුල සිඳුරු කරගත් යෝගට් කෝප්පවල පතුලට පුළුන් හෝ සුදු පැහැති රෙදි කැබලි හෝ යොදා ගන්න. (යෝගට් කෝප්ප 3ක් හෝ වැඩි සංඛ්‍යාවක් හෝ යොදා ගත හැකිය)
- සපයා ගත් මඩ සහිත/වර්ණවත් ජල සාම්පලයෙන් කොටසක් විනිවිද පෙනෙන බඳුනකට (වතුර වීදුරුවක්) වෙන් කරගන්න.
- ඉතුරු කොටස, ඇටවුමෙහි ඉහළින් ම ඇති යෝගට් කෝප්පයට වත් කරන්න.
- යෝගට් කෝප්ප එකිනෙකින් එම ජල සාම්පලය පෙරී එන අයුරු නිරීක්ෂණය කර අදහස් ප්‍රකාශ කිරීමට සිසුන්ට අවස්ථාව ලබා දෙන්න.
- ඉහළින් ම ඇති යෝගට් කෝප්පයෙන් පෙරී එන දියරය පෙර යොදා ගත් බඳුනට සමාන වෙනත් විනිවිද පෙනෙන බඳුනකට එකතු කර ගන්න. එය පළමු සාම්පලයෙන් වෙන් කර ගත් ප්‍රමාණයට සමාන ප්‍රමාණයක් වන සේ ලබා ගන්න.
- එම දියර සහිත විනිවිද පෙනෙන බඳුන් එක ළඟ තබා නිරීක්ෂණය කර අදහස් ප්‍රකාශ කිරීමට අවස්ථාව ලබා දෙන්න.
- පෙරහන් ලෙස යොදා ගත් සුදු පැහැති රෙදි කැබලිවලට හෝ පුළුන්වලට හෝ සිදු වී ඇති වෙනස්කම් නිරීක්ෂණයට ද සිසුන් යොමු කරන්න. අවශ්‍ය පරිදි සිසුන්ට අත්කාව ලබා දෙන්න.

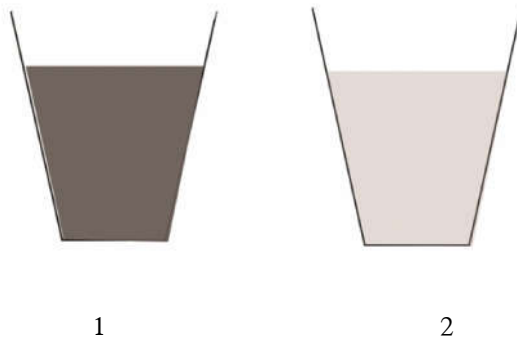

දෙවන බඳුනේ ඇති මඩ මිශ්‍ර/වර්ණවත් ජලයේ පැහැය පළමු බඳුනට වඩා අඩු වී ඇති මුත් පානය කිරීමට තරම් පිරිසිදු නොවන බවට සිසුන්ට අවධාරණය කරන්න.

ක්‍රියාකාරකම 5

- අපට ජලය ලැබෙන ආකාර ආකෘති මගින් නිර්මාණය සඳහා අවශ්‍ය ද්‍රව්‍ය පන්ති කාමරයට රැස් කර ගන්න. එළිමහනේ සුදුසු ස්ථානයක ඒවා යොදා ගනිමින් පහත දැක්වෙන ආකාරයේ ආකෘති කණ්ඩායමකට එක් නිර්මාණයක් බැගින් සිදු කිරීමට සිසුන්ට අවස්ථාව ලබා දෙන්න.

- උදා :
- * පිල්ලක්
 - * ජල ටැංකියක් සහිත කුළුනක්
 - * වැවක්
 - * පොකුණ
 - * කන්දකින් ගලා එන ජලපහරක්
 - * ආඬියා ලිදක්

- සිසු නිර්මාණ ප්‍රදර්ශනය කරන්න. අගයන්න.

ක්‍රියාකාරකම 6

- කට තරමක් විශාල බේසම් 5ක්-6ක් සපයා ගන්න. ඒවාට සබන් මිශ්‍ර ජලය දමා ආහාර නිෂ්පාදනයේ දී යොදා ගන්නා වර්ණය එක් බේසමකට එක් වර්ණයක් බැගින් දියකර ගන්න.
- සෑම සිසුවකුටම සුදුපාට A_4 කඩදාසියක් හා බීම බටයක් බැගින් ලබා දෙන්න.
- සිසුන් සුදුසු පරිදි කණ්ඩායම් කර සෑම බේසමක් අසලම කණ්ඩායම බැගින් රඳවන්න. පසුව සිසුන් බේසමේ ඇති සබන් දියරවලින් සබන් පෙණ පිඹීමට යොමු කරන්න.
- ඒ අතර තවත් සිසුවකු උඩට මතුවන සබන් පෙණ මත තම A_4 කඩදාසිය තබා ඉක්මණින් ඉවතට ගැනීමට යොමු කරන්න.
- මේ ආකාරයට කණ්ඩායමේ සෑම සිසුවකුටම කඩදාසි වර්ණගන්වා ගැනීමට අවස්ථාව ලබා දෙන්න. පසුව වෙනත් වර්ණයක් සහිත බේසම්වලට යාමට සිසු කණ්ඩායම්වලට අවස්ථාව දෙන්න.
- එම කඩදාසි හොඳින් වේලා ගැනීමට මද වේලාවක් අවිච්චි තබන්න. පසුව සිසුන් විසින් කළ නිර්මාණ ප්‍රදර්ශනය කරන්න.
- මේ ආකාරයට විශාල සබන් බෝල, කුඩාවට පිම්බූ සබන් බෝල යොදා ගනිමින් ද වර්ණ වෙනස් කර ගනිමින් ද වෙනත් කඩදාසි කොටස් යොදා ගනිමින් A_4 කඩදාසියේ විවිධ ලෙස ආවරණය කරමින් ද නිර්මාණ සිදු කිරීමට සිසුන් දිරිමත් කරන්න.
- එක් එක් සිසුවාට මේ ආකාරයේ විවිධ නිර්මාණ කිරීමට අවස්ථාව ලබා දෙන්න.
- සකසා ගත් සබන් පෙණවලින් සබන් බෝල උඩ යවමින් නිදහසේ විනෝද වීමට ද සිසුන්ට අවස්ථාව ලබා දෙන්න.

ක්‍රියාකාරකම 7

- පහත සඳහන් සිද්ධිය සිසුන්ට සවන් දීමට සලස්වන්න.

එක දවසක් යාළුවන් තිදෙනෙකු වැවකට නාන්න ගියා. නාලා ඉවර වෙලා ගොඩට එන කොට එක් අයෙකුගේ පය ලිස්සා ආයෙත් වැවට වැටුණා. හැබැයි මේ තුන් දෙනාගෙන් කාට වත් ම ජීනන්න බෑ. වැවට වැටුණු, යාළුවා 'මාව බේරගන්න' කියමින් කැරගසන්න ගත්තා. එක පාරට ම ගොඩ සිටි එක් යාළුවෙක් තමන්ගේ යාළුවා බේරගන්න වැවට පැන්නා. දෙන්නාට ම ගොඩට එන්න බෑ ජීනන්න බැරි නිසා, ගොඩ සිටි අනෙක් යාළුවා වැව් බැම්ම උඩට දුවගොස් උදවු ඉල්ලා කෑ ගසන්න පටන් ගත්තා.

1. මේ සිද්ධියේ වතුරට වැටුණේ ඔබ නම් ඔබ කුමක් ද කරන්නේ ?

2. ඔබ හිතන විදියට ගොඩ සිටි යාළුවන් දෙන්නා අතරින් බුද්ධිමත් ව කටයුතු කළ යාළුවා කවරෙක් ද?

3. ඇයි එහෙම හිතන්නේ ?

- මේ ප්‍රශ්නවලට සිසුන් ලබා දෙන පිළිතුරු යොදා ගනිමින් දියෙහි පිහිනීමට නොදන්නා අයකු දියට වැටුණහොත් කළ යුතු දේ පිළිබඳ ව පහත සඳහන් කරුණු අවධාරණය කරන්න.

- * හැකි තරම් දිය මතුපිට සිටීමට උත්සාහ කිරීම

- * දිය යට දී හුස්ම ගැනීමෙන් වැළකී සිටීම

- * ජලයේ මතුපිට පාවෙන යමක් අල්ලා ගැනීම/උත්සාහ කිරීම

- වෙනත් අයකු ජලයට වැටුණහොත් ක්ෂණික ව කළ යුතු දේ පිළිබඳ ව පහත සඳහන් කරුණු අවධාරණය කරන්න.

- * උදවු ඉල්ලා කෑ ගැසීම

- * දියෙහි ගිලෙන අයට අල්ලා ගත හැකි ආකාරයේ වටපිටාවෙන් සොයාගත හැකි දිය මතුපිට පාවෙන යමක් දියට දැමීම. එය අල්ලා ගන්නා ලෙස පැවසීම.

උදා : * ටියුබයක්

- * ලී කැබැල්ලක්

- * ලෑලි කැබැල්ලක්

- * තරමක් විශාල ප්‍රමාණයේ මුඩිය වැසූ හිස් ප්ලාස්ටික් කෑනියක්/බෝතලයක්

- * තරමක් දිග ලනුවක්/රෙද්දක් (මෙවැනි දෙයක් දියට දමා එය ආසන්නයේ ඇති සවිමත් ගසක ගැට ගැසීම)

- මේ ආකාරයේ සිදුවීමකට තමාට මුහුණ දීමට සිදු වුවහොත් හැකි ඉක්මනින් වැඩිහිටියකු දැනුම්වත් කිරීම සිදු කළ යුතු බව ද අවධාරණය කරන්න.

- මෙහි දී වඩාත් වැදගත් වනුයේ සුදුසු ස්ථාන පමණක් දිය නෑම සඳහා තෝරා ගත යුතු වීමයි.

ක්‍රියාකාරකම 8

- සමාන ජල ප්‍රමාණයක් දැමිය හැකි බෝතල 15ක් පමණ සපයා ගන්න.
- සිසුන් පස් දෙනා බැගින් වන සේ කණ්ඩායම් තුනක් සකස් කරන්න. එම කණ්ඩායම්වල සෑම සිසුවකුගේ ම අතට හිස් බෝතලය බැගින් ලබා දෙන්න.
- කණ්ඩායම් තුනේ සිසුන් පේළි තුනක් ආකාරයට සිට ගැනීමට සලස්වා සෑම පේළියක ම ඉදිරියේ සිටින සිසුවාට තමා අතැති බෝතලය ජලය දමා පුරවා ගන්නා ලෙස පවසන්න.

- පසු ව ගුරුතුමිය විසින් ලබාදෙන සංඥාවකට හෝ විධානයකට හෝ අනුව සෑම පේළියක ම සිටින පළමු සිසුවා විසින් දෙවැනි සිසුවාගේ බෝතලය තම බෝතලයේ ඇති ජලයෙන් පිරවිය යුතු වේ.
- ඒ ආකාරයට දෙවැනි සිසුවා තෙවන සිසුවාගේ ද, ආදී වශයෙන් පේළියේ පස්වන සිසුවා තෙක් බෝතල්වලට ජලය පිරවීම සිදු කළ යුතු ය.
- පේළිවල සිටින අවසාන සිසුන් තම බෝතලය ජලයෙන් පුරවා ගත් පසු අනෙක් සිසුන්ට ප්‍රදර්ශනය වන සේ ඒවා ඉහළට එසවිය යුතු වේ.
- කණ්ඩායම් තුන අතරින් වැඩි ජල ප්‍රමාණයක් සහිත එමෙන් ම ජලය ඉක්මනින් පිරවූ කණ්ඩායමට ජය හිමි වේ.
- මේ ආකාරයට පන්තියේ අනෙක් සිසුන්ට ද ක්‍රියාකාරකමෙහි නියැලීමට අවස්ථාව ලබා දෙන්න.

ක්‍රියාකාරකම 9

- සෑම සිසුවකුට ම එකක් බැගින් වන සේ කුඩා මැටි කළය බැගින් සපයා ගන්න.
- සුදුසු වර්ණ යොදා ගනිමින් රිසි පරිදි ඒවා වර්ණ ගැන්වීමට සිසුන්ට අවස්ථාව ලබා දෙන්න. පසුව ඒවා අවිච්චි තබා වේලා ගන්න.
- සිසුන් ඉඩකඩ සහිත එළිමහන් ස්ථානයකට කැඳවාගෙන යන්න. පෙරදින සකස් කරගත් කළ යොදා ගනිමින් ගුරුවරයා පවසන පහත දැක්වෙන ආකාරයේ අනුකරණ ඉදිරිපත් කිරීමට සිසුන්ට අවස්ථාව ලබා දෙන්න.

- උදා : * දිය පිරවූ කළයක් හිස මත තබාගෙන යන අයුරු
 * දිය පිරවූ කළයක් ඉණෙහි තබාගෙන යන අයුරු
 * දිය පිරවූ කළයක් උරහිස මත තබාගෙන යන අයුරු . . . වැනි අනුකරණ

- පසුව සිසුන් සියලු දෙනා ම රවුමක් ආකාරයට සිටුවා කළගෙඩි කටවලින් අල්ලා ගනිමින් ගුරුවරයා විසින් කළගෙඩි නැටුමට අදාළ කවි ගායනා කරන විට කළගෙඩි අත් නොහැර රිසි සේ වලන ඉදිරිපත් කිරීමට සිසුන්ට අවස්ථාව ලබා දෙන්න.
- මෙවැනි ක්‍රියාකාරකම් සිසු යුගල වශයෙන්, තිදෙනා, සිවුදෙනා බැගින් සිදු කිරීමට ද අවස්ථාව ලබා දෙන්න.
- ගඟකට හෝ ඇළකට හෝ බැස ජලය සමඟ ක්‍රීඩා කරන ආකාරය පිළිඹිබු කරන රිද්මානුකූල රංගන ද ඉදිරිපත් කිරීමට සිසුන්ට අවස්ථාව ලබා දෙන්න. ඒ සඳහා පහත දැක්වෙන ආකාරයේ කවි යොදා ගන්න.

- උදා : ජලය සොඳයි බැසලා පීනන්නට
 ජලය සොඳයි මල් ගැබ මෝරන්නට
 විලයට වත් කළ දීලා ගන්නට
 කළය සොඳයි මේ ලෙසට පිඹින්නට

9. තේමාව : ගමනාගමනය

ගමනාගමනය අපගේ ජීවිතවල බෙහෙවින් අත්‍යවශ්‍ය අංගයක් වී ඇත. ගමනාගමනය සඳහා ලොකු කුඩා වශයෙන් වෙනසක් නොමැති ව එක සේ සියල්ලෝ ම සම්බන්ධ වෙති. අතීතයේ සරල ව පැවැති ගමනාගමන කටයුතු වර්තමානය වන විට ඉතා සංකීර්ණ තත්ත්වයකට පත් ව තිබේ. පුද්ගලයකු පරිසරයට හොඳින් අනුගත වීමේ දී මේ පිළිබඳ ව නිපුණයකු වීම ද අවශ්‍යතාවකි. තව ද අද වන විට දිනකට වාහන අනතුරුවලින් මිය යන සංඛ්‍යාව ඉතා විශාල ය. මෙම අනතුරුවලට දරුවන් ද ගොදුරු වී ඇත. මෙම අනතුරු වළක්වා ගැනීම සහ ගමනාගමනය සම්බන්ධ පවතින තත්ත්වය පිළිබඳ ව සිසුන් දැනුවත් කිරීම සඳහා තොරතුරු කිහිපයක් මෙහි අඩංගු කර ඇත. මේ පිළිබඳ ව සිසුන්ට ප්‍රායෝගික ව අත්දැකීම් ලබා ගැනීමට අවස්ථා සලසා දීමෙන් අදාළ නිපුණතා කරා ළඟා වීම පිණිස මෙම තේමාව සැලසුම් කර ඇත.

- නිපුණතා :**
- පාපේ ගමන් කරන්නන් විසින් පිළිපැදිය යුතු නීති රීති හා ආචාරධර්ම පිළිබඳ අවබෝධයෙන් යුතු ව ඵලදායී ව හා සුරක්ෂිත ව මාර්ග භාවිත කරයි.
 - වාහනවලින් සිදුවන අහිතකර බලපෑම් අධ්‍යයනය කර ඒවායින් ආරක්ෂා වීමට කටයුතු කරයි.
 - පොදු වාහනවලින් ඉටු කරන සේවාවන් අගයමින් ඒවා සුරැකීමට දායක වෙයි.
 - ගමනාගමනය හා සම්බන්ධ විවිධ අවස්ථා අලලා නිර්මාණකරණයේ යෙදෙයි.
 - විවිධ ගමන්බිම්වල විවිධත්වය ඇසුරින් වාලක ක්‍රියාකාරකම්වල යෙදෙයි.
 - ගමනාගමනය හා සම්බන්ධ හැසිරීම් පිළිබිඹු වන වින්දනාත්මක ව ඉදිරිපත් කරයි

- ඉගෙනුම් පල :**
- තමාගේ පාසල අවට මාර්ග පිළිබඳ දළ සැලැස්මක් අධ්‍යයනය කර ප්‍රධාන ස්ථාන කිහිපයක පිහිටීම පැහැදිලි කරයි.
 - පොදු ගමනාගමනය සඳහා යොදාගන්නා වාහන හඳුනා ගෙන ප්‍රකාශ කරයි.
 - මහමඟ පයින් ගමන් කිරීමේ දී අනුගමනය කළ යුතු නීතිරීති හඳුනා ගෙන ප්‍රකාශ කරයි.
 - මහමඟ ගමන් කිරීමේ දී අනුගමනය කළ යුතු නීතිරීති පිළිපදිමින් කටයුතු කරයි.
 - මහමඟ ගමන් කිරීමේ දී මාර්ග නීතිරීති නොපිළිපැදීම හේතුවෙන් අනතුරු සිදුවිය හැකි ය යන්න පිළිබඳ අවබෝධයෙන් යුතු ව කටයුතු කරයි.
 - අපතේ යන ද්‍රව්‍ය යොදා ගනිමින් ගමනාගමනය සඳහා යොදා ගන්නා වාහනවල ආකෘති නිර්මාණය කරයි.
 - ගමනාගමනය සඳහා යොදාගන්නා වාහන හා වාහන පරිහරණයේ දී කටයුතු කළ යුතු ආකාරය පිළිබඳ කියවෙන කවි, ගී ගායනා කරයි.
 - ගමනාගමනය සඳහා යොදාගන්නා වාහනවල ස්වභාවයන් ආශ්‍රයෙන් නිර්මාණය කරගත් ක්‍රීඩාවල නිරත වෙයි.
 - විවිධ අවස්ථාවල දී භාවිත කරන ගමන් විලාස යොදා ගනිමින් වින්දනයක් ලබයි.

ඉගෙනුම් - ඉගැන්වීම් ක්‍රමෝපාය

ක්‍රියාකාරකම 1 :

- පාසල සමීප පරිසරයේ ඇති මාර්ග පිළිබඳ ව දැනුවත් කිරීම සඳහා සිසුන් පහත සඳහන් ආකාරයේ ක්‍රියාකාරකමක යොදවන්න.
- මේ සඳහා පාසල අවට මාර්ග විහිදී ඇති ආකාර පිළිබඳ ව සිසුන් සමඟ කතාබහ කරන්න.
- ඒ අනුව පාසල කේන්ද්‍ර කරගනිමින් එම මාර්ග විහිදී ඇති ආකාර පිළිබඳ දළ සැලැස්මක් සිසුන් සමඟ සාකච්ඡා කරමින් කඵලැල්ල මත ගොඩනගන්න.

- පසු ව පාසල අවට ඇති ප්‍රධාන ස්ථාන කිහිපයක් හඳුනා ගන්න.
උදා : * පන්සල/කෝවිල/පල්ලිය/මස්ජිදය
* පොලිසිය
* බස් නැවතුම් පල
* තැපැල් කාර්යාලයය, . . . වැනි ස්ථාන
- මෙම ස්ථාන අතරින් එකක් සිසුන්ගේ කැමැත්ත අනුව තෝරා ගෙන එම ස්ථානය දක්වා පාසලේ සිට ගමන් කළ යුතු මාර්ගය පෙන්වුම් කිරීමට සිසුන්ට අවස්ථාව ලබා දෙන්න.
- මෙහි දී එම ස්ථානය තෙක් ගමන් කළ හැකි මාර්ග කිහිපයක් වේ නම් කෙටිම මාර්ගය කුමක් ද යන්න පිළිබඳ ව සිසු අවධානය යොමු කරන්න.
- මේ ආකාරයට පෙර හඳුනා ගත් අනෙකුත් ස්ථාන වෙත ගමන් කළ හැකි ආකාර පිළිබඳ ව ද එකින් එක සාකච්ඡා කරන්න.
- එසේ ගමන් කිරීමේ දී හමු වන එක් එක් පාරවල දක්නට ඇති වෙනස්කම් හා ස්වභාවයන් පිළිබඳ ව ද තොරතුරු කතාබහ කරන්න.
උදා : තාර පාර, ගුරු පාර, . . . ආදී වශයෙන්.
- සිසුන් දිනපතා පාසලට පැමිණෙන ආකාර පිළිබඳ ව ඔවුන් සමඟ කතාබහ කරන්න.
උදා : * පයින්
* බස්රියෙන්
* පාසල් වෑන් රථයෙන්
* පා පැදියෙන්/යතුරුපැදියෙන්
* දුම්රියෙන්
- සිසුන් යුගල වශයෙන් වෙන් කරන්න.
- තමන් නිවසේ සිට පාසලට පැමිණෙන මාර්ගය එක් එක් යුගලයේ සිසුන් දෙදෙනාට එකිනෙකාට ප්‍රකාශ කිරීමට යොමු කරන්න.
- අහඹු ලෙස තෝරාගන්නා සිසුන් කිහිප දෙනෙකුට ඔවුන් නිවසේ සිට පාසලට පැමිණෙන ආකාරය ප්‍රකාශ කිරීමට අවස්ථාව ලබා දෙන්න.

ක්‍රියාකාරකම 2 :

- පාසලේ එළිමහනේ සුදුසු ස්ථානයක පාසල කේන්ද්‍ර කර ගනිමින් (ක්‍රියාකාරකම 1හි සාකච්ඡා කළ ආකාරයට) අවට ඇති ස්ථාන කිහිපයකට ගමන් කළ හැකි ආකාරයේ සැලැස්මක් ගොඩනඟා ගන්න.
- සලකුණු සඳහා සුදුසු ද්‍රව්‍ය භාවිත කරන්න.
- සැලසුම සකස් කර ගැනීමේ දී ඇති සිසුන්ට පහසුවෙන් ගමන් මාර්ග ප්‍රකාශ කළ හැකි ආසන්න පරිසරයේ ස්ථාන තෝරා ගන්න.

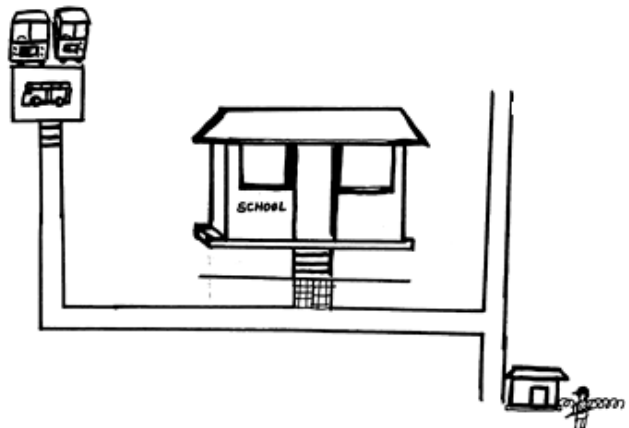

- එක් සිසුවකු පාසලේ සලකුණු කර ඇති ස්ථානයේ සිටුවා තවත් සිසුවකු ඉදිරියට කැඳවා පාසල ආසන්නයේ සිටින සිසුවාට ඉදිරියට කැඳවූ අනෙක් සිසුවා විසින් යම් ස්ථානයකට ගමන් කිරීම සඳහා මාර්ගය නිවැරදි ව පැවසිය යුතු වේ.

උදා : පාසලේ සිට බස් නැවතුම් පළට යන මාර්ගය පැවසීම.

- * ඉදිරියට යන්න.
- * වමට ඇති තාර පාර දිගේ යන්න.
- * නැවත වමට ඇති පාරට හැරී ඉදිරියට යන්න.

- එම සිසුවා පවසන මාර්ගය අනුව පාසල පිහිටි ස්ථානයේ සිටි සිසුවා ඉදිරියට ගමන් කළ යුතු ය.
- මේ ආකාරයට සෑම සිසුවකුට ම යම් ස්ථානයක් කරා ගමන් කිරීමට අවස්ථාව ලැබෙන පරිදි ක්‍රියාකාරකම දිගට ම සිදු කරන්න.
- මෙහි දී මාර්ගය නිවැරදි ව ප්‍රකාශ කිරීමේ හැකියා වර්ධනය කිරීමට ගුරුවරයා මැදිහත් වන්න.

ක්‍රියාකාරකම 3 :

- පයින් ගමන් කරන්නන් විසින් පිළිපැදිය යුතු නීති රීති පිළිබඳ ව සිසුන් සමඟ කතාබහ කරන්න.

උදා : * කහ ඉරි/සුදු ඉරි යොදා ගෙන ඇති තැන්වලින් පාර මාරු වීම. (පදික මාරුවෙන්)

- * පළමු ව දකුණත්, දෙවනු ව වමත්, නැවත දකුණත් ආදී වශයෙන් පාර දෙපස හොඳින් පරීක්ෂා කර වාහන නොමැති නම් ඉක්මනින් පාර මාරු වීම

- පාර මාරුවන නිවැරදි ආකාරය පිළිබඳ ව කියැවෙන පහත සඳහන් කවිය ද සිසුන් සමඟ ගායනා කරන්න.

දකුණ බලා වම බලන්න
නැවතත් දකුණ ම බලන්න
පාරේ වාහන නැත්නම්
ඉක්මනින් ම මාරු වෙන්න

- එසේ ම පයින් යන විට දකුණත පැත්තෙන් ගමන් කිරීමේ වැදගත්කම කතාබහ කරන්න.
- නිවැරදි අයුරින් මාර්ග භාවිත කරන ආකාර පිළිබඳ ව සිසුන් දැනුම්වත් කිරීමට සුදුසු පුද්ගලයකු කැඳවන්න. එම දැනුම්වත් කිරීමේ දී මහ මඟ ගමන් කිරීමේ නිවැරදි ක්‍රම පිළිබඳ ව ප්‍රායෝගික ව අත්දැකීම් ලබා දීමට කටයුතු සලසන්න. ගමනාගමනයේ දී අනුගමනය කළ යුතු මාර්ග නීතිරීති පිළිබඳ ව ද මෙහි දී සිසුන් දැනුම්වත් කරන්න.
- ගමනාගමනයේ දී අනතුරු සිදුවිය හැකි අවස්ථා සිසුන්ට පැහැදිලි කරන්න.
උදා : * පාර මාරුවීමට කහ ඉරි/සුදු ඉරි භාවිත කරන විට වුව ද පාර දෙපැත්ත ඉතා හොඳින් නිරීක්ෂණය කළ යුතු බව
* විශේෂයෙන් සිසුන්ගේ උසට අනුව පෙනෙන මට්ටම සීමිත බැවින් ඒ පිළිබඳ අවධානය යොමු කිරීම වැදගත් වන බව
- දුම්රිය මාර්ගයක හා මහා මාර්ගයක ඇති වෙනස්කම් මොනවා ද යන්න පිළිබඳ ව සිසුන් සමඟ කතාබහක නිරත වන්න. දුම්රිය මාර්ගයක දී විය හැකි අනතුරු, දුම්රිය සංඥා, නීති රීති ආදී තොරතුරු පිළිබඳ ව ද මෙහි දී සිසු අවධානය යොමු කරන්න.
- ඒ අනුව කිසි දු අවස්ථාවක දුම්රිය මාර්ගයේ ගමන් කිරීම නොකළ යුතු බව සිසුන්ට පැහැදිලි කර දෙන්න.
- මහා මාර්ගයේ ගමන් කිරීමේ දී කළ යුතු හා නොකළ යුතු දේවල් මොනවා ද යන්න පිළිබඳව හා ගමන් කරන්නන්ගේ වගකීම් හා යුතුකම් පිළිබඳ ව ද සිසුන් සමඟ කතාබහ කරන්න.

- වාහන ගමන් කරන මාර්ගයක් අසලට සිසුන් කැඳවා ගෙන ගොස් වාහනවලින් නිකුත් කරන සංඥා නිරීක්ෂණය කිරීමට යොමු කරන්න. හැකි නම් නවත්වා ඇති වාහනයක උදා : ගුරුවරයකුගේ හෝ අසල්වැසියකුගේ හෝ වාහනයක්) ආලෝක සංඥා පද්ධති පරීක්ෂා කිරීමට අවස්ථාව ලබා දෙන්න. (ගුරුවරයාගේ අධීක්ෂණය යටතේ)
 උදා : * ප්‍රධාන ලාම්පු,
 * නවතා තැබීමේ දී පාවිච්චි කරන ලාම්පු,
 * සංඥා ලාම්පු
 * වාහනවලින් නිකුත් කරනු ලබන විවිධ ආලෝක සංඥා (වාහන නතර කිරීමේ දී, හැරවීමේ දී, පසු පසට ගැනීමේ දී)
- ආසන්න පරිසරයේ පාරවල ඇති සංඥා සලකුණු, හඳුනා ගැනීමට යොමු කරන්න. හඳුනා ගත් එම සංඥා හා සලකුණුවල අර්ථය දැන සිටීමේ වැදගත්කම ද පැහැදිලි කරන්න.
 උදා : * පදික මාරුව
 * වාහන නතර කිරීම තහනම්
 * නිශ්ශබ්ද ව ගමන් කරන්න

ක්‍රියාකාරකම 4 :

- ගොඩබිම, අහසේ, දියෙහි ගමන් කරන වාහනවල ඡායාරූප පන්තියට රැස් කර ගන්න.
- එම රූප කණ්ඩායම් අතර බෙදා දෙන්න.
- ගුරුවරයා විසින් බ්‍රිස්ටල් බෝඩ් තුනක් හෝ ඩිමයි කඩදාසි තුනක් හෝ ගෙන ඉහත හඳුනාගත් අහසේ ගමන් කරන වාහන, ගොඩබිම ගමන් කරන වාහන, දියෙහි ගමන් කරන වාහන වශයෙන් ඒවා නම් කර සුදුසු ස්ථානවල රඳවන්න.
- වෙන් කරන ලද රූප නිවැරදි ව, අදාළ කඩදාසි මත ඇලවීමට සිසුන්ට අවස්ථාව ලබා දෙන්න.
- පසු ව ගොඩබිම, අහසේ හා ජලයේ ගමන් කරන වාහනවල වෙනස්කම් පිළිබඳ ව සිසුන් සමඟ සාකච්ඡා කරන්න.
 උදා : * රෝද සංඛ්‍යාව
 * ගමන් කරන මාර්ගය (මහා මාර්ගය, රේල් පාර)
 * හැඩය
 * බඩු/මඟින් ගෙන යන ආකාරය
 * ප්‍රවේශ පත්‍ර නිකුත් කරන ආකාරය
- හැකි නම් මෙම වාහනවල ආකෘති කිහිපයක් සපයාගෙන ඒවා ද යොදා ගනිමින් පැහැදිලි කිරීම් සිදු කරන්න.
- මෙම වාහන අතරින් එක් එක් සිසුවා වඩාත් කැමති වාහනය කුමක් දැයි විමසන්න ඊට හේතු ප්‍රකාශ කිරීමට ද ඒවා වික්‍රයට නැඟීමට ද අවස්ථාව ලබා දෙන්න.
- සිසු නිර්මාණ අගයන්න.

ක්‍රියාකාරකම 5

- මහ මඟ ගමන් කිරීමේ දී, වාහනවල/පොදු ප්‍රවාහණ සේවාවල ගමන් කිරීමේ දී අප විසින් කළ යුතු හා නොකළ යුතු දේ පිළිබඳ ව සිසු අවධානය යොමු කරන්න.
- මේ සඳහා සුදුසු පින්තූර, ඡායාරූප හෝ පෝස්ටර්, විඩියෝ දර්ශන හෝ යොදා ගන්න.
- මේවා ඇසුරින් පොදු වාහනවලට හානි කිරීම නිසා තමාට හා එම පොදු දේපලවලට වන හානිය පිළිබඳ ව ද සාකච්ඡා කරන්න.
- පොදු වාහන භාවිතයේ දී නීති විරෝධී අයුරින් හැසිරීම, දඬුවම් ලැබිය හැකි වරදක් බව ද පෙන්වා දෙන්න.

- එසේ ම සියලු පොදු ප්‍රවාහණ සේවා භාවිත කිරීම සඳහා ප්‍රවේශ පත්‍රයක් ලබා ගත යුතු බවත්, ඒ ආකාරයෙන් නීත්‍යානුකූල ව ගමන් කිරීම නිසා තමාටත්, රටටත් යහපතක් වන බවත් පෙන්වා දෙන්න.
- එසේ ම ඇතැම් මිනිසුන් වාහන භාවිතයේ දී සිදු කරන අයහපත් හැසිරීම්/ක්‍රියා පිළිබඳ ව ද සිසු අවධානය යොමු කරන්න.
 උදා : * වාහනයේ නළාව අධික ශබ්දයෙන් හැඩවීම
 * අහිතකර දුම් පරිසරයට මුදා හැරීම
 * තමාට නියමිත මං තීරුවේ ගමන් නොකිරීම
 * පදිකයන්ට අනතුරු වන ආකාරයෙන් වාහන හැසිරවීම
 * තමාට, වාහනයේ ගමන් කරන මඟින්ට, පාරේ ගමන් කරන වෙනත් වාහනවලට හා අනතුරු සිදුවිය හැකි ආකාරයෙන් අධික වේගයෙන් රිය පැදවීම
- මෙවැනි කරුණු ඉදිරිපත් කරමින් මහ මඟ ගමන් කිරීමේ දී අප, ඉතා විනීත ව ආරක්‍ෂාකාරී ව ගමන් කළ යුතු බවත්, ඒ මඟින් බොහෝ අනතුරු වළක්වා ගත හැකි බවත් සිසුන්ට පෙන්වා දෙන්න.

ක්‍රියාකාරකම 6

- ගමනාගමනය සඳහා යොදා ගන්නා වාහනවල ආකෘති නිර්මාණය සඳහා සිසුන්ට අවස්ථාව ලබා දෙන්න.
- ඒ සඳහා රබර් ඇට, සෙල්ලම් බඩුවලින් කැඩී බිඳී ගිය රෝද, හිස් පෙට්ටි, පෑන් බට, වර්ණ කඩදාසි වැනි දේ සපයා ගන්න.

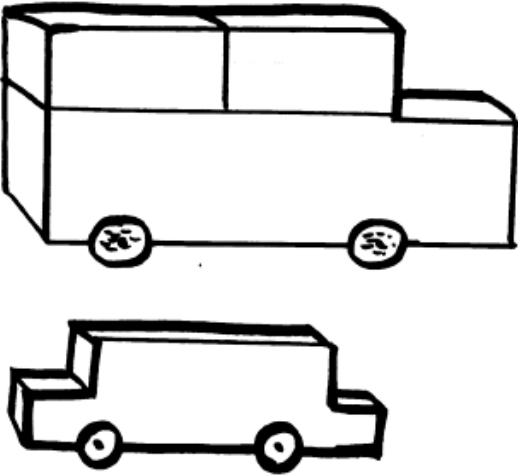

- සිසුන් නිර්මාණය කළ ආකෘති භාවිත කරමින් වින්දනාත්මක ක්‍රියාකාරකම්වල නිරත වී වින්දනයක් ලැබීමට සිසුන්ට අවස්ථාව ලබා දෙන්න.
- සිසු නිර්මාණ අගයන්න.

ක්‍රියාකාරකම 7

- ගමනාගමනය සඳහා යොදාගන්නා වාහන හා වාහන පරිහරණයේ දී කටයුතු කළ යුතු ආකාරය හා මහමග දී හැසිරිය යුතු ආකාරය පිළිබඳ ව කියවෙන කවි, ගී සපයා ගන්න. නොඑසේ නම් ඔබ විසින් එවැනි කවි ගී කිහිපයක් නිර්මාණය කර ගන්න.
- එම කවි, ගීවල අර්ථය පැහැදිලි කර සිසුන් සමඟ ඒවා ගායනා කරන්න.

උදා :

උදෑසන ම පොඩි අපි දිව යනවා
 කොහේ ද සැඟවී එළියට එනවා
 උදේ පාන්දර පාසල් යන්නට
 බසයක් ඇවිදිත් කතා කරනවා

මේ පොඩි බස් රිය ඔබේ ය සිතලා
 කුරුටු ගෑම හොඳ නෑ ඉරි ඇඳලා
 අසුන් කඩා බිඳ දමා නොයන්නේ
 අපේය මේ බස් රිය රැක ගන්නේ

දෙබර මුළක් ගල් වැදී සැලෙන සේ
 එපා පුංචි ළමයින් පොර කන්නට
 පේළි ගැසී බසයට නැඟ ගත් විට
 මුතු ඇමුණුව වාගේ මුතු පොටකට

පද රචනය - ගාමිණී විජේතුංග

කළුමාමගෙ බයිසිකලෙ
 ට්‍රිලිං ට්‍රිලිං ට්‍රිලිං

කළු මාමා දර අදිනවා
 බයිසිකලේ හති අරිනවා
 රත්තියගෙ කිරි ටික අරගෙන
 කළුමාමා කිරි බෙදනවා

කළුමාමගෙ බයිසිකලේ
 ට්‍රිලිං ට්‍රිලිං ට්‍රිලිං

පද රචනය - ජයන්තිමාලා ධර්මලතා

අතින් අත බැඳ	පෙළ
නොයන් මං	මාවත්වල
තැනින් තැන	කඩවල
නොයන් කරුණක් නැති ව	කිසි කළ
පාරෙ යන එන	විට
අයින් විමෙන්	දකුණට
දුවපැන දඟ	නොකොට
ගමන් කළ යුතු ය කී හැම	විට

සිරිත් මල්දම

ක්‍රියාකාරකම 8

- සෙමෙන් දිවීම, කණ්ඩායම් වීම, ඇවිදීම, හැරීම වැනි හැකියාවන් සංවර්ධනය කිරීම සඳහා ගමන් බිමන් සඳහා යොදාගන්නා වාහනවල වලන ආශ්‍රයෙන් සකස් කරගත් පහත සඳහන් ආකාරයේ නිර්මාණාත්මක ක්‍රියාකාරකම්වල නියැළීමට සිසුන්ට අවස්ථාව ලබා දෙන්න.
- මේ සඳහා සුදුසු ප්‍රමාණයේ සීමාවක් සලකුණු කර ගත යුතු ය.
- ගුරුතුමිය කොටුව මැද සිටගෙන සිටිය යුතු ය. සිසුන් එම සීමාව තුළ නිදහසේ එහා මෙහා සෙමෙන් දිවීමෙහි නිරත විය යුතු වේ.
- සිසුන් එහා මෙහා දුවන අතර ගුරුතුමිය විසින් යම් සංඛ්‍යාවක් පැවසිය යුතු වේ. පවසන සංඛ්‍යාවකට ගැලපෙන ආකාරයේ පෙට්ටි සංඛ්‍යාවක් සහිත කෝච්චි, සිසුන් විසින් එක් සිසුවකුගේ උරහිස් මතට අනෙක් සිසුවාගේ දෙඅත් තබමින් නිර්මාණය කරගත යුතු ය.
- මෙසේ කෝච්චි පෙට්ටි නිර්මාණය කිරීමේ දී යම් කෝච්චි පෙට්ටියකට සම්බන්ධ වීමට නොහැකි වන සිසුන් හා යම් කෝච්චි පෙට්ටියක ගුරුවරයා පැවසූ සංඛ්‍යාවට වඩා සම්බන්ධ වූ සිසුන් සීමා රේඛාව මත සිට ගෙන සිටිය යුතු ය. (යම් කෝච්චියකට නියමිත පෙට්ටි සංඛ්‍යාවට වඩා වැඩිපුර සිටින සිසුන් ඉවත් විය යුත්තේ කෝච්චියේ පිටුපස කොටසිනි.)
- මෙසේ සකසා ගත් කෝච්චි අදාළ සීමාව තුළ ගුරුවරයා නැවත සංඥාවක් ලබා දෙන තුරු ගමන් කළ යුතු වේ.
- නැවත ගුරුවරයා ලබා දෙන සංඥාවකට අනුව කෝච්චි විසිර ගොස් සීමාව තුළ නැවත සෙමෙන් දිවීම සිදු කළ යුතු ය. පෙර පරිදි ගුරුවරයා විසින් නැවත සංඛ්‍යාවක් ප්‍රකාශ කළ යුතු අතර සිසුන් විසින් පෙර පරිදි ම ක්‍රියාකාරකම සිදු කළ යුතු ය.

ක්‍රියාකාරකම 9

- ගමනාගමනය සඳහා මාර්ග භාවිතයේ දී අපට විවිධ ගමන් විලාස භාවිත කිරීමට සිදු වේ. එම ගමන් විලාස රිද්මානුකූල වේ. ඒවා නම්,
 - * සාමාන්‍ය ගමන
 - * හිමින් යාම
 - * හයියෙන් යාම
 - * කකුලේ ආබාධයක් සහිත අවස්ථාවල දී ඇවිද යාම
 - * යටි පතුලේ යමක් ඇනුණ අවස්ථාවක දී ඇවිද යාම
 - * එළිමහනේ ඉඩකඩ ඇති පරිසරයක සතුටු සාමීචියේ යෙදෙමින් නිදහසේ ගමන් කිරීම
- මේ ආකාරයට අපගේ විවිධ අවශ්‍යතා සඳහා මෙන් ම විවිධ තත්ත්ව යටතේ අපගේ සුපුරුදු ගමන් විලාශ වෙනස් වන ආකාර අත්විඳීමට සිසුන්ට අවස්ථාව ලබා දෙන්න.

10. තේමාව : ගෙවත්ත

ගෙවතු වගාව පවුලක එදිනෙදා ජීවිතයේ සුභ සාධනයට වැදගත් දායකත්වයක් ලබා ගත හැකි මාර්ගයකි. ඒ නිසා ගෙවතු වගාවට සම්බන්ධ වීම මඟින් වින්දනයක් ලබා ගැනීමටත්, බෝග වගා කිරීම පිළිබඳ සරල අත්දැකීම් ලබා ගැනීමටත් මෙම තේමාව මඟින් අවස්ථාව සලසා ඇත. ශිෂ්‍යයා කුඩා කළ සිට ම ගෙවතු වගා කටයුතුවලට හුරු කරමින් එහි වැදගත්කම පිළිබඳ ව අවබෝධයක් ලබා දීම ද අපේක්ෂා කෙරේ.

- නිපුණතා :**
- සැලසුම් කරනු ලැබූ ගෙවත්තකින් එදිනෙදා තම නිවසට අවශ්‍ය ආහාර ද්‍රව්‍ය නිපදවා ගැනීමට දායක වෙයි.
 - බෝග නිපදවා ගැනීමට හා වගාවන් ආරක්ෂා කර ගැනීමට යොදන උපක්‍රම පිළිබඳ ව විමර්ශනය කර වාර්තා කරයි.
 - ගෙවතු වගාවට පර්යේෂණාත්මක ව දායක වීමෙන් වින්දනයක් ලබයි.
 - ගෙවත්තෙන් සපයා ගත හැකි දේ ඇසුරින් නිර්මාණ කරයි.
 - ගෙවත්තෙන් ලබා ගන්නා ද්‍රව්‍ය හා සම්බන්ධ ක්‍රීඩාවල හා ක්‍රියාකාරකම්වල නියැලෙයි.
 - ගෙවත්තක සුන්දරත්වය හා අගය මතු කර දැක්වෙන නිර්මාණවල වින්දනාත්මක ව නියැලෙයි.

- ඉගෙනුම් පල :**
- ගෙවත්තක තිබිය යුතු දේ හා ඒවා වඩාත් සුදුසු ස්ථාන මොනවා දැයි යන්න ප්‍රකාශ කරයි.
 - ක්‍රමවත් ගෙවත්තක් පවත්වා ගැනීමේ ප්‍රයෝජන ප්‍රකාශ කරයි.
 - ගෙවත්තක වගා කළ හැකි දේ හඳුනාගෙන ගෙවතු වගාවට දායක වෙයි.
 - ගෙවතු වගාව සඳහා යොදාගත හැකි බීජ, ශාක හා පැළෑටි වඩා සාර්ථක ව සකසා ගත හැකි ආකාර පිළිබඳ ව අත්හදා බැලීම් කරයි.
 - පරිසරයෙන් සපයා ගත හැකි ද්‍රව්‍ය යොදා ගනිමින් ගෙවත්තක ආකෘතියක් නිර්මාණය කරයි.
 - ගෙවත්තක් නිසි ලෙස පවත්වා ගැනීමේ වැදගත්කම ගැන කියවෙන කවි ගී හා නිර්මාණාත්මක නාට්‍ය ඉදිරිපත් කරයි.
 - එළවළුවල හා පලතුරුවල නම් යොදා ගනිමින් විශාල පේශි ක්‍රියාකාරී වන ක්‍රීඩාවල නියැලෙයි.

ඉගෙනුම් - ඉගැන්වීම් ක්‍රමෝපාය

ක්‍රියාකාරකම 1 :

- පත්තියේ සිසුන්ට දැස් වසාගන්නා ලෙස පවසන්න. දැස් වසාගෙන තම ගෙවත්තේ ඇති දේ පිළිබඳ ව හොඳින් සිතා බැලීමට යොමු කරන්න. නැවත දැස් හැර සටහන් පොතේ හෝ කඩදාසියක හෝ තම ගෙවත්තේ ඇති දේවල් සටහන් කිරීමට අවස්ථා ලබා දෙන්න.
- සිසුන් විසින් සටහන් කළ කරුණු අහඹු ලෙස නම් කරන ලෙස සිසුන් කිහිප දෙනෙකුට පවසන්න. ඒ අනුව ගෙවත්තක දැකිය හැකි අංග මොනවා ද යන්න පිළිබඳ ව සිසු අවධානය යොමු කරමින් කතාබහක නියැලෙන්න. (උදා : වැට, ලීද, වැසිකිළිය, කාණුව, මල් පාත්ති, එළවළු පාත්ති, ශාක, ඖෂධ පැළෑටි සිටවූ පාත්ති ආදී අංග)

- මේ ආකාරයට ගෙවත්තක දක්නට ලැබෙන එක් එක් අංගවලින් අපට අත්වන ප්‍රයෝජන පිළිබඳ ව කතාබහ කරන්න.
 උදා : * මල් පාත්තිවලින් ගෙවත්ත සුන්දර වන බව
 * ගේට්ටුව/වැට ආරක්‍ෂාව සපයන බව
 * කාණුව, හොඳින් ජලය බැස යාම සඳහා යොදා ගන්නා බව . . . වැනි කරුණු
- මෙසේ ගෙවත්තක පිහිටා ඇති දේ අපට විවිධාකාරයෙන් ප්‍රයෝජනවත් සේ ම ඒවා ක්‍රමානුකූල ව පිහිටා තිබීමේ වැදගත්කම පිළිබඳව ද කතාබහ කරන්න.
 උදා : * එම දේවලින් ප්‍රයෝජන ගැනීමේ දී වඩා පහසු බවක් ඇති වීම
 * ක්‍රමවත් බව තුළ ගෙවත්ත වඩා සුන්දර වන බව
 * පිළිවෙළ හා සුන්දර බව මගින් සිතට සැනසීමක් ගෙන දීම . . . වැනි කරුණු
- මේ ආකාරයට තම ගෙවත්ත පිළිවෙළට සකස් කිරීමට කළ යුතු දේ පිළිබඳ ව සිතා බැලීමට සිසුන්ට අවස්ථාව ලබා දෙන්න.
- ඒ පිළිබඳ සිසු අදහස් විමසන්න.
 උදා : * අක්‍රමවත් ව සැකසූ පාත්ති ක්‍රමවත් ව සකස් කිරීම
 * පාත්ති එකිනෙක වෙන් කිරීමට වැටි බැඳීම
 * අවශ්‍ය ස්ථානවලට පිඩැලි ඇල්ලීම
- මෙසේ සිසුන්ට තම ගෙවත්තේ ද කළ හැකි වෙනස්කම් සිදු කිරීමට යොමු කරන්න.
- දින කීපයකට පසු ව සිසුන් තම ගෙවත්තේ සිදු කළ වෙනස්කම් පිළිබඳ ව විමසා ඉන් පෙර තිබූ තත්ත්වයට වඩා සිදු වූ වෙනස පිළිබඳ ව විමසන්න.

ක්‍රියාකාරකම 2

- ආසන්න පරිසරයේ පිහිටා ඇති මනා ලෙස පවත්වාගෙන යන ගෙවත්තක් නැරඹීමට යාමට අවශ්‍ය කටයුතු සංවිධානය කර ගන්න.
- වාරිකාව යාමට ප්‍රථම එහි දී නිරීක්‍ෂණය කළ යුතු දේ පිළිබඳ ව සිසුන් දැනුවත් කරන්න.
 උදා : * වගාවන්, වගා කර තිබෙන ආකාර (පාත්ති, ආදේශ බඳුන්)
 * වගා කර තිබෙන හෝග
 * ගෙවත්තේ පිරිසිදුකම පවත්වා ගැනීමට ගෙන ඇති පියවර
 * ජලය සපයා ගන්නා ආකාර
 * සුන්දරත්වය පවත්වා ගැනීමට ගෙන ඇති ක්‍රියාමාර්ග
 * බෝග ආරක්‍ෂා කර ගැනීමට ගෙන ඇති පියවර
- වාරිකාවෙන් පසු එම ගෙවත්තේ තිබූ සුවිශේෂත්වයන්, එක් එක් අංග පිහිටා තිබූ ස්ථාන හා ඒවා පවත්වාගෙන ගිය ආකාර හේතුවෙන් අත් කර ගත හැකි ප්‍රයෝජන පිළිබඳ ව සිසු අවධානය යොමු කරමින් කතා කරන්න.
- එසේ ම ගෙවත්තක් පවත්වා ගැනීමේ දී එය වඩා ප්‍රියජනක ලෙස පවත්වා ගැනීම හේතුවෙන් ඒ තව දුරටත් අප තුළ කැමැත්තක් ඇති වන බව මතු කර දක්වන්න.
- නිරීක්‍ෂණය කළ ගෙවත්තෙන් ලත් අත්දැකීම් ඔස්සේ තම නිවසේ ද ගෙවත්තක් වගා කළ හැකි හෝග පිළිබඳ ව සිතා බැලීමට සිසුන්ට අවස්ථාව ලබා දෙන්න.
- තම ගෙවත්ත ඵලදායී හා සුන්දර ගෙවත්තක් බවට පත් කර ගැනීමට පෙලඹීමක් ඇති වන ආකාරයෙන් සිසුන් සමඟ කතාබහ ගොඩ නගන්න.
- ඒ සඳහා සිසුන් උනන්දු කරවන්න.

ක්‍රියාකාරකම 3

- සෑම හෝග වර්ගයක් ම එක ම ආකාරයට වගා කිරීම කළ නොහැකි බවත්, ඒවා පැලවෙන ආකාර එකිනෙකට වෙනස් වන බවත් පිළිබඳ අත්දැකීම් ලැබීම සඳහා සිසුන් පහත සඳහන් ක්‍රියාකාරකම්වල නිරත කරවන්න.

- පියවර 1 :**
- පැහැදිලි ව පෙනෙන බිත්ති සහිත විනිවිද පෙනෙන කට ලොකු වීදුරු බෝතල් සපයා ගන්න. (හිස් ජෑම් බෝතල් මේ සඳහා සුදුසු ය.)
 - එම බඳුන්වලට පුළුන් පුරවා ඒවාට මුං/බෝංචි හෝ මෑ බීජ කිහිපයක් දමන්න.
 - පුළුන් තෙමෙන පරිදි ජලය ස්වල්පයක් ඒ මත ඉසින්න.
 - පසු කණ්ඩායම්වලට එම බඳුන් ලබා දී පහත කරුණු ඔස්සේ දිනපතා මුං ඇටවල (හෝ වෙනත් බීජවල) හෝ සිදුවන වෙනස්කම් නිරීක්ෂණය කිරීමට අවස්ථාව දෙන්න. නිරීක්ෂණය සඳහා අත්කාව ද ලබා දෙන්න.
 - මෙම බීජ පැළවීමේ දී දක්නට ලැබෙන පහත සඳහන් දේ පිළිබඳ ව සිසු අවධානය යොමු කරන්න.
 - * මුලින් ම දක්නට ලැබෙන කොටස
 - * මුල් ඇදෙන ආකාරය
 - * මුල් වැඩෙන දිශාව
 - * කඳ දික්වන ආකාරය
 - * කඳ වැඩෙන දිශාව
 - * පත්‍ර හටගන්නා ආකාරය
 - * එක් එක් කොටසේ පාට වෙනස් වන ආකාරය

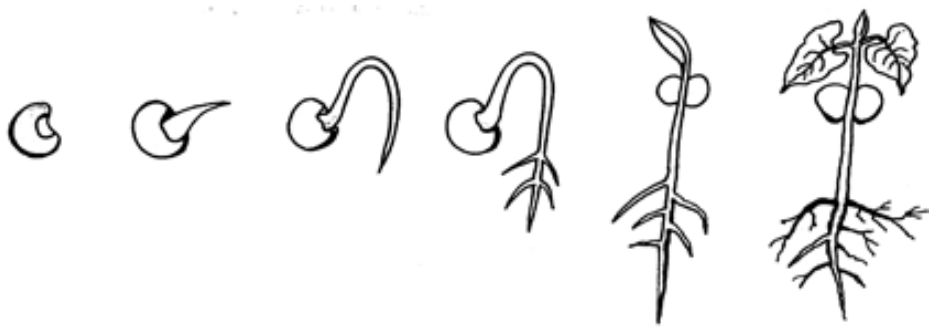

- නිරීක්ෂණය කරන ලද දේ රූප සටහන් මගින් හෝ වෙනත් අයුරකින් හෝ වාර්තා කිරීමට සිසුන්ට අවස්ථාව ලබා දෙන්න.

- පියවර 2 :**
- ගෙවතු වගාවේ දී පැළ සිටුවීමට ගන්නා වගා කවර 10ක්, සෙ.මී.15 පමණ උසකින් යුක්ත වන සේ සකසා ගන්න.
 - කණ්ඩායම් 10ක් වන සේ සිසුන් කණ්ඩායම් කරන්න.
 - සෑම සිසු කණ්ඩායමකට ම සකස් කරගත් කවරය බැගින් ලබා දෙන්න.
 - හොඳින් දිරාපත් වූ කාබනික පොහොර, වැලි, පස් සමාන ප්‍රමාණයෙන් ගෙන සකස් කරගත් මිශ්‍රණයක් කවරවලට සමාන ප්‍රමාණයෙන් දැමීමට සෑම සිසු කණ්ඩායමකට ම උපදෙස් ලබා දෙන්න.
 - මේ ආකාරයට සකස් කරගත් සෑම කවරයකම කංකුං දණ්ඩ බැගින් සිටුවීමට සිසුන් යොමු කරන්න.
 - කවරවලට ප්‍රමාණවත් තරමට ජලය ඉස ඒවා නොසෙල්වෙන සේ යම් ස්ථානයක දින 3ක් හෝ 4ක් හෝ තබන්න.

- එම කාලය තුළ දිනපතා සැම කවරයකට ම ජලය සමාන ප්‍රමාණයෙන් සපයන්න.
- දින තුනකින් හෝ හතරකින් හෝ පසු බඳුන් අතරින් එක් බඳුනක ඉටි කවරය පරිස්සමින් කපා ඉවත් කර එහි ඇති දණ්ඩේ පස් මුල් නොකැඩෙන සේ පරිස්සමින් ඉවත් කර ගන්න.
- දඬුවේ පස්වල යටට තිබූ කොටසේ වෙනස්කම් ගැන සිසු අවධානය යොමු කරවන්න.
- මේ ආකාරයකට දින 3කට වරක් එක් කවරය බැගින් නිරීක්ෂණය කිරීමට සිසුන් යොමු කරන්න.
- නිරීක්ෂණය කළ දේ රූප සටහන් මඟින් වගුගත කිරීමට ද සිසුන්ට අවස්ථා ලබා දෙන්න.
- ඒ අනුව ඇතැම් හෝග දඬු වශයෙන් සිටුවිය හැකි බව අවබෝධ වීමට සලස්වන්න.

පියවර 3 :

- පැළ සිටුවා ගැනීමේ තවත් ක්‍රමයක් ලෙස තවත් දූමිම සිදු කළ හැකි බව සිසුන්ට පෙන්වා දෙන්න.
- තවත් දූමිම සඳහා බඳුනක් හෝ කුඩා බිම් කොටසක් හෝ මතුපිට පස්, වැලි හා හොඳින් දිරාපත් වූ කාබනික පොහොර (කොම්පෝස්ට්) සමාන ප්‍රමාණවලින් මිශ්‍ර කරගෙන සකස් කරගන්න.
- එයට ඉක්මනින් පැළ වෙන මිරිස්, කුඩලු, දාස්පෙතියා වැනි ඇට වර්ගයක් දමන්න.
- ප්‍රමාණවත් තරමින් ජලය යොදන්න.
- බිම සකස් කර ගන්නා තවන හෝ බඳුනේ සකස් කර ගන්නා තවන හෝ හොඳින් ජලය බැසයන ආකාරයෙන් සකස් කර ගත යුතු ය.
- දිනපතා බීජවල සිදුවන වෙනස්කම් නිරීක්ෂණයට සිසුන්ට අවස්ථාව ලබා දෙන්න.
- නිරීක්ෂණ වාර්තා කිරීමට සලස්වන්න.
- පැළ ප්‍රමාණවත් තරමින් වර්ධනය වූ පසු ඒවායේ මුල් නොකැඩෙන සේ පරිස්සමින් ගලවා පාසල් වත්තේ සකසා ගත් සුදුසු ස්ථානයක/වගා බඳුන්වල සිටුවන්න.
- සිටවූ පැළ සඳහා සාත්තු කිරීමට දිනකට සිසු කණ්ඩායම බැගින් යොදවන්න.
- ඉහත කණ්ඩායමෙහි පියවර 1, 2 හා 3 මඟින් ලත් අත්දැකීම් ඔස්සේ දඬු මඟින් පැළ කරගත හැකි ශාක, බීජ මඟින් පැළ කරගත හැකි ශාක පිළිබඳ ව සිසුන්ගෙන් විමසමින් සිසු අවබෝධය තව දුරටත් තහවුරු කරන්න.
- මෙසේ පාසල් ගෙවත්තේ/තම ගෙවත්තේ පහසුවෙන් වගා කරගත හැකි බෝග හඳුනා ගැනීමට හා නම් කිරීමට ද සිසුන්ට අවස්ථාව ලබා දෙන්න.

ක්‍රියාකාරකම 4

- ඉවතලන ද්‍රව්‍ය හා පරිසරයෙන් සපයා ගත හැකි ද්‍රව්‍ය පන්ති කාමරයට සපයා ගන්න.
- ඒවා සියල්ල එක් තැනකට රැස් කරන්න.
- සිසුන් කණ්ඩායම් කරන්න.
- සැම සිසු කණ්ඩායමකට ම ගෙවත්තක ආකෘතියක් නිර්මාණය කිරීමට අවස්ථාව ලබා දෙන්න.
- ඒ සඳහා අවශ්‍ය ද්‍රව්‍ය, ද්‍රව්‍ය රැස් කර ඇති ස්ථානයෙන් ලබා ගන්නා ලෙස උපදෙස් දෙන්න.
- මෙහිදී ද්‍රව්‍ය බෙදා හදා ගනිමින් කටයුතු කිරීමට සිසුන් යොමු කරන්න.
- ආකෘති ගොඩනැංවීමේ දී අවශ්‍ය ස්ථානවල දී ගුරුවරයා මැදිහත් වන්න.
- සිසු නිර්මාණ ප්‍රදර්ශනය කරන්න. අගයන්න.

ක්‍රියාකාරකම 5

- ගෙවත්තක් නිසි ලෙස පවත්වා ගැනීමේ වැදගත්කම පෙන්වා දීම සඳහා පහත සඳහන් කෙටි නාට්‍ය ඉදිරිපත් කිරීමට සිසුන්ට අවස්ථාව ලබා දෙන්න.
- මේ සඳහා අදාළ වර්ත සිසුන්ට තෝරා ගැනීමටත් දෙබස් සාකච්ඡා කිරීමටත් සිසුන් යොමු කරන්න.

උදා : 1 රෝගියා : ඇඟ කසනවා, ඇඟ කසනවා
ඉක්මනින් ම බේත් දෙන්න.

වෛද්‍යවරයා : මොනවද කෑවේ කියන්න මොනව ද කෑවේ ?

1 රෝගියා : එළවළුයි බතූයි කෑවේ
බතූයි එළවළුයි

වෛද්‍යවරයා : (ලෙඩා පරීක්ෂා කර බලා)
වල් නාශක කෘමිනාශක
එළවළුවල තියෙන්න ඇති
විෂ වීලා ඇඟ පුරා ම කසන්නට ඇති
කඩෙන් ගන්න එළවළුවල
වසවිස පිරිලා සෑම විට
තියෙන ඉඩකඩේ හැටියට
වවා ගන්න එළවළු ටික

රෝගියා : ආයේ නම් මේ වැරද්ද
කරන්නෙ නෑ මින් මත්තට
එළවළු ටික ගෙවත්තේම
වවා ගන්නවා නිසි ලෙස

වෛද්‍යවරයා : ඊළඟ ලෙඩා කවුද එන්න

2 රෝගියා : හොඳට ම උණ හොඳට ම උණ
බෙහෙත්වලින් ගුණයක් නෑ
ලේත් බැලුවා මේ බලන්න
වාර්තාව හොඳ ද කියලා

වෛද්‍යවරයා : කෝ බලන්න කෝ බලන්න
(ලේ වාර්තාව බලයි)
ඩෙංගු වගෙයි හොඳට ම උණ
බලා නොඉඳ ඉක්මනින් ම
රෝහල වෙත රැගෙන යන්න
සැලකිල්ලක් නෑ ඒ ගැන
වටපිටාවේ පිරිසිදුකම
සොයා බලා සෑම විටක ම
කටයුතු කෙරුවොත් නිසි ලෙස
ඩෙංගු නොසෑදෙයි කිසි විට

හට්ටි මුට්ටි, ටින් බෙලෙක්ක
 එකතු කරලා පස් පුරවලා
 මදුරුවනුක් බෝ නොවන්න
 හදන්න ඔබගේ ගෙවත්ත

- ගෙවතු වගාවේ වටිනාකම පිළිබඳ ව පහත දැක්වෙන ගීතය ආශ්‍රයයෙන් ද සිසුන්ට පැහැදිලි කරන්න.
- උදා : * කම්මැලිකම් ඉවත ලා වැඩ කිරීමෙන් ලැබෙන වාසිය අපට ම අත්වන බව
- * වර්තමානයේ සිදු කරන දේවලින් අත්වන යහපත් ප්‍රතිඵල අනාගතයේ දී අපට ම අත්විඳිය හැකි බව
- ඉන් පසු දෙදෙනා බැගින් ඉදිරියට ගෙන ගීතය සමඟ රංගනය ඉදිරිපත් කිරීමට අවස්ථාව ලබා දෙන්න.

මොනවද මුත්තේ මොක ද	කරන්නේ
මොකට ද ඔබ ඔය බීම	හාරන්නේ
ඔබටත් ළමයෝ නො පෙනෙති නො	සිතමි
අඹ ඇටයක් සිටුවන්නට	හාරමි
දුක සේ සිටුවා අඹ ඇටයක්	අද
එක අඹයක් වත් කන්ට ලැබේවි	ද
මම ළමයෝ මින් අඹයක් නො	පනමි
යුතුකම පමණක් ඉටු කොට	තබනෙමි
තමන්ට නොලැබෙන දෙයකින්	ලෝකෙට
කරන්ට හැකි දේ නො ම තේරේ	මට
පුදුම යි ළමයෝ උඹෙ ඔය	අදහස
හැදුණොත් ඔහොමට උඹට ම වෙයි	දොස
පෙර උන් අය සිටවූ	අඹගස්වල
පලයෙන් අපි කවුරුත් ලබනෙමු	පල
අපෙන් පසු ව එන අයටත් පල	එම
ලැබෙන්නට සැලසුම අපගේ	යුතුකම
මේ යුතුකම හොඳ හැටි දන	ගත්තෙමි
ආයුබොවත් මුත්තේ මම	යන්නෙමි

පද මාලාව - ටිබෙටි එස්. මහින්ද හිමි
 ගායනය : රෝහණ චීරසිංහ, අනුෂා නානායක්කාර

ක්‍රියාකාරකම 6

- ප්ලාස්ටික් කළ කිහිපයක්/සමාන ප්‍රමාණයේ හිස් පෙට්ටි කිහිපයක් හා තරමක් විශාල බෝලයක් සපයා ගන්න. (10ක් පමණ)
- ඒවායේ එළවළු හෝ පලතුරුවල හෝ රූප එකක එක් රූපයක් බැගින් ඇඳ ගන්න. නොඑසේ නම් අලවා ගන්න.
- මෙසේ සකස් කර ගත් කළ/පෙට්ටි එළිමහනේ සුදුසු ස්ථානයක වැලක් ආකාරයෙන් සිසුන්ගේ උසට සරිලන ප්‍රමාණයෙන් එල්ලන්න.
- පන්තියේ සිසුන් කණ්ඩායම් දෙකකට බෙදන්න.
- සිසු කණ්ඩායම් දෙක පේළි දෙකක් ආකාරයට එම කළ එල්ලා ඇති ස්ථානයට තරමක් දුරින් සිටගැනීමට සලස්වන්න.
- සිසු කණ්ඩායම් දෙක A හා B වශයෙන් නම් කරන්න.
- A කණ්ඩායමේ සිටින පළමු සිසුවා B කණ්ඩායමේ සිටි පළමු සිසුවාට එල්ලා ඇති කළයක/පෙට්ටියක දැක්වෙන පලතුරක හෝ එළවළුවක හෝ නම ප්‍රකාශ කළ යුතු වේ.
- ඒ අනුව B කණ්ඩායමේ පළමු සිසුවා අදාළ රූපය සහිත කළයට/පෙට්ටියට බෝලයෙන් ගැසිය යුතු ය.
- පහර නිවැරදි ව එල්ල කළහොත් B කණ්ඩායමට ලකුණක් හිමි වේ.
- පසුව B කණ්ඩායමේ පළමු සිසුවා පෙර A කණ්ඩායමේ සිසුවා ක්‍රියා කළ ආකාරයෙන් ආහාර වර්ගයක නමක් A කණ්ඩායමේ පළමු සිසුවාට ප්‍රකාශ කළ යුතු අතර ඔහු/ඇය නිවැරදි ව අදාළ කළයට/පෙට්ටියට බෝලයෙන් ගැසිය යුතු ය.
- මේ ආකාරයට කණ්ඩායම් දෙකේ ම සියලු සිසුන්ට අවස්ථාව ලැබෙන පරිදි ක්‍රියාකාරකම සිදු කරන්න.
- සිසුන්ගේ විශාල මාංස පේශි ක්‍රියාකාරී වන ආකාරයෙන් මෙම ක්‍රියාකාරකම තව දුරටත් සංවර්ධනය කරමින්/වෙනස් කරමින් සිදු කිරීමට ගුරුවරයාට අවකාශ ඇත.

11. තේමාව : වැඩ පහසු කිරීමේ මං

පිළිවෙලට හා ක්‍රමවත් ව වැඩ කිරීම මඟින් අපේ එදිනෙදා කාර්යයන් පහසු කර ගත හැකි ය. එමෙන් ම සාමූහික ව කටයුතු කිරීම වඩාත් ප්‍රතිඵල දායක ය. වැඩ පහසු කර ගැනීම සඳහා අතීතයේ මිනිසුන් විවිධ සරල ක්‍රම භාවිත කළ අතර වර්තමානයේ බොහෝ විට ඒ සඳහා නවීන ක්‍රම භාවිත කෙරේ. මේවා පිළිබඳ ව ගවේෂණාත්මක ව තොරතුරු හා අත්දැකීම් එකතු කිරීමටත්, විවිධ අයුරින් ඒවා වාර්තා කිරීමටත් මෙම තේමාව මඟින් සිසුන්ට අවස්ථාව සලසා ඇත.

- නිපුණතා :**
- වැඩ පහසු කර ගැනීම සඳහා වර්තමානයේ මෙන් ම අතීතයේ ද යොදා ගත් ක්‍රමශිල්ප අධ්‍යයනය කර වාර්තා කරයි.
 - වැඩ පහසු කර ගැනීමට ගුණාත්මක නිමාවක් සඳහා සැලසුම්ගත ව, පිළිවෙලට හා ක්‍රමවත් ව වැඩ කිරීමට හුරු වෙයි.
 - සාමූහික ව කටයුතු කිරීමෙන් වැඩ පහසු කර ගැනීමට ක්‍රියා කරයි.
 - සේවා සැපයීමේ දී හා ලබාදීමේ දී ආචාරශීලී ව හා නීතිගරුක ව කටයුතු කරයි.
 - විදුලිය, චුම්බක හා සරල යන්ත්‍ර භාවිතයෙන් වැඩ පහසු කර ගන්නා අයුරු විමර්ශනය කර වාර්තා කරයි.
 - සහයෝගය හා සාමූහිකත්වය මඟින් සාර්ථකත්වය අත් විඳිය හැකි ක්‍රීඩාවල නිරත වෙයි.
 - එදිනෙදා වැඩ පහසු කර ගැනීමට යොදාගත හැකි විවිධ ශක්තීන් පිළිබඳ අත්හදා බලමින් වින්දනයක් ලබයි.
 - වැඩ පහසු කර ගැනීම සඳහා සිදු කළ විවිධ දේ වින්දනාත්මක ව හා ප්‍රාසංගික ව ඉදිරිපත් කරයි.
- ඉගෙනුම් පල :**
- කාර්යයන් වඩා පහසුවෙන් කර ගැනීම සඳහා උපකරණ නිවැරදි ව භාවිත කරයි.
 - අතීතයේ දී කාර්යයන් පහසු කර ගැනීම සඳහා සතුන් යොදා ගත් ආකාර ප්‍රකාශ කරයි.
 - වැඩ පහසු කර ගැනීම සඳහා භාවිත කරන උපකරණ ආකෘති විවිධ ද්‍රව්‍ය ඇසුරෙන් නිර්මාණය කරයි.
 - කාල සටහනක් අනුව කටයුතු කරමින් කාර්යයන් පහසු කර ගනී.
 - සැලසුම් සහගත ව කාර්යවල නිරත වීම මඟින් කාර්යයන් පහසු කර ගනියි.
 - වැඩ පහසු කර ගැනීම සඳහා යොදා ගන්නා ක්‍රම සහ උපකරණ පිළිබඳ ව කියැවෙන කවි. ශී ප්‍රකාශනය සහිත ව ගායනා කරයි.
 - සහයෝගයෙන් කටයුතු කිරීම මඟින් සාර්ථකත්වය අත්විඳිය හැකි ක්‍රීඩාවල නිරත වෙයි.

ඉගෙනුම් - ඉගැන්වීම් ක්‍රමෝපාය

ක්‍රියාකාරකම 1 :

- වෘත්ත 2 බැගින් ඇඳ ගත් A_4 කොළයක් බැගින් සියලු සිසුන්ට ලබා දෙන්න. එහි ඇති එක රවුමක් අතින් ඉරා වෘත්තයක් ලබා ගැනීමට ඔවුන්ට අවස්ථාව ලබා දෙන්න.
- අනෙක් වෘත්තය කතුරෙන් කපා ගන්නා ලෙස උපදෙස් දෙන්න. වෘත්ත දෙක සැසඳීමට අවස්ථාව දෙන්න.
- වඩා ක්‍රමානුකූල ව හා පහසුවෙන් වෘත්තය ලබා ගැනීමට හැකි වූයේ අතින් ඉරා ගැනීමෙන් ද? කතුරෙන් කපා ගැනීමෙන් දැයි විමසමින් වැඩ පහසු කර ගැනීමට අප උපකරණ භාවිත කරන බව පෙන්වා දෙන්න.

- පන්ති කාමරයේ ඇති වැඩ පහසු කර ගැනීමට භාවිත කරන උපකරණ මොනවා දැයි විමසමින් ඒවා නිරීක්ෂණය කිරීමට සිසුන්ට අවස්ථාව ලබා දෙන්න.
- ඒවායින් ඇති ප්‍රයෝජන හා ඉටු කර ගත හැකි කාර්ය මොනවා දැයි සිසුන්ගෙන් විමසන්න.
උදා : ස්ටේෂනරිය, පන්වරය (සිදුරු විදිනය), කතුර, . . . වැනි

ක්‍රියාකාරකම 2

- අතීතයේ දී අපගේ ඵදිනෙදා වැඩ පහසු කර ගැනීමට සතුන් යොදා ගත් අවස්ථා දැක්වෙන පින්තූර/වීඩියෝ පට සපයා ගන්න.
- ඒවා ප්‍රදර්ශනය කරමින් අතීතයේ දී වැඩ පහසු කර ගැනීමට සතුන් යොදා ගත් ආකාරය පිළිබඳ ව කතාබහ කරන්න.
උදා : කුඹුරු වැඩට හා සෙස්කුවේ බැඳීමට ගවයන්, කොටන් ඇඳීමට අලිඇතුන්, තවලම් යෑමට ඇතැම් සතුන් පිට නැග යාමට, අශ්වයන්, යුද කටයුතු සඳහා ඇතුන්, අශ්වයන්, වැව් අමුණු බැඳීමට අලිඇතුන්, අතීතයේ පණිවිඩ යැවීමට පරෙවියන්, . . . ආදී ලෙස
- අතීතයේ දී සතුන් යොදා ගෙන කළ කාර්යයන් භූමිකා රංගන මගින් ඉදිරිපත් කිරීමට සිසුන්ට අවස්ථාව ලබා දෙන්න.
උදා : ගොයම් පැඟීම, සෙස්කුව ක්‍රියාත්මක කිරීම, කොටන් ඇඳීම, තවලමේ යාම

ක්‍රියාකාරකම 3

- වැඩ පහසු කර ගැනීමට අප ඵදිනෙදා භාවිත කරන විවිධ උපකරණ පිළිබඳ ව කතා බහ කරන්න.
- වැඩිහිටියන් මෙන් ම සිසුන් වන අපටත් වැඩ පහසු කර ගැනීමේ දී වඩාත් ප්‍රයෝජනවත් වන ඵමෙන් ම බහුල ව භාවිත කරන උපකරණ කීපයක් පන්තියට ගෙන්වා ගන්න.
- ඒවා පිළිබඳ ව කතාබහ කරන්න.
- ඵවැනි උපකරණ යොදා ගෙන කරන කාර්යයන් කතාබහ කරන්න.
- සිසුන් කණ්ඩායම්වලට බෙදන්න.
- කණ්ඩායමකට එක් උපකරණයක් (ඉස්කුරුප්පු නියන, මිටිය, අඬුව ආදී) ඉදිරිපත් කර තම කණ්ඩායමේ ඇති උපකරණය නිරීක්ෂණය කිරීමට සහ භාවිත කිරීමට යොමු කරන්න.

මිටිය භාවිතයේ දී :

- * පන්තියේ සිසුන් ගෙන විත් ඇති මිටිවල ස්වභාවය නිරීක්ෂණයට යොමු කරවන්න.
- * මේ අනුව විවිධ වර්ගයේ මිටි ඇති බව පෙන්වා දෙන්න.
- * මේ එක් එක් මිටියේ සුවිශේෂ ලක්ෂණ පැහැදිලි කරන්න.

උදා : අඬු මිටිය - ඇණ ගැසීමට මෙන් ම ඇණ ගැලවීමට ද භාවිත කරයි
ගල් මිටිය - කඵ ගල් කැඩීමට භාවිත කරයි.

- අනතුරු ව වැඩවලට භාවිත කරන වඩු මේසයේ සාමාන්‍ය මිටියක් පෙන්වන්න. ඵය නිර්මාණය වී ඇති අයුරු නිරීක්ෂණය කිරීමට සලස්වන්න.
- මිටියේ හැඩය නිර්මාණය වී ඇත්තේ කෙසේ දැයි නිරීක්ෂණය කිරීමට සලස්වා ඵම හැඩය වැඩ පහසු කර ගැනීමට හේතු වන ආකාරය පිළිබඳ ව කතාබහ කරන්න.
- මිටිය ආශ්‍රිත ව කුසලතා ලබා දීම සඳහා වඩා තද නැති මොළොක් ලියකට නිදහසේ ඇණයක් ගැසීමට එක් එක් සිසුවාට ඉඩ දෙන්න. ඇණයේ ඉහට සමීපව සෙමෙන් තට්ටු කරමින් ඇණය හා මිටිය අල්ලන නිවැරදි ආකාරය පෙන්වන්න.
- මෙසේ ඇණය අවශ්‍ය ප්‍රමාණයට ලියට වද්දන තුරු මිටියෙන් ඇණයට ගසන්න.
- ඵසේ අවශ්‍ය කුසලතා ලබා දීමට උනන්දු කරන්න.

අඬුව භාවිතයේ දී :

- * පළමු ව අඬුව නිරීක්ෂණය කිරීමට සලස්වා දෙවනු ව අඬුවේ සැලැස්ම වැඩ පහසුවට හේතු වන ආකාරය තේරුම් ගැනීමට යොමු කරන්න.
- * පසු ව එය ප්‍රායෝගික භාවිතයට අවස්ථාව ලබා දෙන්න.
- * අඬු වර්ග කිහිපයක් ඇති බව සිසුන්ට පෙන්වා දෙන්න.
- * එම එක් එක් අඬුවෙන් ඉටු කර ගන්නා කාර්ය පැහැදිලි කරන්න.
- * අඬුව මගින් යමක් දැඩි ව අල්ලා ගැනීමට කම්බි වැනි දේ කපා ගැනීමට හැකි බව ක්‍රියාවෙන් ම හඳුනා ගැනීමට සලස්වන්න.
- * අඬුවේ ඒ ඒ කොටස් සැකසී ඇත්තේ විවිධ කාර්යයන් කිරීමට බව පෙන්වා දී එවැනි අවස්ථා ඉදිරිපත් කර අඬුවෙන් කළ හැකි විවිධ දේ හඳුනා ගැනීමට සිසුන් උනන්දු කරන්න.

ඉස්කුරුප්පු නියත භාවිතයේ දී :

- * ඉස්කුරුප්පු නියන් වර්ග ද කිපියක් ඇති බව සිසුන්ට පෙන්වා දෙන්න.
 - * මේවා එකිනෙකෙහි වෙනස්කම් අධ්‍යයනය කිරීමට සලස්වන්න.
 - * සාමාන්‍ය ඉස්කුරුප්පු නියන්, මල් ඉස්කුරුප්පු නියන්, පරීක්ෂකය (ටෙස්ටරය) මේවායින් කාර්යයන් ඉටු කරන ආකාරය සිසුන්ට පැහැදිලි කරන්න.
 - * සාමාන්‍ය ඉස්කුරුප්පු නියනෙන් සාමාන්‍ය ඉස්කුරුප්පු ඇණ ද, මල් ඉස්කුරුප්පු නියනෙන් හතරට බෙදුණු කාණු සහිත ඉස්කුරුප්පු ඇණ ද සවි කරන බවත්, ගලවන බවත් පෙන්වා දෙන්න.
 - * යම් ස්ථානයක විදුලිය තිබේ ද යන්න පරීක්ෂා කිරීමට පරීක්ෂකය (ටෙස්ටරය) භාවිත කළ හැකි බව ද පහදන්න.
- සිසුන් කණ්ඩායම් කර මෙම උපකරණ ලබා දී ඒවා භාවිත කිරීමට අවස්ථාව ලබා දෙන්න. (ආරක්ෂාව ගැන සැලකිලිමත් වන්න.)
- උදා : අඬු මිටිය - *
- * නිවැරදි ව අල්ලන ආකාරය,
 - * ඇණය නිවැරදි ව ගසන ආකාරය
- උපකරණ කිහිපයක පින්තූර ඇතුළත් කරන්න.

ක්‍රියාකාරකම 4

- පාසල අවට ඇති වැඩ පහසු කර ගැනීමේ උපකරණ භාවිත කරන වැඩ බිමක් නැරඹීමට සිසුන් රැගෙන යන්න.
- එහි දී වැඩ පහසු කර ගැනීමට භාවිත කරන උපකරණ, ඒවා ක්‍රියාත්මක කරන ආකාරය, ඒවා සැකසී ඇති ආකාරය, නිෂ්පාදනය කර ඇති ද්‍රව්‍ය, . . . වැනි දේ පිළිබඳ ව අවධානය යොමු කරමින් වැඩ බිම නිරීක්ෂණය සඳහා අවස්ථාව ලබා දෙන්න.
- අවශ්‍ය අවස්ථාවල දී මඟ පෙන්වීම් කරන්න.
- පසු ව වැඩපලෙහි නිරීක්ෂණය කළ දෑ වාර්තා කරන්න.

ක්‍රියාකාරකම 5

- වැඩ පහසු කර ගැනීමට භාවිත කරන උපකරණ කිහිපයක ආකෘති නිර්මාණය කිරීමට අවශ්‍ය ද්‍රව්‍ය රැගෙන එන ලෙස සිසුන්ට දන්වන්න.

උදා : කාඩ්බෝඩ්, කඩදාසි, ලී කැබලි, හිස් පෙට්ටි ආදී ඉවත දමන දේ

- ඒවා යොදා ගනිමින් තමා කැමති වැඩ පහසු කිරීමට භාවිත කරන උපකරණ, භාණ්ඩ හා යන්ත්‍ර වැනි දේ නිර්මාණයට අවස්ථාව ලබා දෙන්න.

උදා : විල්බැරෝව, කියත, මීටිය, දූවිලි පිස්තාව, ගල් රෝල, . . . වැනි

- තම නිවසේ වැඩ පහසු කර ගැනීමට භාවිත කරන උපකරණ හා ඒවායින් කෙරෙන කාර්යයන් පිළිබඳ ව කතා බහ කරන්න.

උදා : බ්ලෙන්ඩරය, මහන මැෂිම, ග්‍රයින්ඩරය, විදුලි ඉස්තිරික්කය, රෙදි සෝදන මැෂිම, . . . ආදී ලෙස

ක්‍රියාකාරකම 6

- යම් භාණ්ඩයක් පොළොව මත තල්ලු කිරීම හෝ ඇදීම හෝ සිදු කළ අවස්ථා පිළිබඳ ව සිහිපත් කරන්න.

* රළු පොළොවක් මත තල්ලු කළ හෝ ඇදීම සිදු කළ හෝ අවස්ථාවක්

* සුමට පොළොවක් මත තල්ලු කළ හෝ ඇදීම සිදු කළ හෝ අවස්ථාවක්



- මෙම අවස්ථා පිළිබඳ අත්දැකීම් ලබා දීමට සිසුන් යොමු කරන්න.
- වඩාත් පහසුවෙන් තල්ලු කිරීම හෝ ඇදීම හෝ සිදු කළ හැකි වූයේ කුමන අවස්ථාවේ දැයි විමසන්න.
- එම භාණ්ඩය ම ආනත තලයක ඉහළට තල්ලු කිරීමට සිසුන් යොමු කරන්න. එහි දී මුහුණ දුන් අපහසුතාව විස්තර කිරීමට සිසුන්ට අවස්ථාව ලබා දෙන්න.
- එවැනි කාර්යයක් පහසු කරගැනීම සඳහා කප්පි යොදා ගත හැකි බව පෙන්වා දෙන්න.



- එදිනෙදා ජීවිතයේ කප්පි යොදා ගන්නා අවස්ථා සිහිපත් කරන්න.

- පන්ති කාමරයේ දී සරල කප්පියක් සාදා ගැනීමට සිසුන්ට අවස්ථා ලබා දෙන්න.
- උදා : *
- * ප්ලාස්ටික් බෝතලයක මුඩියක් (හෝ හැඩයෙන් ඊට සමාන දෙයක්) හෝ මැදින් සිදුරු කරගන්න.
 - * ප්ලාස්ටික් මුඩියට ප්‍රමාණයෙන් තරමක් විශාල වූ වෘත්තාකාර කාඩ්බෝඩ් කැබලි දෙකක් මුඩියේ දෙපසින් අලවා ගන්න. එම වෘත්ත දෙක ද මැදින් සිදුරු කර ගන්න.
 - * සිදුර තුළින් දණ්ඩක්/කුරක් ඇතුළු කරන්න.
 - * සුදුසු ශක්තිමත් නූල් වර්ගයක් යොදා ගනිමින් භාරයක් එසවීමට කප්පිය යොදා ගත හැකි අන්දම ප්‍රායෝගික ව අන්දකීමට සලස්වන්න.

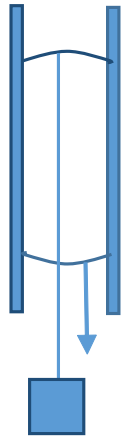

ක්‍රියාකාරකම 7

- පන්ති කාමරයේ කාල සටහන ප්‍රදර්ශනය කරමින් පන්තියේ/පාසලේ කටයුතු කාල සටහනකට අනුව ක්‍රියාත්මක වන බවත්, දෛනික කාර්යයන් සිදු කිරීමේ දී එම කාර්යයන් වඩාත් පහසුවෙන් හා ඵලදායී ව සිදු කර ගැනීම සඳහා කාල සටහනක ඇති අවශ්‍යතාව පිළිබඳවත් කතාබහ කරන්න.
- අනතුරු ව එක් එක් සිසුවාට තමාගේ නිවසේ දෛනික කටයුතු කරන ආකාරය දක්වන කාල සටහනක් බැගින් සැකසීමට උපදෙස් ලබා දෙන්න. (පාසල් වේලාවෙන් පසු - පසුදින පාසලට පැමිණීම තෙක්)
- ලියන ලද කාල සටහන් කීපයක් ඉදිරිපත් කිරීමට සිසුන්ට අවස්ථාව ලබා දෙන්න.
- ඒවායේ යොදා ඇති කාර්යයන් හා ඒවාට යොදා ගනු ලබන කාලය පිළිබඳ ව අවධානය යොමු කරමින් වඩා ඵලදායී වන ආකාරයෙන් කාල සටහනක් සකස් කර ගැනීමට අවශ්‍ය මඟ පෙන්වීම් සිදු කරන්න.
- සිසුන්ට, කාල සටහන නිවසේ සුදුසු ස්ථානයක ප්‍රදර්ශනය කිරීමටත් උපදෙස් දෙන්න.
- ඒ අනුව කටයුතු කිරීමටත්, සිසුන් දැනුවත් කරන්න. අවශ්‍ය දෙමාපිය සහාය ලබා ගැනීමට දෙමාපියන් ඒ පිළිබඳ ව දැනුවත් කරන්න.

ක්‍රියාකාරකම 8

- පරිසරය ආශ්‍රිත ක්‍රියාකාරකම් විෂයයේ විවිධ තේමා ඇසුරෙන් සිසුන් විසින් කරන ලද නිර්මාණ යොදා ගනිමින් පන්ති කාමරය තුළ ප්‍රදර්ශනයක් පැවැත්වීම සඳහා කළ යුතු කාර්ය මොනවා දැයි විමසමින් ඒවා පෙළ ගස්වීමට සිසු කණ්ඩායම්වලට අවස්ථාව ලබා දෙන්න.
 - පෙළ ගස්වන ලද කරුණු ඉදිරිපත් කිරීමට සිසුන්ට අවස්ථාව ලබා දෙන්න.
 - එම කරුණු පිළිබඳ ව කතාබහ කරමින් ප්‍රදර්ශනය පැවැත්වීම සඳහා කළ යුතු කාර්ය අනුපිළිවෙළින් කළුලෑල්ලේ සඳහන් කරන්න.
- උදා : *
- * ආරාධනා පත්‍ර සකස් කර ගැනීම
 - * සාදාගත් භාණ්ඩ රැස් කර ගැනීම
 - * පන්ති කාමරය සකස් කර ගැනීම
 - * සකස් කර ගත් භාණ්ඩ පන්ති කාමරය තුළ ගැලපෙන ලෙස තැබීම
 - * සුදුසු තැන්වල සිසුන් ස්ථානගත කිරීම
 - * ආරාධිතයන් පිළිගැනීම
 - * භාණ්ඩ පිළිබඳ විස්තර කිරීම. (සිසුන්)
 - * ප්‍රදර්ශනය අවසානයේ එය පැවැත් වූ ස්ථානය පෙර තිබූ ආකාරයට නැවත පිළියෙළ කිරීම

- කිසියම් කාර්යයක් සිදු කිරීමේ දී එය සැලසුම් සහගත ව අනුපිළිවෙළක් සහිත ව කිරීමෙන් අපගේ වැඩ පහසු වන බව අවධාරණය කරන්න.
- කණ්ඩායම් ලෙස වැඩ කටයුතු බෙදා ගනිමින් ප්‍රදර්ශනය සංවිධානය කිරීමට සිසුන්ට මග පෙන්වන්න.

ක්‍රියාකාරකම 9

- වැඩ පහසු කර ගැනීම පිළිබඳ ව කියැවෙන කවි, ගී ගායනය හා රංගනයට සිසුන්ට අවස්ථාව ලබා දෙන්න.

නෙළුම් කවි

ගාන තෙල් සඳුන් වරලස ඔමරි	කොට
මුණ පුරා තෙල් ගාගෙන යන	කලට
මාන බලති මිනුවන් පන් තිබෙන	කොට
නැනෝ නුඹන් එනව ද පන්	නෙළන්නට
එක් වෙලා ගියෝ පං උදුරන්ට	ගියෝ
වෙන් වෙලා ගියෝ තැන තැන විසිර	ගියෝ
උනා වරල පිටුපස්සට හෙළා	ගියෝ
සිනා සිසි සත්තයි පන් පළට	ගියෝ

ධීවර කවි

හෙළවාලේ හේළෙයියෝ
 මණ්ඩචිරාල හේළෙයියෝ
 පාරුව මුහුදට හෙළෙයියෝ
 තල්ලු කරාපන් හෙළෙයියෝ
 ඕඩි හෙළෙයි - ඕඩි හෙළෙයි

ක්‍රියාකාරකම 10

- පන්තියේ සිසුන් කණ්ඩායම් කිහිපයකට වෙන් කරන්න.
- සෑම සිසු කණ්ඩායමක් ම මීටර් 6ක් පමණ ඉදිරියෙන් කොඩි කණුවක් වැනි සලකුණක් ස්ථානගත කරන්න.
- සිසු කණ්ඩායම්වල ඉදිරියෙන් සිටින සෑම සිසුවකුට ම පන්දුවක් හා තරමක් විශාල ප්‍රමාණයේ පිත්තක් බැගින් ලබා දෙන්න.
- ගුරුවරයා ලබාදෙන විධානයකට අනුව කණ්ඩායම්වල පළමු සිසුවා බෝලයට පිත්තෙන් ගසමින් බිම දිගේ තමාට ඉදිරියෙන් සලකුණු කර ඇති ස්ථානය වටා බෝලය ගෙන ගොස් නැවත තම කණ්ඩායමේ දෙවන සිසුවා වෙත පැමිණිය යුතු ය.
- එසේ පැමිණ බෝලය හා පිත්ත දෙවැනි සිසුවාට ලබාදිය යුතු අතර එම සිසුවා ද පෙර පරිදි ම බෝලය බිම දිගේ පන්දුවෙන් පහර දෙමින් ගෙනගොස් තෙවැනි සිසුවාට ලබාදිය යුතු ය.
- මේ ආකාරයට ක්‍රියාකාරකම අවසන් සිසුවා තෙක් කළ යුතු වේ.
- ඉක්මනින් ක්‍රියාකාරකම අවසන් කරන සිසු කණ්ඩායම ජයග්‍රහණය ලබයි.

12. තේමාව : මිනිස් හැසිරීම්

වඩාත් යහපත් සමාජයක් සඳහා මානව ගරුත්වය හා අන්‍යෝන්‍ය සංවේදී භාවය වැදගත් වේ. එකිනෙකාට ගෞරවයෙන් සලකන අනෙක් අයට සවන් දෙන පුද්ගලයන් බහුල සමාජයක් පරිණත සාමකාමී සමාජයක් ම වේ. මෙම තේමාවේ දී තමා පිළිබඳ ව මෙන් ම අනුන් පිළිබඳ ව සංවේදී ව කටයුතු කිරීමට යොමු කරනුයේ අනාගතයේ දී පරිණත සාමකාමී පුද්ගලයකු වීමට අවශ්‍ය නිපුණතාවන්හි පදනමක් ඇති කිරීම සඳහා ය.

- නිපුණතා :**
- තමාගේ මෙන් ම සමාජයේ යහපැවැත්ම සඳහා ප්‍රයෝජනවත් ගුණාංග පවත්වාගෙන යයි.
 - යහපත් අන්තර් සම්බන්ධතා පැවැත්වීමට ඉවහල් වන ආකාරයේ නිර්මාණ කරයි.
 - සහභාගි වීමේ සම අවස්ථා ලබා ගනිමින් උපකරණ හසුරුවන නිර්මාණාත්මක ක්‍රීඩාවල යෙදෙයි.
 - මිනිසුන්ගේ විවිධ වර්ගවත් හා හැසිරීම් භාවාත්මක ලෙස විවිධ ප්‍රකාශන මාධ්‍ය මඟින් නිර්මාණශීලී ව ඉදිරිපත් කරයි.

- ඉගෙනුම් පල :**
- මිනිසුන් සාමූහික ව ජීවත් වන පිරිසක් බව අවබෝධ කර ගනියි.
 - සාමූහික ව ජීවත් වීමේ දී පුද්ගලයන් සතු විය යුතු ගුණාංග කිහිපයක් පෙන්වා දෙයි.
 - ළමයකු වශයෙන් තමන්ගේ යහපත උදෙසා සුදුසු පරිසර තේරුම් ගනියි. පැහැදිලි කරයි.
 - තමාගේ සම්පතයන් සමඟ යහපත් ලෙස කටයුතු කිරීමේ දී කළ යුතු දෑ ප්‍රකාශ කරයි. ඒ අනුව කටයුතු කරයි.
 - තමාගේ යහළුවන් හා යෙහෙළියන් සමඟ කටයුතු කිරීමේ දී ක්‍රියා කළ යුතු ආකාර වටහා ගෙන කටයුතු කරයි.
 - යහපත් හැසිරීම් රංගන හා ගායන මඟින් ප්‍රදර්ශනය කර පෙන්වයි.
 - සාමූහික ව කටයුතු කිරීම මඟින් ජය ලැබිය හැකි ඵලිමහන් ක්‍රීඩාවල නියැලෙයි.
 - අන් අය සතුටු කිරීම සඳහා යොදා ගත හැකි නිර්මාණ කරයි.

ඉගෙනුම් - ඉගැන්වීම් ක්‍රමෝපාය

ක්‍රියාකාරකම 1

- අපට ජීවත් වීමට අවශ්‍ය දේ පිළිබඳ ව සිසුන් සමඟ සාකච්ඡා කරන්න.
 - උදා : * වාතය (හුස්ම ගැනීමට)
 - * පරිසරය (පිරිසිදු වටපිටාව)
 - * භාෂාව (අදහස් හුවමාරු කර ගැනීම)
 - * හොඳ ගතිගුණ (ආදරය, කරුණාව, දයාව)
 - * අන් අයට උදවු කිරීම/ගරු කිරීම
 - * බෙදාහදා ගැනීම
 - * පිරිසිදුව හා පිළිවෙළට සිටීම
- ඉහත සියල්ලෙන් තමා කැමති මින් එක් ලක්ෂණයක් පිළිබඳ ව හොඳින් ලැබෙන විට දැනෙන සතුට ඇස් පියාගෙන මෙනෙහි කිරීමට සිසුන් යොමු කරන්න.
- ඉන් පසු සිසු අදහස් විමසන්න.
- අප කැමති දේ ලැබෙන විට සිතට සතුට ඇති වන බවත්, අප අකැමැති දේ ලැබෙන විට සිතට අසතුටක් ඇති වන බවත් සිසු අදහස් මඟින් තහවුරු කරන්න.

- එසේ ම තමා අකමැති දෙයට සමහරුන් කැමති වන බවත් තමා කැමති දෙයට සමහරු අකමැති වන බවත් පෙන්වා දෙන්න.
- ඒ නිසා තමා අකමැති කිසිම දෙයක් අන් අයට නොකීමට හා නොකිරීමට සැම විට ම කටයුතු කළයුතු බව වටහා දෙන්න.
- සාමූහික ව අපට ජීවත් වීමේ දී තමා මෙන් ම අන් අය ගැනත් සිතා කටයුතු කිරීමට සිසුන්ගේ මනසට මෙන් ම හදවතට දැනෙන ක්‍රියාකාරකම්වලට සිසුන් යොමු කරවන්න.
- මේ සඳහා පන්තියේ සිසුන් කණ්ඩායම් දෙකකට බෙදන්න.
- පළමු ව එක් කණ්ඩායමකට ක්‍රියාකාරකම සිදු කිරීමටත් අනෙක් කණ්ඩායම නිරීක්ෂණය සඳහාත් යොමු කරන්න.
- ක්‍රියාකාරකමට සහභාගි වන කණ්ඩායමේ සියල්ලම රවුමට සිට ගැනීමට උපදෙස් දෙන්න.
- ඉන් පසු එකිනෙකාගේ අත් ඉදිරියට දිගු කර පොළොවට සමාන්තර ව තබා ගෙන උරහිස් එකිනෙකට තද වන තෙක් රවුම කුඩා කිරීමට උපදෙස් දෙන්න.
- දැන් තමන්ගේ දකුණු අතින් තමාගේ ඉදිරියේ සිටින වෙනත් අයකුගේ වම් අත අල්ලා ගැනීමට උපදෙස් දෙන්න.
- මේ ආකාරයට තමාගේ අත් අත නොහැර කවයක් සාදා ගැනීමට උපදෙස් දෙන්න.
- එකට පැටලී වෙළී සිටින මිනිස් දම්වැල හොඳින් නිරීක්ෂණය කිරීමට අනෙක් කණ්ඩායමේ සිසුන් යොමු කරන්න.
- එක පවුරක් ලෙසට එකට බැඳී අප සැම විට ම ක්‍රියා කළ යුතු ආකාරය සිසුන්ට නිරීක්ෂණය මගින් අධ්‍යයනය කිරීමට ඉඩ ලබා දෙන්න.
- ඉන් පසු අනෙක් කණ්ඩායමට මේ ආකාරයට ක්‍රියාකාරකම සිදු කිරීමට අවස්ථාව ලබා දෙන්න.
- මිනිසුන් එකිනෙකා සාමූහික ව ජීවත් වීමේ දී සැම විට ම අන් අයගේ උදවු උපකාරය අවශ්‍ය බවත් හැකි සැම අවස්ථාවක දී ම උදවු කිරීමට කිසි විට මැළි නොවිය යුතු බවත් සිසුන්ට පහදා දෙන්න.
- තම වර්තය තුළින් ඒ බව අන් අයට ප්‍රදර්ශනය වන පරිදි කටයුතු කිරීමට හැකි සැම විට ම ක්‍රියා කළ යුතු බව අවධාරණය කරන්න.
- ක්‍රියාකාරකම අවසානයේ තමාට දැනුණු දේ පිළිබඳ ව සිසුන්ගෙන් විමසන්න.
- ඉතා මැනවින් කණ්ඩායම් ක්‍රියාකාරකම සිදු කිරීම ගැන සිසුන් අගය කරන්න.

ක්‍රියාකාරකම 2

- පන්තියේ සිසුන් එළිමහනේ ඉඩ ඇති ස්ථානයකට කැඳවා ගෙන යන්න.
- මෙතෙක් ඔවුන් අසා ඇති කතන්දර පිළිබඳ ව සිසුන්ගෙන් අසා දැන ගන්න.
 උදා : * තොප්පි වෙළෙන්දා
 * කපුටා සහ කේපු කැල්ල
 * ඉබ්බා අහසින් ගිය හැටි . . . ආදී වශයෙන්
- ඔවුන් ප්‍රකාශ කරන කතාවල මාතෘකාවලින් සම්පූර්ණ කතාව මතක ඇති සිසුන් ඉදිරියට කැඳවා එම කතාව කීමට අවස්ථාව ලබා දෙන්න.
- එම එක් එක් කතාවලින් කියවෙන භරය මගින් පුද්ගලයන් සතු විය යුතු ගුණාංග මතු කරමින් සිසුන්ට ඒ පිළිබඳ ව තව දුරටත් තහවුරු කිරීමට උදවු ලබා දෙන්න.
- කතාව ඉදිරිපත් කරන සිසුන් ඇගයීමට ලක් කරන්න.
- සාමූහික ව ජීවත් වීමේ දී අප සතු විය යුතු ගුණාංග අපේ ජීවිතයට එක් කර ගැනීම සඳහා වටු කුරුල්ලන්ගේ කතාව, නලපාන ජාතකය සිසුන්ගේ හදවතට දැනෙන ආකාරයට ඉදිරිපත් කරන්න. එම කතාවෙන් සිසුන්ට දැනෙන, හැඟුණු දේ සාකච්ඡා කරන්න.

- සැම විට ම අන් අය සමඟ සුභද ව, එකිනෙකාට ගරු කරමින්, බෙදා හදා ගනිමින් මිත්‍රශීලී ව කටයුතු කිරීමෙන් ජීවිතයේ මුහුණපාන අභියෝග ජය ගත හැකි බව සිසුන්ගේ අවධානය ලක් කරන්න.
- කතන්දරවල අන්තර්ගතය ජීවිතයට එක් කරගන්නා ආකාරය ද සිසුන්ට පහදා දෙන්න.
- ඉහත කවර හෝ කතාවකට සුදුසු වන ආකාරයේ වර්ත ඇසුරෙන් කෙටි නාට්‍ය හෝ භූමිකා රංගන හෝ ඉදිරිපත් කිරීමට සිසුන්ට ම අවස්ථාව ලබා දෙන්න.
- සිසු ඉදිරිපත් කිරීම් අගය කරන්න.
- අපි ඔක්කොම රජවරු - ඔක්කොම වැසියෝ (වික්ටර් රත්නායක) වැනි ගීත අදහස් තවදුරටත් තහවුරු කිරීමට යොදා ගන්න.

ක්‍රියාකාරකම 3

- අප එදිනෙදා සිදු කරන විවිධ කටයුතුවල දී අවස්ථාව අනුව ආචාරශීලී යෙදුම් භාවිත කිරීම, එකිනෙකා අතර පවතින සම්බන්ධතා තහවුරු වීමට හේතු වන බව සිසුන්ට පෙන්වා දෙන්න.
- එවැනි අවස්ථාවල දී භාවිත කළ හැකි යෙදුම් ද උදාහරණය සහිත ව පැහැදිලි කරන්න.
- එම යෙදුම භාවිතයේ දී කටහඬේ හා මුහුණේ සිදුවිය යුතු ඉරියවුවල වෙනස්කම් කෙරෙහි අවධානය යොමු කරන්න.

උදා : * සමාවෙන්න. මට වැරදීමක් වුණේ

* සුබ උදෑසනක් වේ වා !

* ස්තූතියි

* මට උදවු කළාට ස්තූතියි

- පන්තියේ දී, පාසලේ දී, මහමඟ දී, නිවසේ දී හෝ වෙනත් කුමන ස්ථානයක දී මෙවැනි යෙදුම් භාවිත කිරීමේ හුරුවක් ඇති වීමට පෙලඹවීමක් සිදු වන ආකාරයෙන් ගුරුතුමිය කතාබහ ගොඩනගන්න.
- මෙවැනි යෙදුම් භාවිතයට ගත හැකි ආකාරයේ සරල දෙබස් සහිත භූමිකා රංගන ඉදිරිපත් කිරීමට සිසුන් යොමු කරන්න.
- මේ ආකාරයෙන් සිසුහු කටයුතු කරත් දැයි යන්න ගැන පාසලේ දී ද විමසිලිමත් වන්න.
- මෙවැනි යෙදුම් නිරන්තරයෙන් භාවිත කිරීම සඳහා සිසුන් උනන්දු කරවන්න.

ක්‍රියාකාරකම 4

- අන් අය සමඟ එක් ව කටයුතු කිරීමේ දී පවත්වා ගත යුතු යහපත් ගුණාංග පිළිබඳ කියැවෙන කවි, ගී සපයා ගන්න.

උදා :	*	අඟුරු හුණු කැට	ගෙන
		විහිළු නොලියනු තැන	තැන
		බිත්ති කණු කිසි	තැන
		යමක් නොලියනු අයුතු	විලසින
	*	ගුරු දෙගුරුන්	වත්
		වැඩිහිටි අන් කෙනෙකු	වත්
		කතාවක් කළ	හොත්
		නැඟිට උත්තර දීම	යහපත්

(සිරිත් මල්දම)

- මෙවැනි කවි, ගී සිසුන් සමඟ ගායනා කරන්න. ඒවායෙහි අර්ථය පැහැදිලි කරමින් අන් අය සමඟ එක් ව ජීවත් වීමේ දී හොඳ පුරුදු පවත්වා ගත යුතු බවත්, එවැනි සෑම තැනක දී ම ඇගයීමකට ලක් වන බවත් (හොඳ ගුණාංග සහිත සිසුන්) අන් අය ප්‍රිය කරන බවත් පෙන්වා දෙන්න.

ක්‍රියාකාරකම 5

- සමූහයක් වශයෙන් කටයුතු කිරීම මඟින් ජය ලැබිය හැකි ආකාරයේ නිර්මාණාත්මක ක්‍රීඩාවල නියැලීමට සිසුන්ට අවස්ථාව ලබා දෙන්න.
- මේ සඳහා සෑම සිසුවකුට ම එකක් බැගින් වන සේ වර්ණ 2කින් බැලුන් සපයා ගන්න.
- බැලුන් හොඳින් පුම්බා ගැට ගසා ගන්න.
- සිසුන් එළිමහනට කැඳවාගෙන යන්න.
- එක් වර්ණයක බැලුන් හිමි සිසුන් පළමු කණ්ඩායමක් ලෙසත්, අනෙක් වර්ණයේ බැලුන් හිමි සිසුන් දෙවන කණ්ඩායම ලෙසත් වෙන් කරන්න.

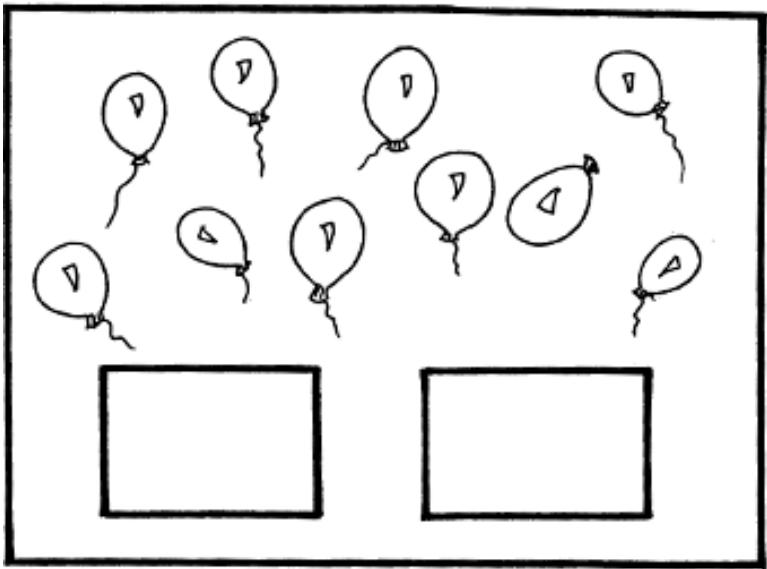

- එළිමහනේ ඉඩකඩ සහිත ස්ථානයක් වෙන් කර ගන්න.
- එහි බැලුන් රැඳවිය යුතු ස්ථානය ලෙස දිග අඩි 4ක් පමණ වන සමචතුරස්‍ර කොටු 2ක් රූප සටහනේ දැක්වෙන ආකාරයට සලකුණු කරන්න.
- සිසුන් අතැති බැලුන් පිට්ටනිය පුරා විසුරුවන්න.
- ගුරුවරයා ලබා දෙන සංඥාවකට අනුව කණ්ඩායම් දෙකෙහි ම සිසුන් දුවගොස් තමාගේ කණ්ඩායමට හිමි බැලුන් එක් වරකට එක බැගින් ගෙන තමාට අදාළ සීමාවෙහි රැස් කළ යුතු ය.
- එම සීමාව තුළට සිසුන් ඇතුළු නොවිය යුතු ය. මේ ආකාරයට ඉක්මණින් ම තමන්ගේ කණ්ඩායමට අයත් සියලු ම බැලුන් අදාළ සීමාවට රැස් කර ගන්නා කණ්ඩායම ජය ලබයි.
- ක්‍රියාකාරකම අවසානයේ සියලු දෙනා එක් අරමුණකින් එකාවත් ව කටයුතු කළ නිසා ජය ලැබීම පහසු වූ බව සිසුන්ට පෙන්වා දෙන්න.
- මේ ආකාරයට යම් යම් කාර්යවල නියැලීමේ දී තමාට හැකි පමණින් සාමූහික ව කටයුතු කිරීම මඟින් වඩා සාර්ථක ප්‍රතිඵල අත්විඳීමට හැකි බව සිසුන්ට අවබෝධ වීමට සලස්වන්න.

ක්‍රියාකාරකම 6

- තමාගේ මිතුරකු/ගුරුතුමිය හෝ තමා කැමති වෙනත් අයකු වෙත කඩදාසි ආශ්‍රිත) නිර්මාණයක් සිදු කර එය පරිත්‍යාග කිරීම සඳහා සිසුන්ට අවස්ථාව ලබා දෙන්න.
- ඒ සඳහා පහත දැක්වෙන ආකාරයේ සරල නිර්මාණ කිරීමට සිසුන් යොමු කරන්න.

උදා : *

 - * විෂ්කම්භය සෙ.මී. 7 පමණ වන රවුම් එක් සිසුවකුට 6/7 පමණ වන සේ වර්ණ කඩදාසි යොදා ගනිමින් සකස් කර ගන්න.
 - * සෑම සිසුවකුට ම කපාගත් රවුම් හැඩ 6/7 ලබා දී ඒවා දෙවන රූපයේ පෙන්වා ඇති ආකාරයට කපා ගන්නා ලෙස උපදෙස් ලබා දෙන්න.
 - * පසු ව සෙ.මී. 15 පමණ දිග, සෙ.මී. 4 පමණ පළල බ්‍රිස්ටල් බෝඩ් කැබැල්ලක් කිහිප වරක් නවමින් එය මලක නටුවක් ආකාරයට අලවා සකස් කර ගන්න.
 - * කපා ගත් රවුම් එකක මැදට ගම් යොදා සකස් කරගත් මල් නටුවෙහි කෙළවරට වන සේ අලවා ගන්න.
 - * නැවත තවත් රවුමක් ගෙන එහි මැදට පමණක් ගම් ආලේප කර එය පෙර ඇලවූ රවුමේ හරි මැදින් අලවන්න.
 - * මේ ආකාරයට සිසුන් සතු සියලු රවුම් මැදට පමණක් ගම් යොදමින් ඇලවීමට උපදෙස් ලබා දෙන්න.
 - * අවසානයේ ඇලවූ රවුම මැදින් විෂ්කම්භය සෙ.මී. 2 පමණ වන කුඩා රවුමක් ඇලවීමට අවස්ථාව ලබා දෙන්න.
- එක් එක් රවුම්වල ඇති කපා වෙන් කළ කොටස් සුදුසු ආකාරයකට උඩු අතට හරවමින් මල් පෙති ආකාරයට සකස් කර ගන්න.
- නිර්මාණය තවත් අලංකාර කිරීම සඳහා පත්‍ර, රේණු වැනි කොටස් එයට එකතු කිරීමට ද සිසුන්ට අවස්ථාව ලබා දෙන්න.
- සිසුන් කළ නිර්මාණ අගයන්න.
- පසු ව එය තමා කැමති පන්තියේ මිතුරකුට පරිත්‍යාග කරන ලෙස සිසුන්ට පවසන්න.
- මෙහි දී සෑම සිසුවකුට ම මලක් ලැබෙන සේ කටයුතු කිරීමට ගුරුතුමිය මැදිහත් වන්න.
- තමා විසින් සකස් කරන ලද නිර්මාණයක් පරිත්‍යාග කිරීමෙන් අත්වන සතුට හා එය ලබන්නාට ලැබෙන සතුට පිළිබඳ ව සිසුන් සමඟ කතාබහ කරන්න.
- එවැනි පුරුදු පවත්වා ගැනීමේ වැදගත්කම පිළිබඳ ව ද මෙහි දී අවධාරණය කරන්න.

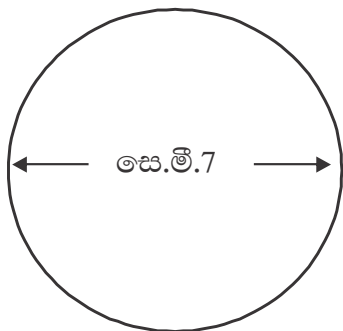

රූපය 1

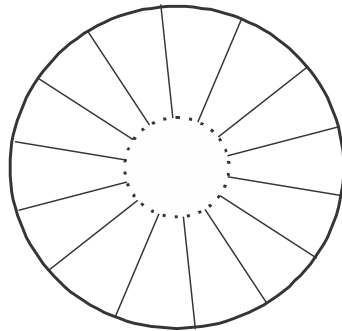

රූපය 2

13. තේමාව : පොළොව හා අහස

අප වාසය කරන පොළොව මතු පිට විවිධ විෂමතාවන්ගෙන් යුක්ත ය. වැස්ස, සුළඟ වැනි ස්වාභාවික සාධක හේතුවෙන් පොළොව මතු පිට වෙනස් වීම්වලට භාජනය වේ. එපමණක් නොව මිනිස් අවශ්‍යතා සඳහා ද භූමියේ මතු පිට වෙනස්කම් සිදු කරනු ලබයි. එමඟින් අනිසි ප්‍රතිඵල ද විදීමට සිදු වන අවස්ථා බොහෝ ය. මේ පිළිබඳ ව දැනුම්වත් කිරීමට මෙන් ම නිරීක්ෂණ ඇසුරින් වැසි, සුළංවල ස්වභාවය පිළිබඳ ව වින්දනාත්මක අත්දැකීම් ලබා දීමටත්, සෞන්දර්යාත්මක ක්‍රියාකාරකම්වලට අවස්ථා සලසා දීමටත් මෙම තේමාව සැලසුම් කර ඇත.

- නිපුණතා :**
- භූමියේ මතුපිට විවිධත්වය ගවේෂණය කරයි.
 - සුළඟේ ක්‍රියාකාරීත්වය අධ්‍යයනය කරමින් සුළං බලය ලබාගත හැකි විවිධ ක්‍රම විමර්ශනය කරයි.
 - පරිසරය දූෂණය වන අයුරු පිළිබඳ ව විමර්ශනය කර පරිසර හානි වළක්වා ගැනීමට ක්‍රියා කරයි
 - ස්වාභාවික වස්තුවල ක්‍රියාකාරීත්වය හා ඒවායින් ඇතිවන පාරිසරික බලපෑම ගවේෂණය කර වාර්තා කරයි.
 - අහසේ හා පොළොවේ ස්වභාවය පිළිබඳ ව විමසීමෙන් වෙමින් නිර්මාණවල නියැලෙයි.
 - කිරස් හා සිරස් අවකාශ භාවිත කරමින් ක්‍රියාකාරකම්වල නියැලෙයි.
 - පොළොවේ සහ අහසේ අසිරිය පිළිබඳ වින්දනාත්මක ක්‍රියාකාරකම් කවි, ගී ගායනය හා නිරූපණ මඟින් ඉදිරිපත් කරයි.

- ඉගෙනුම් පල :**
- සමීප පරිසරයේ භූමියේ විවිධ ස්ථාන නිරීක්ෂණය කර ඒවායේ වෙනස්කම් සංසන්දනාත්මක ව පැහැදිලි කරයි.
 - සුළඟ නිසා පරිසරයේ සිදුවන වෙනස්කම් නිරීක්ෂණය කර වාර්තා කරයි.
 - පාසල් පරිසරය අපිරිසිදු වන ආකාර විමර්ශනය කර ඒවා වළක්වා ගනියි.
 - දිවා රාත්‍රී අහසේ දැකිය හැකි දේ හා ඒවායින් වන බලපෑම නිරීක්ෂණය කර වාර්තා කරයි.
 - ආලෝකය ඇසුරෙන් විවිධ පරීක්ෂණවල නිරත වෙයි.
 - පොළොවෙන් ඉහළට ඉපිලීම හා පතිත වීම පිළිබඳ කුසලතා සංවර්ධනය සඳහා ක්‍රියාකාරකම්වල නියැලෙයි.
 - භූමියේ විවිධත්වයේ මතු වන සුන්දරත්වය විකු මඟින් නිරූපණය කරයි.
 - විවිධ ද්‍රව්‍ය යොදා ගනිමින් භූමියේ විවිධත්වය නිරූපණය කරයි.
 - අහසේ අසිරිය පිළිබඳ කවි, ගී ප්‍රකාශනාත්මක වලන ඇසුරෙන් ඉදිරිපත් කරයි.

ඉගෙනුම් - ඉගැන්වීම් ක්‍රමෝපාය

- ක්‍රියාකාරකම 1 :**
- පාසල් වත්තේ භූමියේ වෙනස්කම් පහසුවෙන් නිරීක්ෂණය කළ හැකි ස්ථාන කිහිපයක් තෝරා ගන්න.
 - උදා : උස් තැනක්, තැනිතලා, බෑවුම් සහිත
 - සිසුන් සුදුසු පරිදි කණ්ඩායම් කර තෝරා ගත් ස්ථාන කරා යොමු කරන්න.
 - පහත ක්‍රියාකාරකම් ඇසුරින් අත්දැකීම් ලබා ගැනීමට අවස්ථාව දෙන්න.
 - * කන්දකට දිවීම හා කන්දේ සිට ආපසු දුවගෙන ඒම
 - * බෝලයක් පෙරළා බැලීම

- * රෝදයක් තල්ලු කර බැලීම
- * එම ස්ථානයට ජලය දමා ගලායන ආකාරය නිරීක්ෂණය කිරීම
- සිසුන් ලද අත්දැකීම් පිළිබඳ ව කතා කරන්න.
 - උදා : * කන්ද දෙසට දිවීමේ දී වෙහෙසක් දැනුණේ ද ? ඒ ඇයි ?
 - * බෝලය පෙරළී ගියේ කෙසේ ද ?
 - * රෝදය තල්ලු කිරීමේ දී කුමක් සිදු වූයේ ද ?
 - * වතුර ගලා යාම සිදු වූයේ කෙසේ ද ? ඒ ඇයි ?
- මේ ආකාරයට භූමියේ වෙනස් ස්ථානවල මෙම ක්‍රියාකාරකම සිදු කිරීමට අවස්ථාව දෙන්න.
- එම අවස්ථා සංසන්දනය කර අදහස් ප්‍රකාශ කිරීමට සලස්වන්න.
- භූමියෙහි විවිධත්වයක් ඇති විමෙහි ලා බලපා ඇති පරිසර සාධක ඉහත සඳහන් නිරීක්ෂණ ඇසුරින් හඳුනා ගන්න.
 - උදා : වැස්ස නිසා භූමියේ සෝදා ගිය තැන් හා හැරුණු වළවල්
- විවිධ අවශ්‍යතා මත භූමියේ වෙනස්වීම් සිදු කෙරෙන බව පෙන්වා දීම සඳහා පාසලේ සිදු කර ඇති එවැනි වෙනස්කම් කිහිපයක් පිළිබඳ ව විමසන්න.
 - උදා : * ක්‍රීඩා කිරීමට තැනිතලා කර ගත් භූමියක් (පිට්ටනිය)
 - * ගොඩනැගිලි ඉදිකිරීමට වෙනස් කර ගත් භූමියක්
 - * ගොවිතැන් කිරීම සඳහා සකස් කරගත් ගොවිපලක්
- ඉහත ස්ථාන අතරින් සිසුන් කැමති ස්ථානයක ආකෘතියක් ගොඩනැගීමට සිසුන්ට අවස්ථාව ලබා දෙන්න.
- සිසු නිර්මාණ අගයන්න.

ක්‍රියාකාරකම 2

- සුළං ඇති විට, සුළඟේ වේගය වැඩි වන විට පරිසරයේ ඇති විවිධ දෑ ක්‍රියා කරන ආකාරය පිළිබඳ අත්දැකීම් ලැබීම සඳහා පහත සඳහන් අවස්ථා නිරීක්ෂණයට සිසුන්ට අවස්ථාව ලබා දෙන්න.
 - උදා : * වියළි ශාක පත්‍ර, කුණු රොඩු ආදියට සිදුවන දේ
 - * එළිමහනේ ස්ථානයක එසවූ කොඩියකට සුළං හමන විට සිදු වන දේ, සුළං නැති විට සිදු වන දේ
 - * සුළං හමන විට ගස්වල කොළ හා අතු සෙලවීම
 - * සුළං හමන විට වියළි ගිය කොළ, කුඩාවට ඉරා ගත් කඩදාසි, පුළුන් කැබලි සුළඟ හමන දිශාවට විසි කළ විට සිදු වන දේ
 - * හොර බීජ, කෙඳි පිහිටා ඇති මොනර කුඩුම්බිය බීජ, පුළුන් සහිත කපු බීජ ක්‍රියා කරන ආකාරය
 - * සුළං හමන විට දල්වන ලද හඳුන් කුරකින් නිකුත් වන දුමට සිදු වන දේ,
 - * සුළඟ ඇති විට හා නැති විට දුම ගමන් ගන්නා ආකාරය
 - * වේගවත් සුළඟක් ඇති විට ඉහලු කුඩියකට සිදු වන දෙය
 - * තෙත් කළ රෙදි කඩක් එල්ලා තැබූ විට සුළං හැමීමේ දී සිදු වන දේ (පහසුකම් තිබේ නම් තෙත රෙදි කඩක් විදුලි පංකාවක් ඉදිරිපිට තබා නිරීක්ෂණය කරවන්න.
- මෙබඳු ක්‍රියාකාරකම් මගින් සුළං නිසා සමහර දේවල් පිහිටා ඇති ස්ථානයේ ම සෙලවෙන්නටත්, සමහර දේවල් ගමන් දිශාව වෙනස් වන්නටත්, තවත් දේවල් පිහිටි ස්ථානයෙන් ගසා ගෙන යන්නටත්, තෙත් දේවල් වියළෙන්නටත් හැකි බව පෙන්වා දෙන්න.
- සිසුන් සෑම දෙනාට ම කෝටුවක ගසා ගත් (රෙදි) කොඩිය බැගින් සපයා ගන්න.

- එළිමහනේ සුදුසු ස්ථානයකට සිසුන් රැගෙන යන්න.
- කොඩිය අල්ලා ගෙන සුළඟ හමන දිශාවට ගමන් කිරීමටත්, ප්‍රතිවිරුද්ධ දිශාවට ගමන් කිරීමටත් සිසුන් යොමු කරන්න.
- මෙසේ ගමන් කිරීමේ දී දූනෙන වෙනස හා කොඩියට වෙන දේ පිළිබඳ ව සිසුන් සමඟ කතා බහ කරන්න.
- සෑම කොඩියක් ම එළිමහනේ සිටුවා තබා සුළඟ අනුව ඒවා එහාට මෙහාට වලනය වන ආකාරය අත්විඳීමට සිසුන්ට අවස්ථාව ලබා දෙන්න.
- ඒ අනුව සුළං හමන දිශාව හඳුනා ගැනීමට සිසුන් යොමු කරන්න.
- ක්‍රියාකාරකම අවසානයේ සුළඟ නිසා පරිසරයේ සිදුවන වෙනස්කම් පිළිබඳ ව සිසුන් සමඟ කතාබහක් ගොඩනගන්න.

ක්‍රියාකාරකම 3

- පාසල් පරිසරයේ පහත ආකාරයේ ස්ථාන කිහිපයක් නිරීක්ෂණය කිරීමට සිසුන්ට අවස්ථාව ලබා දෙන්න.

- උදා : *
- * ජල කරාම අසල
 - * වැසිකිළි අවට පරිසරය
 - * පාසලේ කුණු කසළ ඉවත් කරන ස්ථානය

- මෙවැනි ස්ථාන අවට භූමියෙහි සිදු වී ඇති වෙනස්කම් පිළිබඳ ව සිසු අවධානය යොමු කරන්න. එම වෙනස්කම් සිදු වී ඇති ආකාරය පිළිබඳ කරුණු නිරීක්ෂණය කර පැවසීමට සිසුන්ට අවස්ථාව ලබා දෙන්න.

- උදා : *
- * පොලිතින් තැන තැන දැමීමෙන්
 - * ජල පහර කෙළින් ම පසට යොමු කිරීමෙන්

- පසුව පාසල් පරිසරයේ ඇති පිරිසිදු ව හා ප්‍රියමනාප ලෙස පවත්වා ගත් ස්ථානයක් ද නිරීක්ෂණයට සිසුන්ට අවස්ථාව සලසා දෙන්න.

- ඉහත නිරීක්ෂණය කළ අපිරිසිදු, අක්‍රමවත් ස්ථාන පිරිසිදු, ප්‍රියජනක ස්ථාන බවට පත් කිරීමට කළ හැකි දේ පිළිබඳ සිසුන් සමඟ සාකච්ඡා කරන්න.

- උදා : *
- * අපද්‍රව්‍ය වර්ග කර බැහැර කිරීම
 - * ඉඳුල් වතුර ක්‍රමවත් ව බැස යන ආකාරයට සැකසීම
 - * කොම්පෝස්ට් පොහොර සැකසීම

- අප අවට භූමිය බොහෝ විට අපිරිසිදු, අක්‍රමවත් වීමට එක් හේතුවක් වන්නේ නිසි පරිදි කසල බැහැර නොකිරීම නිසා බව සිසුන්ට පැහැදිලි කරන්න.



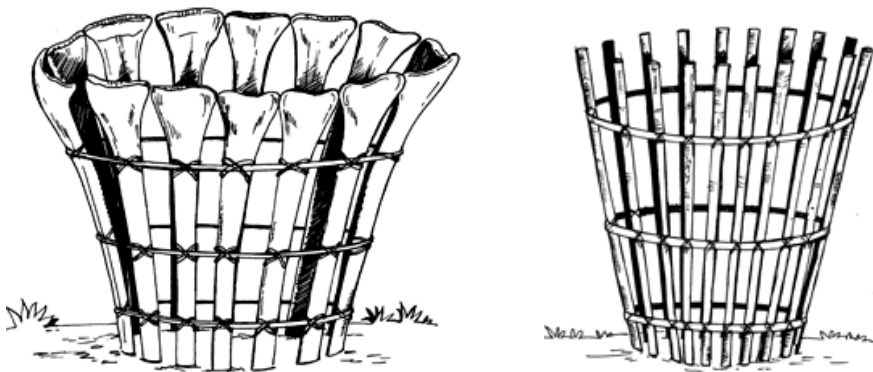

- ඒ සඳහා නිසි කසල බැහැර කළ හැකි කොම්පෝස්ට් බඳුනක් සිසුන් සමඟ එක් ව සකස් කරන්න.



- මේ සඳහා ලී දඬු/පොල්පිති යොදා ගනිමින් ඇටවුමක් සකස් කරගත හැකි ය.
- කොම්පෝස්ට් බඳුනට දැමිය හැක්කේ කුමන ආකාරයේ කසළ දැයි සිසුන්ගෙන් විමසන්න.
- දිරන කසළ සකසන ලද ඇටවුමෙහි දිනපතා බහාලීමටත්, අනෙකුත් අපද්‍රව්‍ය වෙන් කිරීමටත් සිසුන් නිරන්තරයෙන් උනන්දු කරන්න.

ක්‍රියාකාරකම 4

- දිවා හා රාත්‍රි අභසේ දක්නට ලැබෙන දේ හා එහි සිදුවන වෙනස්කම් නිරීක්ෂණය සඳහා සිසුන් පහත සඳහන් ක්‍රියාකාරකමෙහි නිරත කරවන්න.
- ඒ සඳහා සෑම සිසුවකුට ම පහත දැක්වෙන ආකාරයේ ආකෘති පත්‍රය බැගින් ලබා දෙන්න.

	දිවා අභස			රාත්‍රි අභස	
	හොඳින් හිරු පායා ඇත	අභසේ වලාකුළු සහිතය	වැසි සහිත දිනයකි	හඳ පායා ඇත	තරු දැකීමට ඇත
දිනය					

- මෙම සටහනට අනුව සතියක පමණ කාලයක් තොරතුරු වාර්තා කිරීමට සිසුන්ට අවස්ථාව ලබා දෙන්න. (සිසුන්ට කැමති ආකාරයකට වචනයෙන් ලිවීමෙන් හෝ රූප ඇඳීමෙන් හෝ තොරතුරු වාර්තා කිරීමට යොමු කරන්න.)
- සතියක පමණ කාලයකට පසු ව සිසුන් රැස් කරගත් තොරතුරු පිළිබඳ ව කතාබහ කරන්න.
- සිසුන් ලබා දෙන තොරතුරු අනුව එක් එක් දිනවල අභසේ පවත්නා ස්වභාවයන් වෙනස් වී ඇති බව පෙන්වා දෙන්න.
එසේ ම දිවා කාලයේ සහ රාත්‍රි කාලයේ සිදුවන වෙනස්කම් අනුව පරිසරයේ විවිධ වෙනස්කම් පිළිබඳ ව ද නිරීක්ෂණය කර වාර්තා කිරීමට සිසුන් යොමු කරන්න.
උදා : * රාත්‍රි කාලයේ/දිවා කාලයේ පිපෙන මල්
* රාත්‍රි කාලයේ/දිවා කාලයේ හැසිරෙන සතුන්
* පරිසරයේ උෂ්ණත්වයේ පවතින වෙනස
- සිසු නිරීක්ෂණ වාර්තා ඉදිරිපත් කිරීමට අවස්ථාව ලබා දෙන්න.
- අවශ්‍ය අවස්ථාවල දී ප්‍රතිපෝෂණ ලබා දෙන්න.

ක්‍රියාකාරකම 5

- * රාත්‍රි කාලයේ පිපෙන මල්
- * දිවා කාලයේ පිපෙන මල්
- * රාත්‍රි කාලයේ ගැවසෙන සත්තු
- * දිවා කාලයේ ගැවසෙන සතුන් හා ඉර හඳ යන දේ යොදා ගනිමින් වෙස් මුහුණු සකස් කර ගන්න.
- ඉර, හඳ සහිත වෙස් මුහුණු සිසුන් දෙදෙනෙකුට පලඳවන්න.
- සාදාගත් අනෙක් වෙස් මුහුණු ද සිසුන්ට පලඳවන්න.

- ගුරුවරයා විසින් ලබා දෙන විධානයකට අනුව 'ඉර' වෙස්මුහුණ පැලඳ ගත් සිසුවා ඉදිරියට පැමිණිය යුතු අතර, ඒ සමඟ දිවා කාලයේ ගැවසෙන සතුන් හා පිපෙන මල් ඉදිරියට පැමිණිය යුතු වේ.
- නැවත ගුරුවරයා ලබා දෙන සංඥාවකට අනුව එම සිසු කණ්ඩායම ඉවත් ව යා යුතු අතර 'හඳ' ඉදිරියට පැමිණිය යුතු අතර, රාත්‍රී කාලයේ පිපෙන මල් හා ගැවසෙන සතුන් ඒ සමඟ ක්‍රමයෙන් ඉදිරියට පැමිණිය යුතු වේ.
- මේ ආකාරයට සියලු සිසුන්ට ක්‍රියාකාරකමෙහි නිරත වීමට අවස්ථාව ලබා දෙන්න.

ක්‍රියාකාරකම 6

- තරමක් විශාල ප්‍රමාණයේ දර්පණ (ආරක්ෂිත ව ආවරණය කරන ලද), සුදු සහ කඩදාසි (බ්‍රිස්ටල් බෝඩ්) සහ බේසම් කිහිපයක් සපයා ගන්න.

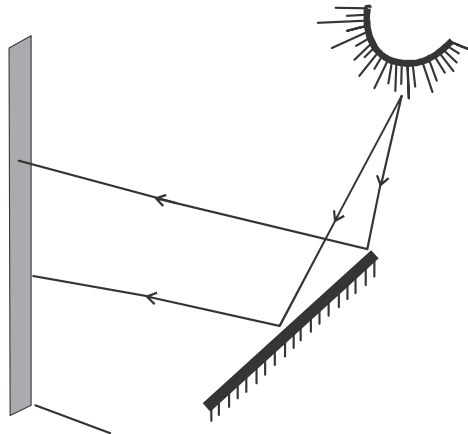

- සිසුන් සුදුසු පරිදි කණ්ඩායම් කර හිරු එළිය සහිත දිනයක එළිමහන් ස්ථානයකට කැඳවා ගෙන යන්න.
- සිසු කණ්ඩායම්වලට දර්පණ සහ සුදු පැහැති සහ කඩදාසි ලබා දී ඒ මතට හිරු එළිය පරාවර්තනය කරමින් විවිධ රටා මැවිය හැකි දැයි අත්හදා බැලීමට අවස්ථාව ලබා දෙන්න.
- හිරු එළියේ වර්ණයක් ඇති දැයි විමසන්න.
- හිරු එළියේ වර්ණ තිබේ දැයි පරීක්ෂා කර බලමු යැයි පවසා ගෙන ආ තරමක ප්‍රමාණයේ බේසමට ජලය පුරවා ගන්න.
- හිරු එළිය පතිත වන පරිදි බේසමෙහි දර්පණය තබා ගන්න.
- දර්පණය ඉදිරියෙන් සුදු සහ කඩදාසිය ඇල්ලීමට සිසුවකුට පවසන්න.

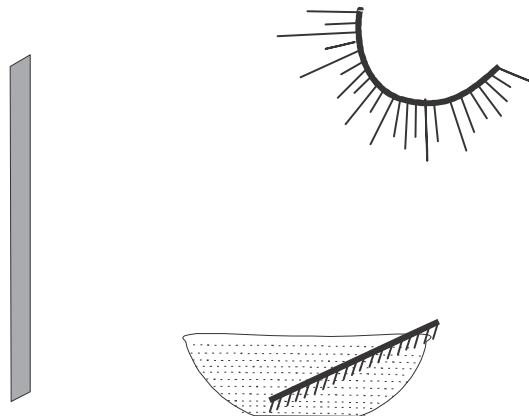

- සුදු කඩදාසියේ වර්ණ සැඟෙන අවස්ථාව වන තෙක් දර්පණය සහ සුදු කඩදාසිය සිරුමාරු කිරීමට සිසුන් යොමු කරන්න.
- සුදු සහ කඩදාසියේ වර්ණ සැඟුණේ කෙසේ දැයි සිසුන්ගෙන් විමසන්න.
- සිසු අදහස් ප්‍රකාශ කිරීමට අවස්ථාව ලබා දෙන්න.
- ගෙන ආ බේසම් සිසු කණ්ඩායම්වලට ලබා දී සිසුන්ට හිරු අලෝකයේ ඇති වර්ණ වෙන් කර ගැනීමට අවස්ථාව ලබා දෙන්න.

ක්‍රියාකාරකම 7

- ඉහළට ඉපිලීම හා පතිත වීම පිළිබඳ කුසලතා සංවර්ධනය සඳහා සිසුන් පහත සඳහන් ක්‍රියාකාරකමෙහි නිරත කරවන්න.
- පන්තියේ සිසුන් සමාන කණ්ඩායම් කීපයකට වෙන් කරන්න.
- සිසුන් ජේලියක් ආකාරයට සිට ගැනීමට, සිසු ජේලිවලට ඉදිරියෙන් ආරම්භක රේඛාවක් සලකුණු කර ගන්න.

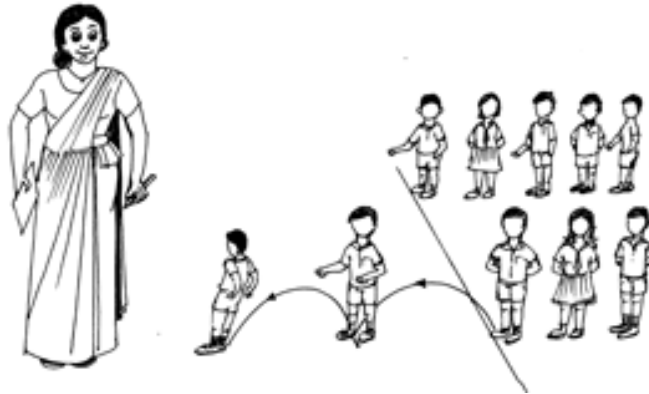

- ගුරුවරයා ලබාදෙන සංඥාවකට අනුව සෑම කණ්ඩායමක ම සිටින පළමු සිසුවා ආරම්භක රේඛාව මතට පැමිණ එහි සිට දෙපසින් හැකි තරම් ඉදිරියට පැනිය යුතු වේ. (හිටි පිම්මේ ආකාරයට)
- ගුරුවරයා සිසුන් පතිත වූ ස්ථාන යම් කිසිවක් ආධාරයෙන් සලකුණු කළ යුතු වේ.
- නැවත ගුරුවරයා ලබා දෙන විධානයකට අනුව සෑම කණ්ඩායමක ම දෙවන සිසුවා පළමු සිසුවා පතිත වූ ස්ථානයේ සිට පෙර පරිදි ම හැකි තරම් ඉදිරියට දෙපසින් පැනිය යුතු වේ.
- එම ස්ථානය ද ගුරුතුමිය සලකුණු කළ යුතු ය.
- මේ ආකාරයට කණ්ඩායමේ සියලු සිසුන් ක්‍රියාකාරකමට සහභාගි වූ පසු වැඩි ම දුරක් ඉදිරියට පැන ඇති කණ්ඩායම ජයග්‍රාහී කණ්ඩායම වශයෙන් ඇගයීමට ලක් කරන්න.
- කණ්ඩායම්වල සිසුන් මාරු කරමින් ද සිසුන් පතිත වන ස්ථාන සලකුණු කිරීමට සිසුන්ට ම අවස්ථාව ලබා දෙමින් ද ක්‍රියාකාරකම තව දුරටත් සිදු කරන්න.

ක්‍රියාකාරකම 8

- එළිමහනේ සුදුසු ස්ථානයක සීමාවක් වෙන් කර එහි රූපයේ දැක්වෙන ආකාරයට කඳු වශයෙන් නම් කළ ස්ථාන කිහිපයක් ද වෙන් කර ගන්න.
- කඳු හැර අනෙකුත් සීමාව මුහුද ලෙස සිසුන්ට හඳුන්වා දෙන්න.
- සිසුන් කිහිප දෙනෙකු මෝරුන් වශයෙන් නම් කරන්න. අනෙක් සිසුන් මුහුදේ ජීවත් වන කුඩා මත්ස්‍යයන් වශයෙන් නම් කරන්න.

- කුඩා මත්ස්‍යයන් මුහුද සීමාවේ පිහිනමින් සිටින විට ගුරුතුමියගේ සංඥාවකට අනුව මෝරුන් පැමිණ ඔවුන් අල්ලා ගැනීමට උත්සාහ කළ යුතු වේ.
- කුඩා මසුන්, මෝරුන් එන විට කන්දට නැග බේරිය යුතු ය.
- කන්දේ සීමාවට ඇතුළුවීමට නොහැකි වන සිසුන් තරගයෙන් ඉවත් විය යුතු වේ.
- කන්දේ සීමාවෙන් පිටත එක් පාදයක් හෝ තබන සිසුන් ද තරගයෙන් ඉවත් විය යුතු ය.
- මේ ආකාරයට ක්‍රමයෙන් කඳු ප්‍රමාණය අඩු කරමින් ක්‍රීඩාව දිගට ම සිදු කරන්න.
- අවසානයේ එක් කන්දක් මත පමණක් රැඳෙන සිසුහු ජයග්‍රාහී සිසුහු වෙති.

ක්‍රීයාකාරකම 9

- පවුලේ සාමාජිකයන් සමඟ හෝ වෙනත් අයකු සමඟ හෝ තමන් කළ වාරිකාවක දී තමන්ගේ වඩාත් ම සිත්ගත් ස්ථාන පිළිබඳ ව සිසුන් සමඟ කතාබහ කරන්න.
- එම ස්ථානයට තමා වඩාත් ප්‍රිය කරන්නේ කුමන හේතුවක් නිසා දැයි යන්න සිසුන්ගෙන් විමසන්න.
- බොහෝ අවස්ථාවල දී අප යම් ස්ථානයකට ප්‍රිය වන්නේ එම පරිසරයේ ඇති යම් සුවිශේෂ බවක්, සුන්දරත්වයක් නිසා බව මෙහි දී සාකච්ඡාවක් තුළින් අවබෝධ වීමට සලස්වන්න.
- ඒ ආකාරයට තමා සිත් ගත් ස්ථාන රැක ගැනීමේ ඇති වැදගත්කම පිළිබඳ ව ද මෙහි දී අවධාරණය කරන්න.
- එම ස්ථාන වික්‍රයට නැඟීමට සිසුන්ට අවස්ථාව ලබා දෙන්න.
- සිසු නිර්මාණ ප්‍රදර්ශනය කරන්න.

ක්‍රීයාකාරකම 10

- පරිසරයේ පවතින සාමාන්‍ය ස්වභාවය වෙනස් වූ විට පරිසරයේ සිදුවන වෙනස්කම් පිළිබඳ ව කියැවෙන කවි, ගී සිසුන් සමඟ ගායනය කරන්න.

උදා : පුතුනේ මේ අහගන්න පුතුනේ - පුතුනේ මේ අහගන්න
 මං පොඩි කාලේ හඳමාමා කිවු - කතාව මේ අහගන්න පුතුනේ
 පුතුනේ මේ අහගන්න පුතුනේ - පුතුනේ මේ අහගන්න

පුංචි කුඩුවක කැලයේ - සැලලිහිණි ජෝඩුවක් උන්නා
 ලස්සන සින්දු කියාලා - පොඩි පුතා නැලෙව්වා දෙන්නා
 හිටි හැටියේ ම දවසක් දා - මොර සුරන වැස්සක් වැස්සා
 ඇළ දොළ ගංගා පිරිලා - වැහි වතුර ගලගලා බැස්සා
 ලොකු සැඩ සුළඟක් හමලා හෝ ගා - ගස් මුල් දෙදරා ඇඳ හැලුණා

පුතුනේ මේ අහගන්න පුතුනේ - පුතුනේ මේ අහගන්න . . .

අම්මයි අප්පයි දෙන්නා - හන් දෙයියනෙ දෙයියනෙ කියලා
 වූටි කුරුල්ලා ඉඹලා - මහ හයියෙන් විලාප දුන්නා
 කොයි කාගෙන් සැප දුක බලනා - මේ මුළු තුන් ලෝකෙට ලොක්කා
 සුදු පුතා බදාගෙන හඬනා - ඒ මවගේ දරු දුක දුණුනා
 හිත උණු වීලා අනුකම්පාවෙන් - වැහි බිඳු අහසට ඇඳ ගන්නා
 පායා හිරු පෙර වාගේ දිලුණා - වන මල් පිපිලා නැටුවා
 ඉන්පසු අම්මයි අප්පයි වූටියි - සතුටින් කල් ගෙව්වාලු පුතුනේ

පුතුනේ මේ අහගන්න පුතුනේ - පුතුනේ මේ අහගන්න . . .

(පද මාලාව - කරුණාරත්න අබේසේකර)

මල්ලියි මමයි අකුරට යන	වේලාවේ
කළුකරකර ආවයි වැයි	වලාවේ
මුළු වෙන්න ගසකුත් නැති	වෙලාවේ
පමා වෙලා වැහැපත් වැහි	වලාවේ

කියන්න සුළගේ ඔබ කොයි සිට දෝ එන්නේ
හෙමින් සැරේ හෙමින් ඇවිත් හයියෙන් යන්නේ //

කොහෙන් කොහොම ආවත් කුමට ද විමසන්නේ
වනන්තරේ ඔබ දැක නැති තැනකිනි එන්නේ
හමන කාලයට ද ගහේ අතු කොළ නැටුවේ
අතරමඟදී ඔබ එන විට මොනව ද දුටුවේ
ගොපලු පුතෙක් ගියා උදේ ගවඳුළ දක්කා
මට අත වන වන කුඹුරක් නැටු හැටි දක්කා
සමගි වෙලා තැන තැන යනවාලු එක රැලේ
කැලය මැදදි සත්තු දක්කෙ නැද්ද මඳනලේ
කුරුලු මවක් නැතිවුණු පොඩි පැටවකු සෙව්වා
කුරුලු කරන් මුවදෙන පැටියට කිරි පෙව්වා
බුදුන්ගෙ සිරිපා ඇති යැයි ලොව පරසිද්ද
සමන්ගිර වටේ සුළගේ ඔබ ගියෙ නැද්ද
ඔබත් ළමයෝ මේ අහන්නෙ මොනව ද මන්දා
අදත් උදෑසන මා සිරිපා යුග වැන්දා
රටත් බලා හැමට සිසිල බෙදබෙද දෙන්න
මටත් ඇහැකිනම් ඔබ මෙන් තැන තැන යන්න

පද රචනය - කරුණාරත්න අබේසේකර

ක්‍රියාකාරකම 11

- සුළඟින් ක්‍රියා කරවිය හැකි සුළං පෙත්තක් නිර්මාණය කිරීමට සිසුන්ට අවස්ථාව ලබා දෙන්න. මේ සඳහා තරමක ඝනකම ඇති කඩදාසියක් ගෙන හතරැස් ව (පැත්තක් සෙන්ටිමීටර 15ක් දිග) කපා ගැනීමට සිසුන් යොමු කරවන්න. පහත දැක්වෙන ආකාරයට පියවරෙන් පියවර මේ සඳහා අනුගමනය කළ හැකි ය.

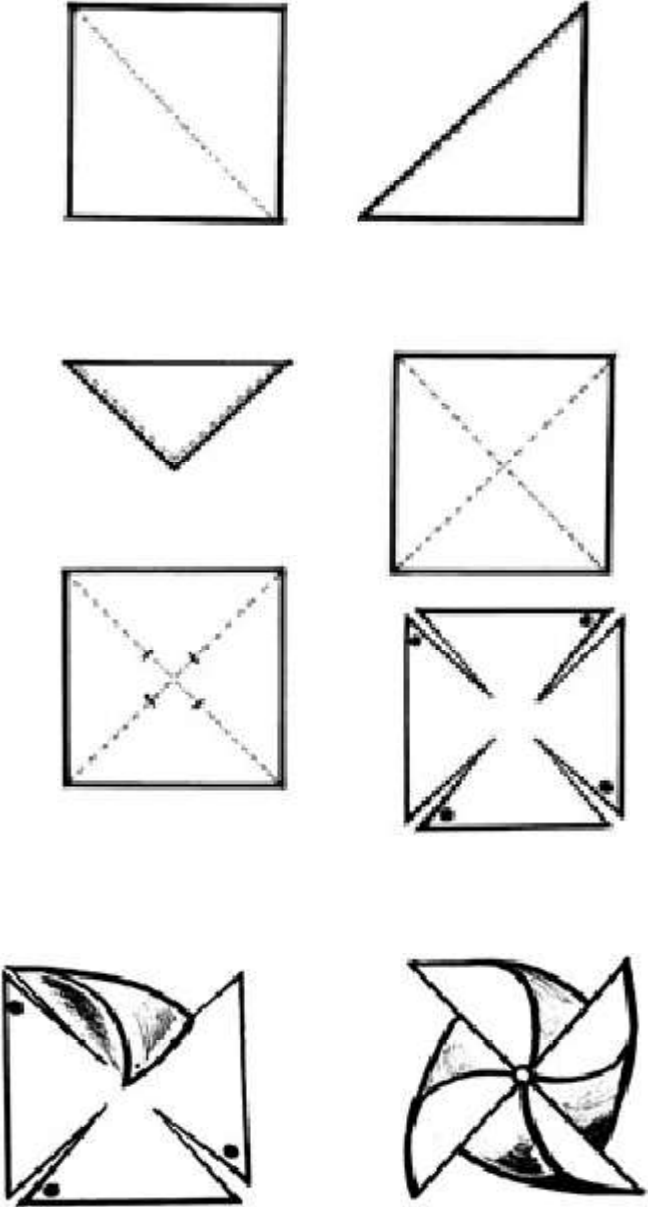

- ඇලවූ තැන කඩදාසි රවුමක් අලවා, අල්පෙනෙත්තකින් කෝටුවකට සවි කරන්න.
- නිර්මාණය කර අවසන් වූ පසු එය රැගෙන දුරමින් හුළං පෙත්ත කරකැවෙන අයුරු බලමින් වින්දනයක් ලැබීමට අවස්ථාව සලසන්න.
- පොල් කොළ භාවිත කරමින් ද සුළං පෙත්තක් සෑදිය හැකි ය. ඒ සඳහා ද අවස්ථාව ලබා දෙන්න.
- සුළඟ නිසා සිදුවන වෙනස්කම් දැකීම සඳහා සුළං පෙත්තක් සාදා අල්ලා සිටීම හෝ දිවීම හෝ යම් තැන ගැට ගසා තැබීම හෝ කළ හැකි ය.

14. තේමාව : අපට කළ හැකි වෙනස්කම්

ලෝකය ද, ලෝකවාසීන්ගේ සමාජය ද වඩාත් යහපත් ජීවන ගුණාංග සහිත තැනක් බවට පත් වී ඇත්තේ දිගින් දිගට ම සිදු වූ යහපත් වෙනස්කම් සහ එම වෙනස්කම් කෙරෙහි කැප වූ විපර්යාස කාරකයන් නිසා ම ය. අදාළ ලෝකය වඩාත් යහපත් වෙනස්කම්වලට භාජනය විය යුතු ය. එමෙන් ම ලෝකයේ දැනට සිදු වී ඇති අයහපත් වෙනස්කම් නැවතත් යහපත් වෙනස්කම් බවට පත් විය යුතු ය. ඒ අභියෝගයට මුහුණ දිය හැක්කේ නිර්මාණශීලී විපර්යාසකාරකයන්ට පමණ ය.

එසේ නම් මතු පරපුර වඩාත් පුළුල් දෘෂ්ටියකින් යුත් අධිෂ්ඨානශීලී නිර්මාණශීලී විපර්යාස කාරකයන් බවට පත් විය යුතු ය. එය ආරම්භයක් විය යුත්තේ තමා වෙතිනි. තමා තම පන්තිය හා සමීප පරිසරයෙන් මෙම යහපත් වෙනස්කම් ආරම්භ විය යුතු ය. ඒ සඳහා තමා මෙන් ම මිතුරු-මිතුරියන් සමඟ එක් ව කටයුතු කළ යුතු ය. එක් ව කරන ලද යහපත් වෙනස්කම්වලින් වින්දනයක් ලැබිය යුතු ය.

මෙම තේමාවෙන් පෙර කී අනාගත ලෝකයේ වෙනස්කම් සඳහා නිර්මාණශීලී ව දායක වන විපර්යාස කාරකයන්ට අවශ්‍ය ආකල්ප හා නිපුණතාවල පදනමක් ඇති වෙතැයි අපේක්ෂා කෙරේ.

- නිපුණතා :**
- තම වර්ගයාවේ ප්‍රතිජනනාත්මක වෙනසක් සඳහා විමසිලිමත් ව කටයුතු කරයි.
 - සමීප පරිසරය පිරිසිදු ව හා ක්‍රමවත් ව තබා ගැනීමට ක්‍රියා කරයි.
 - තමාට සමීප පරිසරයේ ගුණාත්මක වෙනසක් සඳහා පවතින ගැටලු විමර්ශනය කරමින් ඒ සඳහා සැලසුම් සකස් කර ක්‍රියාත්මක කරයි.
 - යහපත් ආකාරයේ වෙනස්කමක් කිරීම සඳහා ඉවහල් වන නිර්මාණ කිරීමට මැහුම් පිළිබඳ හුරුකම් ලබයි.
 - ක්‍රීඩා පිටියේ වෙනස්කම් ඇති කරමින් වින්දනාත්මක ක්‍රීඩාවල නියැලෙයි.
 - තම වර්ගයාවන් යහපත් ආකාරයට වෙනස් කර ගත හැකි බව නිරූපණය කෙරෙන වින්දනාත්මක ක්‍රියාකාරකම්වල නියැලෙයි.
- ඉගෙනුම් පල :**
- තමාගේ පෞද්ගලික පිරිසිදුකම පවත්වාගෙන යාමට කළ යුතු දේ හඳුනා ගෙන කටයුතු කරයි.
 - තමාගේ ඇඳුම් පැළඳුම්, පොත්පත්, ක්‍රමවත් ව හා අලංකාරව පවත්වා ගෙන යමින් තෘප්තියක් ලබයි.
 - පාසල අවට ප්‍රදේශය මැස්සන්, මදුරුවන් හා වෙනත් හානි කරන සතුන්ගෙන් තොර ස්ථානයක් ලෙස පවත්වා ගැනීමට කළ යුතු දෑ හඳුනා ගෙන ඒ සඳහා යොමු වී ක්‍රියා කරයි.
 - උදවු අවශ්‍ය පුද්ගලයන් හඳුනා ගෙන එයට තමාට හැකි පමණින් උදවු කිරීමට පෙළඹී කටයුතු කරයි.
 - තම පන්ති කාමරය පිරිසිදු ව හා ක්‍රමවත් ව පවත්වා ගැනීමට කළ හැකි දෑ හඳුනා ගෙන ක්‍රියා කරයි.
 - යහපත් වර්ගය ඉස්මතු කරන ආකාරයේ කවි, ගීත ඉදිරිපත් කරයි.
 - යම් අයකුට හෝ සත්වයෙකුට හෝ උදවු අවශ්‍ය අවස්ථාවල දී ඔවුන්ට සංවේදී වෙමින් යහපත් වෙනසක් කිරීමට ඉදිරිපත් වෙයි.
 - එක් ව ක්‍රියාකාරී ව හා නිර්මාණශීලී බව තුළින් සිදු කළ හැකි වෙනස්කම් අත්විඳියි.

ඉගෙනුම් - ඉගැන්වීම් ක්‍රමෝපාය

ක්‍රියාකාරකම 1

- පන්තියේ සිසුන් එළිමහනට කැඳවාගෙන යන්න.
- පන්තියේ සිසුන් සංඛ්‍යාව අනුව කණ්ඩායම් 1 හෝ 2 වන පරිදි පෙළගස්වන්න. ජේලි 2 පිළිවෙලින් ගුරුවරයා ඉදිරියට ගෙන්වන්න.
- සැම සිසුවකුගේ ම,
 - * ඇඳුම
 - * නිය (දූතේ මෙන් දෙපයේ)
 - * දත් ආදිය ගැන අවධානය යොමු කරමින් ඔවුන් එකිනෙකා වෙත වෙත ම නිරීක්ෂණය කරන්න.
 - උදා : * නිය කපා ඇද්ද
 - * හිස තෙල් ගා මැනවින් පිරා ඇද්ද
 - * කොලරය, අත් යට, සාක්කු අවට කුණු තැවරී ඇද්ද
 - * වැළමිට දණහිස කිහිලි ආදී ප්‍රදේශ නිසි පරිදි පිරිසිදු කර ඇද්ද
- ඉන් පසු තම තමන්ගේ පෞද්ගලික පිරිසිදුකමේ ඇති වැදගත්කම සාකච්ඡා කරන්න.
 - * දූතේ නිය වැවෙන විට කපා ඉවත් කළ යුතු බවත් එසේ නොවීමෙන් විෂ බීජ අත් මගින් මුඛය හරහා ශරීරය තුළට යාම
 - * නිසි පරිදි දත් නොමැදීමෙන් කට ගඳ ගැසීම, දත් නරක් වීම හා නරක් වූ දත් ගැලවීම නිසා මුහුණේ හකු බැසීම හා අනාගතයේ දී වයසට යාම ඉක්මන් වීම.
 - * ඇඟපත පිරිසිදු ව තබා නොගැනීමෙන් දහඩිය ගඳ ගැසීම ශරීරයේ දද, කුෂ්ඨ ආදිය හට ගැනීම.
- මෙවැනි කරුණු සාකච්ඡා කර සිසුන් දැනුවත් කර ගත් තොරතුරු අනුව ක්‍රියාත්මක වෙන් දැයි සොයා බලන්න.
- උපදෙස් අනුව තම පිරිසිදුකම ගැන අවධානයෙන් පසු වන සිසුන් අගය කරන්න.
- පෞද්ගලික පිරිසිදුකම විදහා දැක්වෙන භූමිකා රංගන කවි ගී ආදිය නිර්මාණාත්මක ව ඉදිරිපත් කරන්න.
- අත් ගැන සොයා බැලීමට කණ්ඩායම් වශයෙන් අතුරු මිතුරු දඹදිව තුරු ක්‍රීඩාව පන්තිය තුළ විවේකී අවස්ථාව සිදු කිරීමට සිසුන් යොමු කරන්න.

ක්‍රියාකාරකම 2

- පියවර 1 :
- ඇස් දෙක බැඳලා තිබුණොත් /ඊ කළුවරේ ඉන්න වුණොත් අපට කුමක් වෙයි ද? සිසුන්ගෙන් විමසන්න. සිසුන් දෙන පිළිතුරු සටහන් කරන්න.
 - අපට පිළිවෙලට/ක්‍රමවත් ව ඉන්න පුළුවන්, අපට නිවැරදි ව දකින්න පුළුවන් ඇස් තියෙන නිසා බව සිසුන්ට තහවුරු කරන්න.
 - ඇස් පෙනෙන අපට ඇස් පියාගෙන ගිහින් මතකයෙන් ගන්න තියෙන දේවල් මතක් කරලා බලන්න කියන්න.
 - එහෙම ඇස් පියාගෙන ගිහින් අපට ගන්න පුළුවන් වෙලා තියෙන්නේ අපට යමක් නිවැරදි ව පිළිවෙලට අදාළ තැන්වල තිබ්බොත් පමණක් බව සිතීමට සලස්වන්න.
 - තමන් පාවිච්චි කරන ඇඳුම් පැලඳුම්, පොත්පත්, වතුර බෝතල් අදාළ තැන ඉතා ක්‍රමවත් ව තැබීමට පුරුදු වීමේ වටිනාකම පෙන්වා දෙන්න.
 - ක්‍රමවත් ව හා පිළිවෙළ හා ඉවසීම යන ගුණාංග සිසුන් තුළ තහවුරු කිරීම සඳහා පහත සඳහන් ක්‍රියාකාරකමෙහි සිසුන් නිරත කරවන්න.

- පන්තියේ සෑම සිසුවකුට ම සෙ.මී. 10ක් හා සෙ.මී. 7.5ක් වන කුඩා කොළය බැගින් ලබා දෙන්න. කොළය වෙන් වශයෙන් ඉරන්තේ නැති ව ඉරිමෙන් රවුමක් සාදා ගැනීමට කටයුතු කරන්න.
- කොළයේ මූල සහ අග බයින්ඩර් ගම් රඳවා වළල්ලක්/බ්ලේස්ලට් එකක් සාදා අතේ පැලඳීමට යොමු කරන්න.

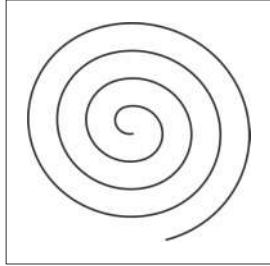

- දෙන ලද කොළය ඉවසීමෙන් යුතු ව නොකැඩී ඉරන ලද සිසුන් අගය කරන්න.
- පිළිවෙළට වැඩ කිරීමට ඉවසීම අවශ්‍ය බව සිසුන්ට තහවුරු කරන්න.
- මේ ආකාරයට සිසුන් කොළ ඉරා, මාල වළලු සකස් කිරීමට සිසුන් යොමු කරන්න.

- පියවර 2 :**
- සෑම සිසුවකුට ම පොතක්, පැනක්/පැන්සලක්, පැන්සල් උල්කරණය (කටරය) මකන කැබැල්ලක්, වතුර බෝතලයක් බැගින් ගෙන ඉඩකඩ ඇති ස්ථානයකට සිසුන් රැගෙන යන්න.
 - ප්‍රමාණයට අනුව සිසුන් කණ්ඩායම් 3කට හෝ 4කට හෝ වෙන් කරන්න.
 - තමා ළඟ ඇති උපකරණ පමණක් (පැන්, පැන්සල් කුඩු, වතුර බෝතල් ආදිය) භාවිත කරමින් ඒවා පිළිවෙළට තබා දිග ම රේඛාවක් සකස් කළ කණ්ඩායම අගය කරන්න.
 - සිසුන් පිළිවෙළට වැඩ කිරීම, ගත් බඩු නිවැරදි තැන්වල තැබීම, රේඛාව ක්‍රමවත් ව (ඇඳ නැති ව) සකස් කර ගැනීමට සාමූහික දායකත්වය දැක්වීම පිළිබඳ ව නිරීක්ෂණය කරමින් ක්‍රමවත් ව, පිළිවෙළට හා අලංකාර ව පවත්වාගෙන යන සිසුන් අගය කරන්න.
 - සෑම විට ම තම කටයුතු ක්‍රමවත් ව පිළිවෙළට හා පිරිසිදු ව කිරීමේ වැදගත්කම තව දුරටත් පෙන්වා දෙන්න.
 - සිසුන්ගේ පිළිවෙළ හා ක්‍රමවත් බව වැඩි දියුණු කිරීමට දෙමාපියන් සමඟ සාකච්ඡා කර සිසුන්ට ඒ සඳහා අවස්ථාව සලසා දීමට කටයුතු කරන්න.

ක්‍රියාකාරකම 3

- පාසල හා අවට ප්‍රදේශය මැසීමඳුරුවන් හා වෙනත් හානිකර සතුන්ගෙන් තොර ස්ථානයක් ලෙස පවත්වා ගැනීමට කළ යුතු වන්නේ සොබා දහමේ දායදයක් ලෙස අපට හිමි වී ඇති පරිසරය, හොඳින් පරිහරණය කිරීම ය. එම නිසා අප පරිසරය සුරැකීමෙන් පරිසරය ද අප ආරක්ෂා කරන බවත් සිසුන්ට අවබෝධ කර දීමට කටයුතු කරන්න.
- ඒ සඳහා පරිසරයට අනිසි කිසිවක් මුදා නොහැරිය යුතු බවත්, අනවශ්‍ය දේ පරිසරයට මුදා හැරීමෙන් මැසීමඳුරුවන් බෝවන ස්ථාන වර්ධනය වන බවත්, කසළ කියා දෙයක් නොමැති බවත්, ඉවත් කරන සියලු දේ අපද්‍රව්‍ය බවත් සිසුන් සමඟ සාකච්ඡා කරන්න.
- ඒ සඳහා පහත සඳහන් ක්‍රියාකාරකමෙහි සිසුන් යොදවන්න.
- එක සහ දෙක වශයෙන් සිසුන් ගණන් කර පන්ති කාමරය තුළ කුණු බඳුන (Dust bin) හා පාසලේ එළියේ තබා ඇති කුණු බඳුන සඳහා පන්තියේ සිසුන් වෙන් කර, කණ්ඩායම් 2ක් සාදා ගන්න.
- එළියේ කණ්ඩායම හා ඇතුළේ කණ්ඩායම තවත් කණ්ඩායම් 2කට වෙන් කරන්න.

- පන්ති කාමරයෙන් පිට හා පන්ති කාමරය තුළ ඇති අපතේ යන ද්‍රව්‍ය රැස් කර ඇති ස්ථානවලට සිසුන් යොමු කරන්න.
- කාඩ්බෝඩ් (බ්‍රිස්ටල් බෝඩ්), ගම් බෝතලයක්, කතුරක් හා සෙලෝටේප් රෝල බැගින් හැම කණ්ඩායමකට ම ලබා දෙන්න.
- අපතේ යන ද්‍රව්‍ය ඇසුරෙන් තම කැමති නිර්මාණයක් ඉදිරිපත් කිරීමට සිසුන් යොමු කරන්න.
- සිසු ක්‍රියාකාරකම් පන්ති කාමරයේ ප්‍රදර්ශනය කරන්න. ඒවා අගය කරන්න.
- අප බැහැර කරන දේ නිවැරදි ව පරිහරණය මගින් කිසි දු විසදුමකින් තොර ව අලුත් යමක් නිර්මාණය කළ හැකි බව සිසුන් තුළ තහවුරු කරවන්න.
- අපතේ දමන සියලු දේ වෙන් කර බඳුන්වලට දැමීමට සිසුන් හුරු කරවන්න.

උදා : * කඩදාසි

* ඉටිකොළ / පොලිතින්

* දිරන ද්‍රව්‍ය (ශාක පත්‍ර/ඉඳුල්/පොල් කුඩු/ලුනු පොතු . . . (ස්වාභාවික ද්‍රව්‍ය)

* ප්ලාස්ටික්

* විදුරු

* විද්‍යුත් අපද්‍රව්‍ය (බැටරි, බල්බ්, වයර්, . . .)

- මේ සඳහා පාසලේත්, නිවසේත්, වෙන් වෙන් ව බඳුන් සකස් කිරීමටත්, එසේ සකස් කිරීමෙන් ප්‍රතිඵලකරණ කටයුතු පහසුවෙන් සිදු කර අපතේ යන දෙයින් ආදායමක් ලබා ගැනීමටත් හැකියාව ලැබෙන බව සිසුන්ට අවබෝධ කර දීමට කටයුතු කරන්න. එමගින් පහත සඳහන් යහපත් ප්‍රතිඵල අත්වන බව සිසුන්ට පෙන්වා දෙන්න.

* පරිසරය පිරිසිදු, සුන්දර හා ප්‍රසන්න වීම.

* අවට පරිසරය සුන්දර හා ප්‍රසන්න වීම.

* මැසීමදුරුවන් බෝවීම වළක්වා ගැනීමට හැකි වීම.

* පරිසරය විනාශ කරන කැරපොත්තන්, මීයන් වැනි සතුන්ගෙන් තොර වීම.

* සුදුසු වාතාශ්‍රයක් සහිත වටපිටාවක් සකස් කර ගැනීමට හැකි වීම.

ක්‍රියාකාරකම 4

- එදිනෙදා විවිධ අවස්ථාවල දී අපට යම් යම් සමීප මිතුරන්, පුද්ගලයන්, සතුන් වෙනුවෙන් උදවු උපකාර කිරීමට අවස්ථාව උදා වන බව කතාබහ මගින් මතු කරන්න.
- සිසුන් මුහුණ දී ඇති එවැනි අවස්ථා කිහිපයක් පන්තියට ඉදිරිපත් කිරීමට ද අවස්ථාව ලබා දෙන්න. එසේ අන් අයට උදවු උපකාර කිරීම නිසා ඇති වූ වෙනස කුමක් ද යන්න පිළිබඳ ව සිසු අවධානය යොමු කරන්න.
- එහි දී තමාට අත්වූණු මානසික සතුට මෙන් ම උදවු උපකාර ලැබූ තැනැත්තා තුළ තමා කෙරෙහි ඇති වූ ප්‍රසාදය ඉතා අගනා බවත්, එසේ කටයුතු කිරීම දරුවන් වශයෙන් ඉතා විශිෂ්ට පුරුද්දක් බවත් පෙන්වා දෙන්න.
- මේ බව තව දුරටත් සිසුන් තුළ තහවුරු කිරීම සඳහා පහත දැක්වෙන ආකාරයේ සිද්ධි ඉදිරිපත් කරමින් එම අවස්ථාවල දී සිසුන්ට කටයුතු කළ හැකි ආකාර පිළිබඳ ව බුද්ධි කලම්බනයක් සිදු කරන්න.

උදා : * ගසක් යට වැස්සේ තෙමෙමින් කැරසමින් සිටි කුඩා බලු/බළල් පැටියකු දුටුවහොත් ඔබ කුමක් කරන්නේ ද ?

* මෙවැනි ප්‍රකාශයක් ඉදිරිපත් කරමින් විවිධාකාරයෙන් ප්‍රශ්න නඟමින් එම අවස්ථාවේ කළ යුතු කාර්යයන් පිළිබඳ ව සිතා බැලීමට සිසුන් යොමු කරන්න.

- * බලපැවැත්වියා කැමැත්තෙන් කුමන හේතුවක් නිසා විය හැකි ද/ඒ සඳහා කුමක් කළ යුතු ද?
 - * තෙමෙමින් සිටි බල පැවැත්වියාට පළමුවෙන් ම කළ යුත්තේ කුමක් ද ?
 - * පිළිසරණක් නොමැති මෙම බල පැවැත්වියා වෙනුවෙන් ඔබට කළ හැකි වෙනත් දේ මොනවා ද?
- මෙවැනි ප්‍රශ්න මතු කර දක්වමින් උදවු අවශ්‍ය යම් අයකු වෙනුවෙන් අපට කළ හැකි යහපත් වෙනසක් සඳහා මැදිහත් විය හැකි ආකාරය පිළිබඳ ව සිතා බැලීමට සිසුන්ට යොමු කරන්න.
 - මේ ආකාරයට පහත දැක්වෙන ආකාරයේ වෙනත් සිදුවීම් ද ඉදිරිපත් කරමින් සිසුන් සමඟ කතාබහ කරන්න.
- උදා :
- * කුරුලු කුඩුවකින් පැටියකු බිමට වැටී සිටි අතර කුරුලු මව ඒ අසල සිට කැමැත්තෙන් සිටියි. කුරුලු පැටියාට කුරුමානම් අල්ලමින් පුසෙක් බලා සිටියි.
 - * ඔබ පාසල නිමවී ගෙදර යනවිට මහලු කාන්තාවක ගෙන යමින් සිටි එළවළු මල්ල ඉරි සියලු එළවළු බිම වැටී විසිරී තිබේ. විසිරුණු එළවළු ඇය ඉතා අපහසුවෙන් අහුලමින් සිටියි.
- මෙවැනි අවස්ථාවක් දුටුවහොත් ඔබ කරන්නේ කුමක් ද ?
 - සිසුන් දෙන පිළිතුරු ආශ්‍රයෙන් යම් යම් අවස්ථා හා තත්ත්වවල දී ඒවා වඩාත් යහපත් කර ගැනීමට අපට මැදිහත් විය හැකි බවත්, එවැනි පුරුදු අප විසින් කුඩා කල සිට පුරුදු පුහුණු කළ යුතු බවත් පෙන්වා දෙන්න.
 - ඉහත දැක්වූ සිද්ධි භූමිකා රංගන මගින් ඉදිරිපත් කිරීමට ද සිසුන්ට අවස්ථා සලසන්න.

ක්‍රියාකාරකම 5

- කණ්ඩායමක් වශයෙන් එක්වීම මගින් නිර්මාණශීලී වෙනස්කම් සිදු කළ හැකි බව පෙන්වා දීම සඳහා සිසුන් පහත සඳහන් ක්‍රියාකාරකමෙහි නිරත කරවන්න.
 - මේ සඳහා සෙ.මී. 20 පමණ උසකින් යුතු කෝටු ආධාරයෙන් සෙ.මී. 10 පමණ උස සෙ.මී. 6 පමණ පළල කොඩි වර්ණ කිහිපයකින් සකසා ගන්න.
 - සිසුන් කණ්ඩායම් කිහිපයකට බෙදන්න.
 - එක් කණ්ඩායමකට එක් වර්ණයකට අදාළ කොඩි සෑම සිසුවකුට ම ලැබෙන සේ බෙදා දෙන්න.
 - එක් එක් කණ්ඩායමකට එළිමහනේ සුදුසු ස්ථානයක සීමාවන් වෙන් කර දෙන්න.
 - එම සීමාව තුළ කොඩි අතැති ව නිදහසේ සෙමෙන් දිවීමට සිසුන් යොමු කරන්න.
 - සිසුන් ඒ ආකාරයෙන් හැසිරෙන අතර, ගුරුවරයා විසින් ලබාදෙන විධානයකට අනුව සිසුන් නොසෙල්වී සිට ගුරුතුමිය එම අවස්ථාවේ පවසන හැඩතලයක් කණ්ඩායමේ සියලු සිසුන් එක් ව නිර්මාණය කළ යුතු වේ.
- උදා :
- * ත්‍රිකෝණාකාර හැඩය
 - * සමචතුරස්‍රය
 - * ඍජුකෝණාස්‍රය
 - * වෘත්තය
 - * අර්ධ වෘත්තය
 - * කතිර සලකුණ වැනි සලකුණු හා හැඩ
- සිසුන් තමා අතැති කොඩි ඉහළට ඔසවා විචල මත වාඩි විය යුතු වේ.
 - ඉක්මනින් මෙන් ම නිවැරදි ව හැඩතල/සංකේත/සලකුණු නිර්මාණයට සිසුන් උනන්දු කරන්න.
 - කණ්ඩායමක් වශයෙන් එක් වීමෙන් මේ ආකාරයට විවිධ නිර්මාණශීලී කටයුතු සිදු කළ හැකි බවත්, එසේ කටයුතු කිරීමෙන් කාර්යයන් වඩාත් පහසුවෙන් හා අලංකාර ව සිදු කළ හැකි බවත් පෙන්වා දෙන්න.

15. තේමාව : මිනිසා හා තොරතුරු

සමාජයේ ජීවත් වන පුද්ගලයකු ලෙස අවට ලෝකයේ තොරතුරු පිළිබඳ දැනුම්වත් ව සිටීම වැදගත් වේ. සමාජ, දේශපාලන, ආර්ථික හා ආගමික තොරතුරු පිළිබඳ යාවත්කාලීන දැනුමකින් යුතු ව සිටීම ද වැදගත් ය. වර්තමානයේ තොරතුරු ලබා ගත හැකි මාධ්‍ය බොහෝ ය. විද්‍යුත් මාධ්‍ය හා ලිඛිත මාධ්‍ය සන්නිවේදන මාධ්‍ය අතර ප්‍රධාන ය. මෙවැනි මාධ්‍ය භාවිතයෙන් තොරතුරු හුවමාරු කර ගැනීමේ අවස්ථා මෙන් ම යමක් මැනවින් වාචික ව සන්නිවේදනය කර ගැනීමට අවස්ථා ද ප්‍රායෝගික ව අත්විඳීමට සිසුන්ට අවස්ථා සැලසීම මෙම තේමාවෙන් අපේක්ෂිත ය.

- නිපුණතා :**
- සන්නිවේදන කටයුතු සිදු වන ආකාර අධ්‍යයනය කරයි.
 - සන්නිවේදන කටයුතුවල දී ආචාරශීලී ව ක්‍රියා කරයි.
 - විවිධ මාධ්‍ය හා ක්‍රමවේද භාවිත කරමින් තොරතුරු ලබා ගැනීම වාර්තා කිරීම සිදු කරයි.
 - ලැබෙන තොරතුරු අතරින් උචිත තොරතුරු විශ්ලේෂණාත්මක ව තෝරා ගනියි.
 - සන්නිවේදන මාධ්‍ය හා බැඳි අභිතකර තත්ත්වයන් පිළිබඳ ව අවබෝධයෙන් යුතු ව කටයුතු කරයි.
 - සන්නිවේදන ක්‍රම සම්බන්ධ විවිධ නිර්මාණ කරණයෙන් අත්හදා බැලීම්වල නිරත වෙයි.
 - සංඥා, විධාන හා පණිවිඩ යොදා ගනිමින් නිර්මාණය කරගත් ක්‍රියාකාරකම්වල නිරත වෙයි.
 - නිසි නිවේදනයක වැදගත්කම අවධාරණය වන රංගනය හා වර්ත නිරූපණවල නියැලෙයි.

- ඉගෙනුම් පල :**
- අදහසක් නිරවුල් ව හා නිවැරදි ව අන්‍යයන් ඉදිරියේ ප්‍රකාශ කරයි.
 - පණිවිඩයකට සවන් දී නිවැරදි ව අවබෝධ කර ගෙන එහි අදහස ප්‍රකාශ කරයි.
 - අතීතයේ තොරතුරු හුවමාරු කරගත් ආකාර නම් කරයි.
 - අපට තොරතුරු ලැබෙන සන්නිවේදන මාධ්‍ය මොනවා දැයි ප්‍රකාශ කරයි.
 - සන්නිවේදනයේ දී පවත්වා ගත යුතු යහ පුරුදු ප්‍රදර්ශනය කරයි.
 - තොරතුරු ලැබෙන මාධ්‍යයක් ලෙස පුවත්පත් හඳුනා ගනිමින් ඒවායෙහි තොරතුරු වර්ගීකරණය කරයි.
 - තොරතුරු ලබා ගැනීම සඳහා පුස්තකාලය ඵලදායී ව භාවිත කරයි.
 - හදිසි අවස්ථාවල දී ක්‍රියා කළ යුතු ආකාරය හා දැනුම්වත් කිරීම් සිදු කළ යුතු ආකාරය පිළිබඳ ව අදහස් ප්‍රකාශ කරයි.
 - යම් අකෙට පුබ පැතීම සඳහා සුදුසු ආකාරයේ නිර්මාණයක් කරයි.
 - විවිධ සංඥා යොදා ගනිමින් නිර්මාණය කරගත් ඵලිමහන් ක්‍රීඩාවල නිරත වෙයි.
 - අදහස් ප්‍රකාශ විවිධ භාවප්‍රකාශ ඇති වන ආකාරයට ඉදිරිපත් කරයි.

ඉගෙනුම් - ඉගැන්වීම් ක්‍රමෝපාය

ක්‍රියාකාරකම 1 :

- අණ බෙරකරුවකු ලෙස පන්තියේ සිසුවකු සුදානම් කරන්න.
- බෙරය ගසමින් පන්තියට පැමිණ ගියක් පහත දැක්වෙන ආකාරයට කවිය ගායනා ඉදිරිපත් කිරීමට එම සිසුවා යොමු කරන්න.

උදා : ඩුං ඩුං ඩුං
 අසවු අසවු හොදින් අසවු
 ඉරිදා දින සවස දෙකට
 අපේ පාසලේ ශ්‍රමදානට
 දෙමාපියන්ගෙන් කෙනෙකුට
 එන්න කියමු උදලු රැගෙන

- පණිවිඩය කිහිප වරක් කියමින් පන්තිය වටේ ගමන් කිරීමට අණ බෙරකරු යොමු කරන්න.
- පසුව අණ බෙරකරු ලබාදුන් පණිවිඩයට හොදින් සවන් දුන්නා දැයි නිරීක්ෂණය කිරීම සඳහා සිසුන්ගෙන් ඊට අදාළ ප්‍රශ්න කිහිපයක් විමසන්න.

උදා : * පණිවිඩය කුමක් ගැන ද ?
 * ශ්‍රමදානය පැවැත්වෙන්නේ කවරදා ද?
 * ශ්‍රමදානය පැවැත්වෙන්නේ කීයට ද ?
 * ඊට සහභාගි විය යුත්තේ කවරෙක් ද ?
 * රැගෙන ආ යුත්තේ මොනවා ද ?

- සමහර සිසුන්ට නිවැරදි ව පිළිතුරු දීමට නොහැකි වූයේ නම් එයට හේතුව විමසන්න. මෙහි දී එම සිසුන් ඔවුන්ට ඇසුණේ නැති බව, තේරුණේ නැති බව වැනි දේ ප්‍රකාශ විය හැකි ය. ඒ පිළිබඳ ව කතාබහ කර සියලු දෙනාට ම නැවත අවධානයෙන් සවන් දීමට යැයි පවසා නැවත පණිවිඩය කියන්න.
- සරල පණිවිඩ කිහිපයක් කාඩ් පත්වල ලියා සකස් කරගෙන එම පණිවිඩ අනෙක් සිසුන්ට ඇසෙන සේ ප්‍රකාශ කිරීමට සියලු සිසුන්ට අවස්ථාව ලබා දෙන්න.
- මේ අනුව පණිවිඩයක් ලබා දීමේ දී එය අන් අයට හොදින් පැහැදිලි වන ආකාරයෙන් ලබා දිය යුතු බවත් අසන්නා ඊට හොදින් සවන් දී නිවැරදි ව පණිවිඩය අවබෝධ කරගත යුතු බවත් පෙන්වා දෙන්න.

ක්‍රියාකාරකම 2

- අතීතයේ දී තොරතුරු හුවමාරු කරගත් ආකාර ගැන සිසුන් සමඟ කතාබහ කරන්න.

උදා : * හු හඬ
 * දුම් ගැස්වීම
 * සීපද
 * අණබෙර
 * කුරුල්ලන් අත පණිවිඩ යැවීම
 * හිතලයෙන් තවත් හි පොළකට පණිවිඩය විදීම
 * පණිවිඩකරුවන් අත පණිවිඩ යැවීම . . . වැනි

- මේ ආකාරයට පාසලේ දී අපට පණිවිඩ ලැබෙන ක්‍රම මොනවා ද යන්න පිළිබඳ ව සිසුන්ගෙන් විමසන්න.

උදා : * සීනුව, ශබ්ද විකාශන යන්ත්‍ර මඟින්
 * ශිෂ්‍ය නායකයන් මඟින්
 * කාර්යාල කාර්ය සහායක මඟින්
 * නිවේදන මඟින්
 * රැස්වීම් මඟින් . . . වැනි ක්‍රම

- මේ ආකාරයට පාසල තුළ පණිවිඩ ලබා ගැනීමට/ලබාදීමට විවිධ ක්‍රම භාවිත වන බව පෙන්වා දෙන්න.
- මෙම සමහර ක්‍රමවල දී තොරතුරු හුවමාරු කර ගැනීම සඳහා විවිධ උපකරණ ද භාවිත කරන බව පෙන්වා දෙන්න.

- වර්තමානයේ තොරතුරු හුවමාරු කර ගැනීම සඳහා අප යොදාගන්නා උපකරණ/ක්‍රම පිළිබඳ ව සිසුන්ගෙන් විමසන්න.

උදා : ලිපි, ටෙලිමේල්, දුන්වීම්, ගුවන්විදුලිය, පෝස්ටර්, දුරකථන, පුවත්පත්, සඟරා, රූපවාහිනිය

- මේ එක් එක් ක්‍රම මඟින් ලබා දීමට වඩාත් සුදුසු වන්නේ කුමන ආකාරයේ පණිවිඩ ද යන්න පිළිබඳ ව සිසුන් සමඟ කතාබහ කරන්න.

ක්‍රියාකාරකම 3

- සිසුන් කණ්ඩායම් කරන්න.
- එක් එක් සිසු කණ්ඩායමට තමන් කැමති යම් දෙයක් අලෙවිය සඳහා ප්‍රචාරණයට සුදුසු දුන්වීමක් කඩදාසියක නිර්මාණය කිරීමට යොමු කරන්න.

උදා : * ආහාර වර්ගයක්
* සෙල්ලම් භාණ්ඩයක් . . . වැනි

- සිසුන් විසින් සකස් කරනු ලැබූ දුන්වීම් සිසු කණ්ඩායම් අතර හුවමාරු කර ගනිමින් ඒවා නිරීක්ෂණයට අවස්ථාව ලබා දෙන්න.
- ඒ අනුව යම් දෙයක් පිළිබඳ ව මිනිසුන් දැනුවත් කිරීම සඳහා වඩාත් සුදුසු ක්‍රමයක් ලෙස වෙළෙඳ දුන්වීම් හඳුන්වා දෙන්න.
- එසේ ම වෙළෙඳ දුන්වීම් යනු යම් දෙයක් අලෙවිය සඳහා මිනිසුන් ආකර්ෂණය කරගන්නා ඉතා ප්‍රබල මාධ්‍යයක් හෙයින් ඒවායින් ලැබෙන තොරතුරු අප තෝරා බේරාගෙන වටහා ගත යුතු බව ද පෙන්වා දෙන්න.

උදා : * කෘත්‍රීම හා ක්ෂණික ආහාර වර්ග පිළිබඳ දුන්වීම්
* පැණි බීම පිළිබඳ දුන්වීම්

ක්‍රියාකාරකම 4

- එදිනෙදා කටයුතුවල දී අපට නිරන්තරයෙන් හමු වන පුද්ගලයන් පිළිබඳ ව සිසුන් සමඟ කතාබහ කරන්න.
- එවැනි කවර හෝ අයකු සමඟ කතාබහ කිරීමේ දී තමන්ගේ අදහස් නිරවුල් ව, ආචාරශීලී ව, සුභද ව හුවමාරු කර ගැනීම කළ යුතු බව ද පෙන්වා දෙන්න.
- මේ සඳහා හුරුවක් ලැබීමට සිසුන් පහත සඳහන් ක්‍රියාකාරකමෙහි නිරත කරවන්න.
- මේ සඳහා සිසුන් දෙදෙනා බැගින් කණ්ඩායම් කරන්න.
- පහත දැක්වෙන ආකාරයේ වර්ත එක් එක් යුගලයට ලබා දෙන්න.

උදා : * මව සහ දරුවා
* වෛද්‍යවරයා සහ රෝගියා
* කොන්දොස්තර හා මඟියා
* වෙළෙඳුන්දා හා පාරිභෝගිකයා
* ආච්චි හා මුනුපුරා
* පූජ්‍ය පක්‍ෂය හා ළමයා

- එම එක් එක් වර්ත යුගලයන්ට සුදුසු කෙටි දෙබසක් නිර්මාණය කර ගැනීමට අවස්ථාව ලබා දෙන්න. ගුරුවරයා විසින් මේ සඳහා අවශ්‍ය මඟ පෙන්වීම් කරන්න.
- පසුව එක් එක් යුගලයට එම කෙටි දෙබස් බණ්ඩ ඉදිරිපත් කිරීමට අවස්ථාව ලබා දෙන්න.
- සිසුන් තම දෙබස් ඉදිරිපත් කරන අවස්ථාවේ දී ඒවා වඩාත් ආචාරශීලී ලෙස ප්‍රකාශ කිරීම කළ හැකි අවස්ථා වේ නම් ගුරුවරයා මැදිහත් වී ඒවා පෝෂණය කරන්න.
- ඒ අනුව අප කුමන අයකු සමඟ කුමන අවස්ථාවක වුව ද කතාබහ කිරීමේ දී ආචාරශීලී ගති පැවතුම් පවත්වා ගැනීමේ වැදගත්කම ද මතු කර දක්වන්න.

ක්‍රියාකාරකම 5

- සතියක කාලයක් තුළ නිකුත් වූ ජාතික පුවත්පත් කිහිපයක් ඇසුරින් සිසුනට යෝග්‍ය වූ ප්‍රවෘත්ති කපා සහ කඩදාසි/බ්‍රිස්ටල් බෝඩ් කැබලිවල අලවා ගන්න. එම සෑම ප්‍රවෘත්තියක ම එය පළ වූ දිනය සටහන් කරන්න.
- එසේ ඇලවූ පුවත් කියවා ඒවා වර්ග කිරීමට සිසු කණ්ඩායම්වලට අවස්ථාව ලබා දෙන්න.
උදා : ආගමික තොරතුරු, විවිධ රටවල තොරතුරු, බඩු මිල ගැන තොරතුරු, අනතුරු ගැන තොරතුරු, . . . ආදී ලෙස
- පසු ව කණ්ඩායම්වලට ලැබුණු ප්‍රවෘත්ති අතරින් එක ම මාතෘකාවකට අදාළ තොරතුරු වෙන් කිරීමට උපදෙස් ලබා දෙන්න.
- මේ ලෙස වර්ග කළ විට එක කණ්ඩායමකට එක් වර්ගයක ප්‍රවෘත්ති පමණක් ලැබෙන ලෙස ඒවා කණ්ඩායම් අතර බෙදා දෙන්න.
- එම කණ්ඩායමට ලැබුණු ප්‍රවෘත්ති දින අනුව අනුපිළිවෙලට තැබීමට උපදෙස් දෙන්න. ඒවා කියවා එම සතිය තුළ වූ සිදුවීම්, තොරතුරු ලෙස ගත හැකි බව පෙන්වා දෙන්න.
- මේ ආකාරයට එදිනෙදා තොරතුරු එක් කොට සතියේ පුවත් නමින් බිත්ති පුවත්පතක් පත්ති කාමරය තුළ පවත්වා ගෙන යන්න.
- විවේක වේලාවන්හි දී එම නිර්මාණය කියවීමට සිසුන් යොමු කරන්න.

ක්‍රියාකාරකම 6

- පාසලේ දී හෝ වෙනත් ස්ථානයක දී හෝ තමාට හෝ වෙනත් අයකුට හෝ අනතුරක් වූ විට ඒ පිළිබඳ තොරතුරු දැන්විය හැකි ක්‍රම හා දැන්විය යුතු අය ගැන දැනුම්වත් වී පහත සඳහන් ක්‍රියාකාරකමෙහි සිසුන් නිරත කරවන්න.
- මේ සඳහා පහත දැක්වෙන ආකාරයේ අවස්ථා හෝ සිද්ධි හෝ ලියා කාඩ් පත්වල අලවා සකස් කර ගන්න.
උදා : * යාළුවන් දෙදෙනෙක් පාසලේ වැසිකිළියට ගියා. එක් අයකු වැසිකිළිය තුළ සිටිය දී එහි අගුල ඇර ගැනීමට නොහැකි වූවා. එම සිසුවා සමඟ වැසිකිළියට ගිය අනෙක් සිසුවා මෙම සිද්ධිය දැන්විය යුත්තේ කාට ද? කෙසේ ද?
* ක්‍රීඩා පිට්ටනියේ දී සෙල්ලම් කරන විට එක් ළමයකුට අනතුරක් සිදු වුණා. මෙය දැන්විය යුත්තේ කාට ද? කෙසේ ද?
* සෙනඟ බහුල වශයෙන් රැස් වී සිටින ස්ථානයක අතරමං වීම (උදා : පොළක, තොරණක් ඇති තැනක, සැණකෙළියක) මෙය දැන්විය යුත්තේ කාට ද? කෙසේ ද?
* පාසල නිමවූ පසු තමා රැගෙන යාමට දෙමාපියන් හෝ වැඩිහිටියකු හෝ නොපැමිණියහොත් දැන්විය යුත්තේ කාට ද? කෙසේ ද?
* පත්ති භාර ගුරුතුමිය නොපැමිණෙන දිනයක දී පත්තියේ ළමයකු අසනීප වුවහොත් දැන්විය යුත්තේ කාට ද? කෙසේ ද?
- සිසුන් කණ්ඩායම්වලට වෙන් කර එක් එක් කණ්ඩායමට එක් සිද්ධියක් සහිත කාඩ් පත බැගින් ලබා දෙන්න.
- කණ්ඩායමේ සිසුන් එකතු වී එම කාඩ්පතෙහි දැක්වෙන සිද්ධිය වැනි අවස්ථාවක දී කළයුතු දේ/දැන්විය යුතු අය පිළිබඳ ව කතාබහ කිරීමට යොමු කරන්න.
- පසු ව එක් එක් කණ්ඩායමට තම අදහස් ඉදිරිපත් කිරීමට අවස්ථාව ලබා දෙන්න.
- සිසුන් අදහස් ප්‍රකාශ කරන අතර ගුරුතුමිය මැදිහත් වී වැඩි දුරටත් ඒවැනි අවස්ථාවල දී කටයුතු කළ යුතු ආකාර පිළිබඳ ව සිසුන් දැනුම්වත් කරන්න.
- මෙවැනි අවස්ථාවල දී හැකි ඉක්මනින් තවත් අයකුට ඒ පිළිබඳ ව දැනුම්වත් කිරීමේ වැදගත්කම මතු කර දක්වන්න.

ක්‍රියාකාරකම 7

- සුඛ පැතුම් පතක් සකස් කිරීමට සුදුසු ප්‍රමාණයේ බ්‍රිස්ටල් බෝඩ් කැබැල්ල බැගින් සෑම සිසුවකුට ම ලබා දෙන්න.
 - පරිසරයේ ඉවත දමන දේ හා විවිධ වර්ණ භාවිත කරමින් එය සුඛපැතුම් පතක් ආකාරයට සකස් කිරීමට සිසුන්ට අවශ්‍ය මඟ පෙන්වීම් කරන්න.
 - නිර්මාණය සකස් කිරීමෙන් පසු ව එහි ඇතුළත කොටසෙහි තම දෙමවුපියන්ට යැවිය හැකි ආකාරයේ සුඛ ප්‍රාර්ථනාවක් ලිවීමට සිසුන්ට අවස්ථාව ලබා දෙන්න.
- උදා : * දීර්ඝායුෂ ලැබේ වා
 * නිරෝග බව ලැබේ වා.
 * සුභ උපන්දිනයක් වේ වා
- සුඛ පැතුම් පත බහාලිය හැකි ආකාරයේ කවරයක් A_4 කඩදාසියක් ආධාරයෙන් සකස් කර ගැනීමට සුදුසු ආකෘතියක් ගුරුතුමිය සෑම සිසුවකුට ම ලබා දෙන්න.
 - කවරය කපා අලවා සුඛ පැතුම්පත කවරවල බහා එහි මුද්දර අලවා තම නිවසේ ලිපි යොමුවට එය තැපැල් කිරීමට අවශ්‍ය කටයුතු සලසන්න.
 - යම් අයකුට පණිවිඩයක්/සුඛ පැතුමක් ලබාදිය හැකි මාධ්‍යයක් ලෙස ලිපි යැවීම කළහැකි බව මේ ක්‍රියාකාරකම ඇසුරින් හඳුන්වා දෙන්න.

ක්‍රියාකාරකම 8

- පන්තියේ සිසුන් එළිමහනේ ඉඩකඩ සහිත ස්ථානයකට කැඳවාගෙන යන්න.
 - සිසුන්ට රවුමක් ආකාරයට සිටගැනීමට සලස්වා එම රවුමේ ම යම් ස්ථානයකින් ගුරුතුමිය ද සිටගන්න.
 - සිසුන් සමඟ ගුරුතුමිය රවුමේ ගමන් කරන අතර ගුරුතුමිය විසින් යම් වලනයක් ඉදිරිපත් කළ යුතු වේ.
- උදා : අත්පොඩි ගැසීම
- එම වලනයට අනුව ගුරුතුමිය පිටුපසින් සිටින සිසුවා එම වලනය අනුකරණය කළ යුතු වේ.
 - ඊට පසු එම සිසුවාට පසුපසින් සිටින සිසුවා වලනය අනුකරණය කළ යුතු වේ.
 - මේ ආකාරයට තමා ඉදිරියෙන් සිටින සිසුවා දක්වා අනුකරණය කිරීම සිදු කළ පසු ගුරුවරයා විසින් වෙනත් වලනයක් ඉදිරිපත් කළ යුතු වේ. සිසුන් පෙර පරිදි වලනය අනුකරණය කළ යුතු වේ.
 - මේ ආකාරයට ගුරුතුමිය සිටින ස්ථානය වෙනත් සිසුන් සඳහා ලබා දෙමින් ද වලන මාරු කරමින් ද ක්‍රියාකාරකම දිගට ම සිදු කරන්න.

ක්‍රියාකාරකම 9

- සිසුන් එළිමහනේ සුදුසු ස්ථානයකට කැඳවාගෙන යන්න.
- සංගීත බණ්ඩයක් වාදනය කළ හැකි සේ ගුවන් විදුලි යන්ත්‍රයක් හෝ වෙනත් උපකරණයක් ද සපයා ගන්න.
- සංගීත බණ්ඩයක් වාදනය වීමට සලස්වා ඒ අනුව සිසුන්ට නිදහසේ වලන දැක්වීමට අවස්ථාව ලබා දෙන්න.
- ගුරුවරයා විසින් සිසුන්ට නොදන්නා සංගීත බණ්ඩය නතර කළ යුතු අතර, සංගීත බණ්ඩය නතර වන අවස්ථාවේ සිසුන් ඉක්මනින් ම තමාට කැමති සිසුවකු අල්ලාගෙන තමා අල්ලා ගත් මිතුරා කැමට වඩාත් කැමති පලතුර කුමක් ද ? වැනි ප්‍රශ්නයකට දෙදෙනාට දෙදෙනා පිළිතුරු ලබාගත යුතු ය.

- සිසුන් විමසන ප්‍රශ්න ලෙස,
 - * ඔබේ සුරතලා කවුද?
 - * ඔබ කැමති ම මිතුරා කවුද? වැනි ප්‍රශ්න ද ඉදිරිපත් කළ හැකි ය.
 - මේ ආකාරයට මෙම ක්‍රියාකාරකම කිහිප වරක් සිදු කරන්න.
 - පසුව සියලු සිසුන් සමඟ පන්ති කාමරයට ගොස් කඩදාසියක තමා ක්‍රීඩාව කරන අවස්ථාවේ අත් අල්ලා ගත් සිසුන් අතරින් සිටු දෙනෙකුගේ නම් ලියා ඔවුන් කැමති පලතුර/ඔවුන්ගේ සුරතලා/කැමති ම මිතුරා ඊට ඉදිරියෙන් ලිවීමට අවස්ථාව ලබා දෙන්න.
- උදා : ශාන්ති : රඹුටන්
 හසිඳු : මැංගුස්
 හර්ෂණ : අඹ
 කාව්‍යා : රඹුටන්
- මෙම ක්‍රියාකාරකම ඇසුරෙන් තමන් ලබා ගන්නා තොරතුරක් හොඳින් මතක තබා ගැනීම ඉතා වැදගත් බව පෙන්වා දෙන්න.

ක්‍රියාකාරකම 10

- එක ම පණිවිඩයක් අපට විවිධ ආකාරයෙන් සන්නිවේදනය කළ හැකි ය.
 - මෙම ක්‍රියාකාරකම ඇසුරෙන් තමන් ලබා ගන්නා තොරතුරක් හොඳින් මතක තබා ගැනීම ඉතා වැදගත් බව පෙන්වා දෙන්න.
 - මෙහි දී පණිවිඩය අදහසක් ලෙස ගත් කල එය භාවිත කරන ආකාරය අනුව වෙනත් අයට හිතෙන අදහසට වඩා වෙනත් අරුතක් වුව ලබා දිය හැකි ය.
- උදා : බණින්න, එපා ගහන්න.
 බණින්න එපා, ගහන්න.
- මේ අදහස හොඳින් බලන්න. වැරදි විදිහට සන්නිවේදනය වීමෙන් නොසිතන දෙයක් සිදු වෙන බව මෙනෙහි කරන්න.
 - අපගේ හිතේ ඇති අදහස මනා ව සන්නිවේදනය කිරීමට නැතහොත් අදහස ප්‍රකාශ කිරීමට අප ඒ පිළිබඳ ව අවධානයෙන් සිටිය යුතු ය.
 - එක ම දේ අප ප්‍රකාශ කරන ආකාරය අනුව එහි අරුත විවිධ විය හැකි ය.
- උදා : ‘ඇයි, ඔයාට ඕනෙ මොනවා ද?’ වැනි වාක්‍ය අදහස් කිහිපයක් ප්‍රකාශ වන ආකාරයෙන් ඉදිරිපත් කිරීමට සිසුන් දෙදෙනා බැගින් යොමු කරන්න.
- දෙදෙනා බැගින් ඉදිරිපත් කරන අදහස් පිළිබඳ ව හැඟුණ දේ සිසුන් සමඟ සාකච්ඡා කරන්න.
 - සෑම සිසුවකුට ම මෙවැනි අදහස් ඉදිරිපත් කිරීමට අවස්ථාව ලබා දෙන්න.
 - සිසු ඉදිරිපත් කිරීම් අගය කරන්න.

16. තේමාව : අපේ අතීත විත්ති

අපේ අතීතය පිළිබඳ අවබෝධයක් තිබීම අනාගතය ගොඩ නංවා ගැනීම සඳහා අත්‍යවශ්‍ය වෙයි. එම නිසා කුඩා කාලයේ සිට ම සිසුන්ට අපගේ අතීතය පිළිබඳ තොරතුරු ක්‍රමානුකූල ලෙස අධ්‍යයනය කිරීමටත් අගය කළ යුතු දෑ අගය කිරීමටත් මඟ පෙන්විය යුතු ය. මෙම තේමාව යටතේ තමා ඉගෙන ගන්නා පාසලත්, අවට පරිසරයත් ඇසුරු කර ගෙන අතීත තොරතුරු හැදෑරීමටත් අගය කළ යුතු දෑ හඳුනා ගෙන අගය කිරීමටත් සිසුන් යොමු කිරීම අපේක්‍ෂා කෙරේ. එසේ ම සිසුන්ගේ හැකියා මට්ටමට අනුව නිරීක්‍ෂණය, ගවේෂණය වැනි ක්‍රම මඟින් තොරතුරු හඳුනා ගැනීමට හා සුදුසු පරිදි වාර්තා කිරීමට යොමු කිරීමත් අපේක්‍ෂා කෙරේ.

- නිපුණතා :**
- පාසලේ අතීතයේ හා වර්තමානයේ සිදු වූ වෙනස්කම් විමර්ශනය කරයි.
 - ඓතිහාසික වටිනාකමකින් යුතු ස්ථාන අගය කරමින් ඒවා ආරක්‍ෂා කිරීමට කටයුතු කරයි.
 - අතීත කලා කෘතිවල සුවිශේෂතා ගවේෂණය කරයි.
 - තම ප්‍රදේශයේ/රටේ කැපී පෙනෙන සේවයක් සැලසූ වර්ත අගය කරමින් එම වර්ත ආදර්ශයට ගෙන ක්‍රියා කරයි.
 - අතීත උරුමයන් විදහා දැක්වෙන නිර්මාණ කරයි.
 - අතීතයේ සිට පැවත එන ජන ක්‍රීඩා අගය කිරීමෙන් යුතු ව ඒවායේ නිරත වෙයි.
 - අතීත මුතුමිත්තන් රට වෙනුවෙන් කළ සේවය හා අතීත අභිමානය පිළිබිඹු කරන වින්දනාත්මක ක්‍රියාකාරකම්වල නියැලෙයි.

- ඉගෙනුම් පල :**
- පාසලේ ඉතිහාසය පිළිබඳ තොරතුරු අධ්‍යයනය කර වාර්තා කරයි.
 - ආසන්න පරිසරයේ පිහිටා ඇති ඓතිහාසික වැදගත්කමක් ඇති ස්ථාන පිළිබඳ තොරතුරු සොයා බලා වාර්තා කරයි.
 - අප රටේ අතීතයේ සිට වාසය කළ ජන වර්ගයක් ලෙස ආදිවාසී ජනතාව හඳුනාගෙන ඒ පිළිබඳ ව තොරතුරු ප්‍රකාශ කරයි.
 - සීගිරිය, කලාවැව වැනි අපේ අතීත උරුමයන්ගේ වටිනාකම හඳුනාගෙන විවිධ මාධ්‍යයෙන් නිර්මාණය කරයි.
 - අපේ මුතුමිත්තන් විවිධ කාර්යවල නියැළීමේ දී ගායනා කළ කවි, ගී ගායනය කරයි.
 - අතීතයේ සිට පැවත එන ජන ක්‍රීඩාවල නිරත වෙයි.

ඉගෙනුම් - ඉගැන්වීම් ක්‍රමෝපාය

ක්‍රියාකාරකම 1 :

- පාසලේ ඉතිහාසය පිළිබඳ ව දන්නා වැඩිහිටි පුද්ගලයෙකු පන්තියට කැඳවා ගන්න.
- පන්තියට පැමිණි අමුත්තා ආචාර කර (උදා : බුලත් දී) පිළිගැනීමට සිසුන් යොමු කරන්න.
- එම වැඩිහිටි පුද්ගලයා ලවා පාසලේ ඉතිහාසය පිළිබඳ ව තොරතුරු ඉදිරිපත් කිරීමට අවස්ථාව ලබා දෙන්න.

උදා : * පාසල ආරම්භ කළ වර්ෂය

* පාසල ආරම්භ කළ පුද්ගලයෙක් වේ නම් ඒ කවරෙක් ද ?

* පාසල ආරම්භ කරන අවස්ථාවේ පැවති ගොඩනැගිලි සංඛ්‍යාව

* පාසල ආරම්භ කරන අවස්ථාවේ සිටි සිසුන් සංඛ්‍යාව/ගුරුවරුන් සංඛ්‍යාව

* පාසලේ ආරම්භක විදුහල්පතිවරයා

- එම වැඩිහිටි පුද්ගලයාගෙන් පාසලේ ඉතිහාසය පිළිබඳ ව විමසීමට අවශ්‍ය දෙයක් වේ නම් ඒවා ඉදිරිපත් කර පිළිතුරු ලබා ගැනීමට සිසුන්ට ද අවස්ථාව ලබා දෙන්න.
 - වැඩිහිටි පුද්ගලයාගේ පැමිණීමට හා දැනුවත් කිරීමට ස්තුති කිරීම සඳහා කලින් ඒ සඳහා පුහුණු කළ සිසුවකු ඉදිරිපත් කරන්න.
 - ගුරුතුමිය ද ඒ වෙනුවෙන් ස්තුති කිරීමක් සිදු කරන්න.
 - හැකි නම් සිසුන් විසින් සකස් කරන ලද නිර්මාණයක් සහිත සමරු තිලිණයක් අමුත්තාට පිළිගන්වන්න. වැඩිහිටි පුද්ගලයා විසින් ප්‍රකාශිත අතීතයේ පාසලේ තොරතුරු (උදාහරණ : පාසලේ පිහිටීම) ඩිමයි කඩදාසියක අදින්න පසු ව පාසලේ පවතින වර්තමාන තත්ත්වය ද ඒ ආකාරයට ම කඩදාසියක අදින්න.
- මෙම සටන් දෙක සංසන්දනය කරමින් වෙනස හඳුනා ගැනීමට සිසුන්ට අවස්ථාව ලබා දෙන්න.
- පසු ව ගුරුතුමිය විසින් පාසල ආරම්භ කරන ලද කාලයේ ඡායාරූප කිහිපයක් සපයා ගෙන එම කාලයේ පාසලේ පැවති තත්ත්වය හා වර්තමානයේ පාසලේ පවතින තත්ත්වය පිළිබඳ ව සංසන්දනය කරමින් සිසුන් සමඟ කතාබහක් ගොඩනගන්න.
 - අනතුරු ව සිසුන් සමඟ පාසලේ වත්තේ වාරිකාවක් ගොස් ඡායාරූපවල දුටු ආකාරයට එම ගොඩනැගිලි අතීතයේ පිහිටා තිබූ ස්ථාන හඳුනා ගැනීමට යොමු කරන්න.
 - නැවත සිසුන් සමඟ පන්ති කාමරයට පැමිණ අපගේ අනාගත පාසල කෙසේ විය යුතු දැයි යන්න පිළිබඳ ව සිසුන්ගෙන් විමසන්න.
 - ඒ අනුව 'අපගේ අනාගත පාසල' යන මතයෙන් විකු නිර්මාණයට සිසුන් යොමු කරන්න.

ක්‍රියාකාරකම 2

- ආසන්න පරිසරයේ පිහිටා ඇති ඓතිහාසික වැදගත්කමක් සහිත ස්ථානයක් නැරඹීමට සිසුන් කැටුව යන්න.
- උදා : *
- * ඓතිහාසික ස්ථානයක්
 - * රාජමහ විහාරයක්
 - * දේවස්ථානයක් . . . වැනි
- මෙහි දී එම ස්ථානවලින් සමාජයට සිදුවූ සේවය, එම ස්ථානය ඓතිහාසික වශයෙන් වැදගත් වන හේතු පිළිබඳ ව සිසුන් සමඟ කතාබහ කරන්න.
 - සිසුන් නැරඹූ ස්ථාන පිළිබඳ ව තොරතුරු තව දුරටත් වැඩිහිටියන්ගෙන් විමසා දැනගෙන එන ලෙස සිසුන්ට පවසන්න.
 - එම තොරතුරු පන්තිය ඉදිරියේ වාර්තා කිරීමට සිසුන්ට අවස්ථාව ලබා දෙන්න.

ක්‍රියාකාරකම 3

- අපේ රටේ අතීතයේ සිට වාසය කළ ජන කොටසක් ලෙස ආදිවාසී ජනතාව (වැදි ජනතාව) පිළිබඳ තොරතුරු සිසුන් සමඟ කතාබහ කරන්න.
- * ඔවුන් ආහාර සපයා ගන්නා ආකාරය
 - * ඔවුන් ගන්නා ආහාර
 - * අදින ඇඳුම් පැලඳුම්
 - * කතා කරන භාෂාව
 - * රංගන විලාශ
- පන්තියට මල්, කොළ අතු වැනි දේ සපයා ගන්න.
 - ඒවා යොදා ගනිමින් මල් මාලා හා ඉණට අදින කොළ අතු වැනි දේ සකස් කර ගන්න.

- වැදි ජනතාව විසින් ගායනා කරනු ලබන කවි, ගී කිහිපයක් සපයා ගන්න.

උදා : වැදි ජනතාව ගයන නැළවිලි ගීයක්

පැට්ටි අඩන්නේ මොන්නාට දෝ බොල

කිරි අල බොක්කිට අඩන්නේ

ඒකාක් දීපාං පැට්ටිට

පැට්ටි අඩන්නේ මොන්නාට දෝ බොල

කටු අල බොක්කිට අඩන්නේ

ඒකාක් දීපාං පැට්ටිට

- මෙවැනි කවි, ගී ගායනා කරමින් වැදි ජනතාව රඟන අයුරින් රංගන ඉදිරිපත් කිරීමට සිසුන්ට අවස්ථාව ලබා දෙන්න.

ක්‍රියාකාරකම 4

- සීගිරිය, කලාවැව වැනි අපේ අතීත උරුමයන්ගේ වටිනාකම පිළිබඳ ව සිසුන් සමඟ කතාබහ කරන්න.
- ඒවායේ ඡායාරූප හා වැදගත්කම පිළිබඳ දැක්වෙන පුවත් ලිපි/සඟරා ලිපි/රූප ආදිය ගෙන එන ලෙස සිසුන්ට උපදෙස් ලබා දෙන්න.
- පන්තියේ සිසුන් කණ්ඩායම් වශයෙන් වෙන් කර රැස් කරගත් තොරතුරු යොදා ගනිමින් පෝස්ටර් නිර්මාණයට යොමු කරන්න.

උදා : 1 හා 2 කණ්ඩායම් - සීගිරිය පිළිබඳ තොරතුරු සහිත පෝස්ටර්

3 හා 4 කණ්ඩායම් - කලාවැව පිළිබඳ තොරතුරු සහිත පෝස්ටර්

- තම කණ්ඩායම් විසින් සකස් කරන ලද පෝස්ටරයෙහි දැක්වෙන තොරතුරු පිළිබඳ ව අනෙක් සිසුන්ට පන්තිය ඉදිරියට විත් පැවසීමට එක් එක් කණ්ඩායම්වල සිසුන් දිරිමත් කරන්න.
- සකස් කරන ලද පෝස්ටර් සිසුන්ට හොඳින් පෙනෙන ස්ථානයක රඳවන්න.
- ඒවායෙහි දැක්වෙන කරුණු කියවීමට සිසුන්ට අවස්ථාව ලබා දෙන්න.

ක්‍රියාකාරකම 5

- අතීතයේ අපගේ මුතුමිත්තන් විවිධ කාර්යවල නියැලීමේ දී තම වෙහෙස මහන්සිය, පාච්ච නිවා ගැනීම සඳහා විවිධ ජන කවි ගායනා කළ බවත් සිසුන්ට පෙන්වා දෙන්න.
- එවැනි සරල අර්ථයක් සහිත කවි කිහිපයක් තෝරා ගන්න.

උදා : කරත්ත කවියක්

දුප්පත්කමට ගොන් බැඳගෙන දක්කනවා
 කන්නන් නැතිව රැ දාවල් වෙහෙසෙනවා
 ගොන්ටත් නොයෙක් වද දීලා ගෙනියනවා
 දැන්වත් දුකට දෙවියෝ පිහිටක් වෙනවා

නෙළුම් කවි

තෙල් ගාලා හිස පිරන්	නෑනෝ
ඇට වැල අරගෙන බැඳගන්	නෑනෝ
සෙලේ ඉණවට ඇඳගන්	නෑනෝ
ගොයම් නෙළන්නට යමු අපි	නෑනෝ

- එම කවි සිසුන් සමඟ ගායනා කරන්න.
- මෙවැනි කවි ගායනා කිරීමෙන් අතීතයේ මිනිසුන් වැඩ කිරීම නිසා දැනෙන වෙහෙස මහන්සිය නිවා ගත් බව ද පෙන්වා දෙන්න.
- තවත් මෙවැනි කවි රැස් කිරීමට සිසුන්ට උපදෙස් ලබා දෙන්න. ප්‍රදේශීය වශයෙන් හඳුනාගත හැකි මෙවැනි කවි රැස් කරගෙන විත් පන්තියට ඉදිරිපත් කිරීමට ද සිසුන්ට අවස්ථාව ලබා දෙන්න.

ක්‍රියාකාරකම 6

- අතීතයේ සිට පැවත එන ජන ක්‍රීඩාවක් ලෙස ඉනිවැට පෙරළීමේ ක්‍රීඩාව සිසුන්ට හඳුන්වා දෙන්න.
- ක්‍රීඩාව කිරීම සඳහා සිසුන් කණ්ඩායම් දෙකකට බෙදන්න.
- එම එක් කණ්ඩායමක් ඉනි වැට ලෙසත්, අනෙක් කණ්ඩායම වැට පෙරළීමට උත්සාහ කරන ගොනුන් ලෙසත් හඳුන්වන්න.
- ඉනි වැටට සිටින සිසුන් රවුමක් ආකාරයට අත් අල්ලාගෙන සිට ගැනීමට සලස්වන්න.
- ගොනුන් ලෙස සිටින සිසුන් ඉනි වැට (අත්වැල් කඩාගෙන) පෙරළීමට උත්සාහ කළ යුතු වේ.
- ගොනුන් ඉනි වැඩ කැඩුවහොත් ඔවුහු ජය ලබති. නැවත ක්‍රීඩාව දෙපිල මාරු කරමින් සිදු කරන්න.
- මෙම ක්‍රීඩාව දෙපිරිස අතර ඇති වන ගීතමය සංවාදයක් සමඟ සිදු කළ යුතු වේ.
- ඒ සඳහා යොදා ගන්නා සංවාද කොටසක් පහත දැක්වේ.

ගොනුන් : අහසට ඉණිමං බඳින ගොනෙක් ඇත
 ඉනි වැට : ඒ ලකුණේ ගොන් අප දුටුවේ නැත
 ගොනුන් : බණ්ඩිය රාලගෙ ගොන් බානක් ඇත
 ඉනි වැට : ඒ ලකුණේ ගොන් අප දුටුවේ නැත
 ගොනුන් : ඇඹරුම් ගල යට ගොන් බානක් ඇත
 ඉනි වැට : ඒ ලකුණේ ගොන් අප දුටුවේ නැත
 ගොනුන් : කරට උඩින් පැනලයි අද යන්නේ
 ඉනි වැට : ආවට මොකදැ යන්න නොදෙන්නේ

- තවත් මෙවැනි ජන ක්‍රීඩා හඳුනාගෙන ක්‍රියාත්මක කිරීමට අවශ්‍ය මඟ පෙන්වීම් ද සිදු කරන්න.

3.0 ක්‍රියාකාරකම් පාදක වාචික ඉංග්‍රීසි

හැඳින්වීම

පළමු වන ප්‍රධාන අවධියේ දී ක්‍රියාකාරකම් පාදක වාචික ඉංග්‍රීසි භාවිත කිරීම පිළිබඳ ව සරල අත්දැකීම් ලබා ඇති සිසුන් තව දුරටත් ඒ ඔස්සේ යොමු කරමින් සන්නිවේදනය සඳහා ඉංග්‍රීසි භාෂාව යොදා ගන්නා ආකාරය පිළිබඳ ව අත්දැකීම් ලබා දීම දෙවන ප්‍රධාන අවධියේ දී ද අපේක්ෂා කෙරේ.

තුන් වන ශ්‍රේණියේ සිට අවස්ථා තුනක දී ඉංග්‍රීසි භාෂාව දරුවන්ට හුරු කිරීම සිදු වේ.

1. පන්තියට පැමිණෙන ඉංග්‍රීසි විෂයය උගන්වන ගුරුවරයා විසින් ඉංග්‍රීසි භාෂාව සඳහා වෙන් කොට ඇති කාල පරිච්ඡේදවල දී විෂය නිර්දේශයට අනුව ඉංග්‍රීසි භාෂාව ඉගැන්වීම. (සවන් දීමට හා කථනයට අමතර ව කියවීම සහ ලිවීම ද මෙම ශ්‍රේණියේ දී ආරම්භ වේ.)
2. පළමු වන ප්‍රධාන අවධියේ දී මෙන් ම පරිසරය ආශ්‍රිත ක්‍රියාකාරකම්වලට හා ගණිත විෂයයට අදාළ කාලය හා විවේක කාලය ප්‍රයෝජනයට ගනිමින් පන්තිභාර ගුරුවරයා විසින් ඉංග්‍රීසි භාෂාව අසන්නටත්, කථා කරන්නටත් අවස්ථාව ලබා දීම.
3. සතියකට වරක් හෝ සුදුසු පරිදි ඉංග්‍රීසි සංවාද වැඩසටහන පන්ති භාර ගුරුවරයා සහ සිසුන් අතර විනෝදජනක ක්‍රියාකාරකම් ඇසුරු කර ගනිමින් සිදු කිරීම.

මෙහි දී සිසුන්ට එදිනෙදා ජීවිතයේ දී භාවිත කිරීමට අවශ්‍ය වන සරල ඉංග්‍රීසි දෙබස් කථනයට හුරු කිරීම, තමා ගැන, ගෙදර ඇති කරන සුරතලා ගැන වැකි කිහිපයක් කතා කිරීමට හුරු කිරීම අපේක්ෂා කෙරේ.

වඩාත් හොඳින් ඉංග්‍රීසි වචන ග්‍රහණය කර ගැනීමට පහසු වන පරිදි ගායනා කිරීමට හැකි ගීත 16ක් තේමා 16ට අදාළ ව හඳුන්වා දී ඇත. ඒ සඳහා සෑම පාසලකට ම එම ගීත සහ හඳුන්වා දී ඇති වචන, වැකි, දෙබස් පටිගත කරන ලද දෘශ්‍ය සංයුක්ත තැටියක් (DVD) ලබා දීමට ජාතික අධ්‍යාපන ආයතනයේ ප්‍රාථමික දෙපාර්තමේන්තුව කටයුතු කර ඇත.

පන්ති භාර ඔබ එයට හොඳින් සවන් දී සිසුන්ට ඉංග්‍රීසි බසට සවන් දීමට සහ කථනයට හුරු කිරීම අපේක්ෂා කෙරේ.

උදාහරණයක් වශයෙන් සැලකිය හැකි සරල ඉංග්‍රීසි වාංමාලාවක් මෙහි ඇතුළත් කර ඇත. එහි, එදිනෙදා ජීවිතයේ දී සිසුන්ට නිතර හමු වන ද්‍රව්‍යවල ඉංග්‍රීසි යෙදුම් ද විවිධ අවස්ථා සඳහා උචිත සරල වාක්‍ය ආදිය ද ඇතුළත් වේ. සිසුන්ට සමීප පරිසරය අනුව මෙම වාංමාලාව, වචන අලුතෙන් එකතු කිරීමෙන් හෝ අඩු කිරීමෙන් හෝ සුදුසු පරිදි වෙනස් කර ගැනීමට ගුරුවරයාට නිදහස ඇත. මෙහි ඉදිරිපත් කර ඇති පරිසරය ආශ්‍රිත ක්‍රියාකාරකම් විෂයයට අදාළ හඳුන්වා දී ඇති වචන සියල්ල ම භාවිත කිරීම අනිවාර්ය නොවේ. එමෙන් ම පරිසරය ආශ්‍රිත ක්‍රියාකාරකම් විෂයයේ තේමාවලට අදාළ ව ඉදිරිපත් කර ඇති ක්‍රියාකාරකම් මෙන් ම ඉංග්‍රීසි ගීත ද ගුරුවරයාගේ අභිමතය පරිදි වෙනස් කර ගැනීමට නිදහස ඇති බව කිව යුතු ය.

සිසුන්ගේ ඉංග්‍රීසි දැනුම මැන බැලීම සඳහා තේමාවක් අවසානයේ දී ඔවුන්ගෙන් වාචික ව ප්‍රශ්න කිරීම, පින්තූරයක් පෙන්වා එය කුමක් දැයි විමසීම, වචනයක් පවසා එයට අදාළ පින්තූරය පෙන්වීමට අවස්ථාව සැලසීම වැනි සරල ක්‍රියාකාරකම් මේ සඳහා යොදා ගත හැකි ය. (What is this ?/What is this colour ? Show me . . .) සිසුන්ගේ ඉංග්‍රීසි දැනුම මැන බැලීම සඳහා : උදා : Draw a cat/colour it in black යන ආදී වශයෙන් ද මෙම ඇගයීම් සුදුසු පරිදි පන්ති භාර ගුරුවරයා විසින් සිදු කළ හැකි ය. මෙම ඇගයීම් ක්‍රියාවලිය පන්ති භාර ගුරුවරයා විසින් දරුවාට බරක් නොවන ආකාරයෙන් සිදු කළ යුතු ය. ක්‍රියාකාරකම්වල දී හඳුන්වා දුන් වචන සහ වැකි පමණක් භාවිතයෙන් මෙම ඇගයීම් කළ යුතු ය.

ACTIVITY BASED ORAL ENGLISH

Grade 3 - Syllbus 2018

Suggested vocabulary	Songs	Conversational Language - between class teacher and students, students and students
<p>1. Our Good Behaviour</p> <ol style="list-style-type: none"> 1. win 2. loss 3. happy 4. sad 5. smile 6. sing 7. life 8. clean 9. dirty 	<p>Song</p> <p>Win or loss – happy or sad // Smile and sing – it’s our life //</p>	<ol style="list-style-type: none"> 1. I am Ruwan. What’s your name? 2. How old are you? I am eight. 3. Where do you live? I live in Maharagama. 4. How many sisters do you have? I have one sister. / two sisters/ no sisters 5. How many brothers do you have? I have one brother. / two brothers/ no brothers. 6. What’s your school ? My school is Dharmapala Vidyalaya. 7. In which grade are you? I’m in grade three. 8. Can you sing? Yes, I can. / No, I can’t. I can dance. 9. Do you have a pet? Yes, I have a cat. /No, I don’t have.
<p>2. Plants Trees & Creepers</p> <ol style="list-style-type: none"> 1. Large plants 2. small plants 3. climbers 4. creepers 5. bushes 6. flowers 7. leaf/leaves 8. roots 9. trunk 10. branch/ branches 11. bud/buds 12. stem 	<p>Song</p> <p>Large plants small plants climbers creepers bushes /// trees// green everywhere (John Brown’s .. tune)</p>	

Suggested vocabulary	Songs	Conversational Language - between class teacher and students, students and students
<p>3. Animals around us</p> <ol style="list-style-type: none"> 1. beak 2. horns 3. fins 4. tail 5. whiskers 6. trunk 7. wings 8. eyes 9. nose 10. mouth 11. tongue 12. antenna <ol style="list-style-type: none"> 1. dog 2. cat 3. elephant 4. cow 5. goat 6. fish 7. iguana 8. snake 9. parrot 10. peacock 11. sparrow 12. woodpecker 13. crane 14. rabbit 15. crow 16. caterpillar 17. spider 18. ant 19. hen 20. cock 21. owl 	<p>Song</p> <p>They are animal friends of mine Who says meow meow - cat says meow meow</p> <p>Who says bow wow - dog says bow wow Meow//// bow wow bow</p> <p>Who says quack quack – duck says quack quack Who says moo moo – cow says moo moo quack //// moo ///</p> <p>Who says cheep cheep - bird says cheep cheep Who says oink oink - pig says oink oink</p> <p>Cheep //// Oink /// (Eskimo ...tune)</p> <p>They are animal friends of mine</p>	<p>10. Do you have a pencil? / a piece of paper/ an eraser. Sorry, I don't have./ Yes, here you are.</p> <p>11. Is this your pencil? Yes, it's mine. / Yes, it's my pencil. No, it's Saman's pencil.</p> <p>12. What do you like? I like buns.</p> <p>13. Do you like ice cream? Yes, I do./ No, I don't.</p> <p>14. What is this? It's a bush.</p> <p>15. Who is this? This is my father.</p> <p>16. How many flowers are there? Two flowers/There are two flowers.</p> <p>17. How much is it? It's ten rupees.</p> <p>18. Where's my pencil? It's on the table./ It's under the table./ It's in the bag.</p> <p>19. Where are you going? I am going to the canteen.</p>

Suggested vocabulary	Songs	Conversational Language - between class teacher and students, students and students
<p>4. What We Use</p> <ol style="list-style-type: none"> 1. needle 2. thread 3. knife 4. spoon 5. fork 6. cup 7. saucer 8. plate 9. pan 10. broom 11. ekel broom 12. saw 13. ruler 14. mammoty 15. plough 16. hanky (handkerchief) 17. blackboard 18. table 19. chair 20. duster 21. desk 22. dustbin 23. bed 24. comb 25. toothbrush 26. toothpaste 27. mug 28. glass 29. vase 30. pencil 31. bottle 	<p>Song</p> <p>Books in the library – desks and chairs in the classroom</p> <p>All in our school//</p> <p>Let’s protect them lovingly (Bingo ...tune)</p>	<ol style="list-style-type: none"> 20. Where is Saman? In the canteen./Saman is in the canteen./ He is in the canteen. 21. Where are they? They are in the canteen. 22. What are you doing? I am reading a book. 23. What can you see?/ What can you see in this picture? I can see a house./ a house, a cat.. 24. What is in my hand?/a bag An umbrella. 25. I am Sahan. I am eight. I live in Nawala. I go to Dharmapala Vidyalaya. I am in grade three. I have one brother and one sister. I like red.

Suggested vocabulary	Songs	Conversational Language - between class teacher and students, students and students
<p>6. Our Food</p> <ol style="list-style-type: none"> 1. healthy food 2. fatty food 3. spicy food 4. homemade food 5. junk food 6. banana 7. pineapple 8. mango 9. roseapple 10. pawpaw 11. fruit juice 12. woodapple 13. olive 14. water melon 15. custard apple 16. potato 17. cabbage 18. tomato 19. jak 20. carrot 21. beetroot 22. drumsticks 23. brinjal 24. cucumber 25. rice and curry 26. bread 27. hoppers 28. buns 29. tea 30. milk 31. ice cream 32. string hoppers 33. egg 34. fish 35. meat 	<p>Song</p> <p>To be a healthy - boy or girl// You need to eat good food//</p> <p>Homemade food like – rice and curry// Will make you a healthy boy Will make you a healthy girl</p> <p>But you should not eat – fatty food fatty food or spicy food// But you should not eat – fatty food or spicy food – too much</p>	<p>26. I have two eyes. I have two ears. I have one nose. I have one mouth. I have two hands. I have two legs. I have ten fingers. I have ten toes.</p> <p>27. I am a cat. I am brown. I have a bushy tail. I have whiskers. I like fish.</p> <p>28. I have a pet. It is a cat. My cat is black. It has four legs. It has a tail. It has two eyes. It has two ears. It has a small nose. It has a small mouth. It has whiskers. It has sharp teeth. It has sharp nails. My cat likes milk.</p>

Suggested vocabulary	Songs	Conversational Language - between class teacher and students, students and students
<p>6. We are Sri Lankans</p> <ol style="list-style-type: none"> 1. Sri Lankans 2. Sinhalese 3. Tamils 4. Muslims 5. Burgers 6. Food 7. Dress 8. Language 9. hand in hand 10. national anthem 11. national flag 12. national dress 	<p>Song</p> <p>We are Sri Lankans// We are sons and daughters of you</p> <p>We are Sinhalese we are Tamils We are Muslims or Burgers</p> <p>We are Sri Lankans We are soì and daughters of you</p> <p>Though our food, though our dress, though our language is different Let's live happily in hand in hand.</p>	
<p>7. Safety & Protection</p> <ol style="list-style-type: none"> 1. fire 2. strangers 3. slip 4. fall 	<p>Song</p> <p>Don't play with fire// Don't speak with strangers// Don't eat from strangers// Think of you - wherever go Think of you – whatever do</p>	<p>29. Be careful. You may fall. You may slip.</p>
<p>8. Water</p> <ol style="list-style-type: none"> 1. bathe 2. cook 3. wash 4. drink 5. water (the plants) 	<p>Song</p> <p>Water// we need you - Water// we like you Water// without you We can't bathe – we can't cook- we can't wash or we can't live We protect you// - wasting no- no wasting Water// we need you - Water// we like you Water// without you We can't live// (Jameica...tune)</p>	

Suggested vocabulary	Songs	Conversational Language - between class teacher and students, students and students
<p>9. Transport</p> <ol style="list-style-type: none"> 1. left 2. right 3. cross 4. road 5. bus 6. car 7. lorry 8. van 9. train 10. aeroplane 11. helicopter 12. ship 13. boat 	<p>Song</p> <p>Look to the right- look to the left – look to the right again</p> <p>Cross the road if the road is clear</p> <p>Look to the right- lookto the left – look to the right again</p> <p>Cross the road if the road is clear</p> <p>No playing - no running- no playing</p> <p>No playing no running on the road</p> <p>No playing - no running - no playing</p> <p>As vehicles moving on the road</p>	
<p>10. Home Garden</p> <ol style="list-style-type: none"> 1. Sunflowers 2. roses 3. jasmine 4. bees 5. Butterflies 6. humming birds 7. fruit trees 8. flowers 9. home garden 10. shoe flowers 11. sweet potatoes 12. yams 13. manioc 14. curry leaves 	<p>Song</p> <p>Sunflowers and roses jasmine and bees</p> <p>Butterflies and humming birds - on my fruit trees</p> <p>Cool breeze shady trees flowers with sweet smell</p> <p>All kinds of green leaves in my garden</p> <p>(all kinds ...tune)</p>	

Suggested vocabulary	Songs	Conversational Language - between class teacher and students, students and students
<p>11. Ways of Making Work Easy</p> <ol style="list-style-type: none"> 1. hole puncture 2. stapler machine 3. pencil sharpener 4. hammer 	<p>Song</p> <p>Let's save time// la la Let's do work// la la... Let's play and work// la la .. Don't waste time// la la ..</p> <p>(hey ho ...tune)</p>	
<p>12. Human Behaviour</p>	<p>Song</p> <p>If you're happy and you know it clap your hands//</p> <p>If you're happy and you know it – and you really want to show it If you're happy and you know it clap your hands</p> <p>If you're angry and you know it no no fights//</p> <p>If you're angry and you know it – and you really want to show it If you're angry and you know it no no fights</p> <p>If you're sad and you know it share with friends//</p> <p>If you're sad and you know it – and you really want to lessen it</p> <p>If you're sad and you know it share with friends//</p>	

Suggested vocabulary	Songs	Conversational Language - between class teacher and students, students and students
<p>13. Earth & Sky</p> <ol style="list-style-type: none"> 1. sky 2. sun 3. moon 4. stars 5. rainbow 6. wind 7. clouds 8. rain 9. river 10. hill 11. mountain 12. rain drops 13. lightening 14. floods 15. thunder 16. sea 17. beach 18. mist 19. waterfall 20. trees 21. flowers 	<p>Song</p> <p>Don't throw rubbish everywhere Put them into a garbage pit Keep the classroom beautiful – keep the school your beautiful Keep Sri Lanka beautiful Keep my country beautiful</p>	
<p>14. Changes We Can Do</p>	<p>Song</p> <p>Keep your hair neat and clean Neat and clean// keep you hair neat and clean My dear friend</p> <p>Wear your clothes- tidy and clean// wear you cloths tidy and clean My dear friend</p> <p>Cut your nails and keep them clean// Cut your nails and keep them clean My dear friends</p> <p>Then you will become healthy boys healthy girls healthy boys Then you will become healthy boys My dear friend (London...tune)</p>	

Suggested vocabulary	Songs	Conversational Language - between class teacher and students, students and students
<p>15. Man & Information</p> <ol style="list-style-type: none"> 1. letter 2. newspapers 3. telephone 4. post 	<p>Song</p> <p>Information where we find – where we find//</p> <p>Information where we find - my dear friend</p> <p>Newspapers –read///</p> <p>Newspapers –read /// my dear friend</p> <p>Radio - listen to it///</p> <p>Radio - listen to it - my dear friend</p> <p>Television – watch///</p> <p>Television – watch/// -but don't watch too much.</p> <p>(London..tune)</p>	
<p>16. Our Past</p> <ol style="list-style-type: none"> 1. history 2. stone carvings 3. timber carvings 	<p>Song</p> <p>Ancient kings our fore fathers//</p> <p>Built this world beautiful//</p> <p>Built this world happy and safe//</p> <p>Let's call them our heroes//</p> <p>Let's become great like them.//</p>	

දෙවන ජාතික භාෂාව (දෙමළ)

1. හැඳින්වීම

ශ්‍රී ලාංකිකයකු වශයෙන්, තමා සමඟ ජීවත් වන සහෝදර ජනතාවගේ භාෂාව ඉගෙනීම මඟින් එකිනෙකා කෙරෙහි අවබෝධයෙන් ක්‍රියා කිරීමේ හැකියාව සිසුන් තුළ වර්ධනය කිරීම මෙමඟින් බලාපොරොත්තු වේ.

මෙම අරමුණ ඇති ව දෙවන ජාතික භාෂාවක් ඉගැන්වීම මඟින් භාෂාව පිළිබඳ ප්‍රවීණත්වයක් බලාපොරොත්තු නොවන අතර, යම් ප්‍රමාණයක සන්නිවේදන හැකියාවක් වර්ධනය කර ගැනීමත්, එකිනෙකා කෙරෙහි සංවේදී බවක් ඇති කර ගැනීමත් අපේක්ෂා කෙරේ.

ක්‍රියාශීලී ජාතික ඒකාබද්ධතාවක් ඇති කර ගැනීමට මෙන් ම ජාතික සමඟිය ඇති කිරීමේ මූලික අධිකාරියක් දැමීමට ද දෙවන ජාතික භාෂාවක් ඉගෙනීම රුකුලක් වෙතැයි අපේක්ෂා කරනු ලැබේ.

ඒ අනුව දෙවන ප්‍රධාන අවධියේ දී දෙවන ජාතික භාෂාව යටතේ පහත සඳහන් නිපුණතා ඉටු කර ගැනීමට මෙම ගුරු මාර්ගෝපදේශ සංග්‍රහය සකසා ඇත.

මෙහි දී සවන් දීම හා කතා කිරීම යන භාෂා ක්ෂේත්‍ර සම්බන්ධ ක්‍රියාකාරකම් පමණක් ඇතුළත් කර ඇත. ඒ අනුව මෙම නිපුණතා සකසා ඇත්තේ සිසුන්ගේ වයස, පරිණතිය හා ඔවුන්ගේ අත්දැකීම් සැලකිල්ලට ගනිමින් ය.

2. ප්‍රාථමික අධ්‍යාපන අවධිය සඳහා නිපුණතා

- එදිනෙදා අවශ්‍යතා සපුරා ගැනීමේ දී අදාළ වචන හා වගන්ති යොදා කතා කරයි.
- භාෂාවකට සවන් දී අර්ථාන්විත ව ප්‍රතිචාර දක්වයි.
- භාෂාවක් හැසිරවීමේ යහ පුරුදු ප්‍රදර්ශනය කරයි.
- අන් අය ඉදිරියේ තම අදහස් ද ප්‍රකාශ කිරීමට ඉදිරිපත් වෙයි.
- කියවීමේ හැකියා ප්‍රදර්ශනය කරමින් එය අර්ථාන්විත ව භාවිත කරයි.
- කවි, ගී අසමින් ගයමින් රස විඳියි.
- තවත් භාෂාවක් හැසිරවීම මඟින් වින්දනයක් ලබයි.
- තවත් භාෂාවක් හැසිරවීමට ඇති හැකියා අගයයි.

3. දෙවන ප්‍රධාන අවධිය සඳහා නිපුණතා

- සුවිශේෂ ස්ථානයක් අන් අයට නිවැරදි ව ප්‍රකාශ කරයි.
- තම අවශ්‍යතා සඳහා වූ පොදු ස්ථාන නම් කරයි.
- එදිනෙදා කාර්යවල දී අදාළ සරල විධානවලට ප්‍රතිචාර දක්වයි.
- එදිනෙදා තම අවශ්‍යතා සඳහා සුහද ව ඉල්ලීම් කරයි.
- අමුත්තන් පිළිගෙන සුහද කතාබහේ යෙදෙයි.
- තම සමීප පරිසරයේ ඇති ගස්වැල්, මල්වල නම් හඳුනාගෙන ප්‍රකාශ කරයි.
- තම සමීප පරිසරයේ ඇති පලතුරු, එළවළු නිවැරදි ව හඳුනාගෙන ප්‍රකාශ කරයි.
- තම ශරීරයේ අවයව නිවැරදි ව ප්‍රකාශ කරයි.
- එදිනෙදා භාවිත කරන භාණ්ඩ හා උපකරණ හඳුනාගෙන ප්‍රකාශ කරයි.
- සංඛ්‍යාංක හඳුනා ගෙන නිවැරදි ව හා පැහැදිලි උච්චාරණය සහිත ව කියයි.
- පොදු ස්ථානවල දී තම අවශ්‍යතා ඉටු කර ගැනීමට තොරතුරු විමසයි.
- සරල කවි, ගී අංග වලනය සහිත ව ගායනා කරයි.
- තම සමීපතමයන් සමඟ සුහද සංවාදයක යෙදෙයි.

4. තුන් වන ශ්‍රේණිය සඳහා නිපුණතා

- තමා පිළිබඳ තොරතුරු ප්‍රකාශ කරයි.
- පාසලේ පොදු ස්ථාන නම් කරයි.
- පාසලේ දී තම අවශ්‍යතා සඳහා වූ සුභද ඉල්ලීම් කරයි.
- විශේෂ උත්සව සඳහා සුඛ පැතීම් කරයි.
- තම සමීප පරිසරයේ වැඩෙන මල් හඳුනා ගෙන ප්‍රකාශ කරයි.
- තම සමීප පරිසරයේ ඇති පලතුරු හඳුනා ගෙන ප්‍රකාශ කරයි.
- ශරීරයේ අවයව කිහිපයක් හඳුනාගෙන නිවැරදි ව ප්‍රකාශ කරයි.
- තම සමීපතමයන් සමඟ සුභද කතාබහේ යෙදෙයි.
- සරල කවි, ගී අංග වලන සහිත ව ගායනා කරයි.

5. ඉගෙනුම් - ඉගැන්වීම් ක්‍රමෝපාය

පළමු වන ප්‍රධාන අවධියේ සිට දෙවන ජාතික භාෂාවක් හැදෑරීමට සිසුන්ට අවස්ථා සැලසී ඇත. සැලසුම් ගත සෙල්ලම් විනෝදජනක වැඩ සහ ක්‍රියාකාරකම් ප්‍රධාන කොට ගනිමින් පෙළගස්වා ඇති මෙම විෂයේ අපේක්ෂිත ඉගෙනුම් නිපුණතා සාක්ෂාත් කර ගත හැකි පරිද්දෙන් ඉගෙනුම් - ඉගැන්වීම් ක්‍රියාවලිය සැලසුම් කර ඇත.

දෙවන ජාතික භාෂාවක් හැදෑරීමෙන් අපේක්ෂිත වූ නිපුණතා සාක්ෂාත් වන අයුරින් ඉගෙනුම්-ඉගැන්වීම් ක්‍රියාවලිය සංවිධානය කර ගැනීම ගුරුවරයා සතු වගකීමකි. තව ද යෝජිත ක්‍රියාකාරකම් වෙනුවට සුදුසු නව ක්‍රියාකාරකම් සැලසුම් කර යොදා ගැනීමට ද ඔබට නිදහස ඇත.

6. පාසල් ප්‍රතිපත්ති හා වැඩසටහන්

දෙවන ජාතික භාෂාව භාවිත කරන අවස්ථා පාසල් ප්‍රතිපත්තිවල ඇති කිරීමට විදුහල්පතිවරුන්ගේ අවධානය යොමු විය යුතු ය. මෙයට අමතර ව තුන් වන ශ්‍රේණියේ පන්තිය තුළ දෙවන ජාතික භාෂාව භාවිත වන පන්ති ප්‍රතිපත්ති ඇති කිරීමට පන්ති භාර ගුරු මහත්ම-මහත්මීන්ගේ අවධානය යොමු විය යුතු ය. මෙහි දී සුඛ පැතීම්, ස්තූති කිරීම්, ඇතැම් අවස්ථාවල දෙවන ජාතික භාෂාවෙන් ද පැවසීම වැනි භාෂා ප්‍රතිපත්ති ඇති කර ගත හැකි ය. තව ද දෙවන ජාතික භාෂාව සඳහා දිනයක් ප්‍රකාශයට පත් කර පන්ති මට්ටමෙන් සුවිශේෂ වැඩසටහන් සංවිධානය කළ හැකි ය.

7. සිසු ප්‍රගතිය තක්සේරු කිරීම

අවස්ථානුකූල ව දෙමළ වචන භාවිත කරන ආකාරය පිළිබඳ ව තොරතුරු රැස් කරන්න. එම තොරතුරු සිසුන්ගේ ප්‍රබලතා හඳුනා ගැනීමත් දුෂ්කරතා සඳහා උදවු වීමත් සඳහා යොදා ගන්න. ගුරු මාර්ගෝපදේශයේ පොදු තක්සේරු පත්‍රිකාවේ දෙවන ජාතික භාෂාව තක්සේරු කිරීම සඳහා අදාළ නිර්ණායකයන් ඇතුළත් කර ඇත.

දෙවන ජාතික භාෂාව (දෙමළ)

විෂය නිර්දේශය

නිපුණතාව - 1

තමා පිළිබඳ තොරතුරු ප්‍රකාශ කරයි.

உங்கள் பெயர் என்ன?	(උගල් පෙයර් එන්න)	ඔයාගේ නම මොකක් ද ?
நான் / எனது பெயர் . . .	නාන්/එනදු පෙයර් . . .	මම/මගේ නම . . .
உங்கள் ஊர் எது?	(උගල් උර් එදු)	ඔයාගේ ගම කොහේ ද?
எனது ஊர்... එනදු උර් . . .	මගේ ගම . . .	
உங்கள் வயது எத்தனை?	(උගල් වයදු එත්තනෙ)	ඔයාගේ වයස කීයද ?
எனது வயது... එනදු වයදු . . .	මගේ වයස . . .	
உங்கள் பாடசாலை எது?	(උගල් පාඩසාලෙ එදු)	ඔයාගේ පාසල මොකක් ද ?
எனது பாடசாலை . . .	එනදු පාඩසාලෙ . . .	මගේ පාසල . . .

නිපුණතාව - 2

පාසලේ පොදු ස්ථාන නම් කරයි.

வகுப்பு	වනුප්පු	පන්තිය
மைதானம்	මෙදානම්	ක්‍රීඩා පිට්ටනිය
அதிபர் காரியாலயம்	අදිආර් කාරියාලයම්	විදුහල්පති කාර්යාලයය
மலசலகூடம்	මලසලකුඩම්	වැසිකිළිය
நூலகம்	නූලභම්	පුස්තකාලයය

නිපුණතාව - 3

පාසලේ දී තම අවශ්‍යතා සඳහා වූ සුභද ඉල්ලීම් කරයි.

எனக்கு பேனை தாருங்கள்.	එනක්කු පේනෙ තාරුගල්	මට පෑන දෙන්න
எனக்கு தண்ணீர் தாருங்கள்.	එනක්කු තණ්නීර් තාරුගල්	මට වතුර දෙන්න
எனக்கு புத்தகம் தாருங்கள்.	එනක්කු පුත්තභම් තාරුගල්	මට පොත දෙන්න
உள்ளே வரலாமா?	උල්ලේ වරලාමා	ඇතුළට එන්නද ?
வெளியே போகலாமா?	වෙලියේ පෝහලාමා	එළියට යන්නද ?
நான் உள்ளே வரலாமா?	නාන් උල්ලේ වරලාමා	මම ඇතුළට එන්නද ?
நான் வெளியே போகலாமா?	නාන් වෙලියේ පෝහලාමා	මම එළියට යන්න ද ?

නිපුණතාව - 4

විශේෂ උත්සව සඳහා සුඛ පැතීම කරයි.

- இனிய புத்தாண்டு வாழ்த்துக்கள் ஓனிய பூநகாஷ்டி வால்த்ருக்கல் ! සුඛ අලුත් අවුරුද්දක් වේ වා !
- இனிய நத்தார் வாழ்த்துக்கள் ஓனிய நானார் வால்த்ருக்கல் ! සුඛ නත්තලක් වේ වා !
- இனிய தீபாவளி வாழ்த்துக்கள் ஓனிய தீவாவலி வால்த்ருக்கல் ! සුඛ දීපාවලියක් වේ වා !
- இனிய ரமழான் வாழ்த்துக்கள் ஓனிய ரமலான் வால்த்ருக்கல் ! සුඛ රමලාන් දිනයක් වේ වා !

නිපුණතාව - 5

කම සමීප පරිසරයේ වැඩෙන මල් හඳුනාගෙන ප්‍රකාශ කරයි.

அலரிப்பூ	අලරිප් පූ	අරලිය මල
ரோசாப்பூ	රෝසාප් පූ	රෝස මල
மல்லிகைப்பூ	මල්ලිකේප් පූ	පිච්ච මල
தாமரைப்பூ	තාමරෙප් පූ	නෙළුම් මල

නිපුණතාව - 6

කම සමීප පරිසරයේ ඇති පලතුරු හඳුනාගෙන ප්‍රකාශ කරයි.

அன்னாசிப்பழம்	අන්නාසිප්පලම්	අන්නාසි
மாம்பழம்	මාම්පලම්	අඹ
வாழைப்பழம்	වාලේප්පලම්	කෙසෙල්
பப்பாசிப்பழம்	පප්පාසිප්පලම්	පැපොල්
தோடம்பழம்	තෝඩම්පලම්	දොඩම්

නිපුණතාව - 7

ශරීරයේ අවයව කිහිපයක් හඳුනාගෙන නිවැරදිව ප්‍රකාශ කරයි.

தலை	තලේ	හිස
கை	කේ	අත
கால்	කාල්	කකුල
வயிறு	වයිරු	බඩ
முகம்	මුහම්	මුහුණ

නිපුණතාව - 8

කම සමීපතමයන් සමඟ සුහද සංවාදයක යෙදෙයි.

1, 2 හා 3 වන ශ්‍රේණිවල දී ඉගෙන ගත් වචන හා වැකි යොදා ගනිමින් සකස් කරගත් සරල හා කෙටි දෙබස් බණ්ඩ මේ සඳහා යොදා ගැනේ.

නිපුණතාව - 9

සරල කවි, ගී අංග වලන සහිත ව ගායනා කරයි.

නිපුණතාව : තමා පිළිබඳ තොරතුරු ප්‍රකාශ කරයි.

ඉගෙනුම් - ඉගැන්වීම් ක්‍රමෝපාය

ක්‍රියාකාරකම 1 :

- දෙමළ භාෂාවෙන් නම ප්‍රකාශ කරන ආකාරය සිසුන්ගෙන් විමසන්න.
 උදා : ආනතු පෙයර් ඉමාර එනද පෙයර් කුමාර (මගේ නම කුමාර)
- ඒ ආකාරයට සිසුන් කිහිප දෙනෙකුගෙන් නම විමසා පිළිතුරු දෙමළ බසින් ලබා ගන්න.
- මෙහි ආනතු 'එනද' යනු 'මගේ' යන අදහස බවත් පෙයර් 'පෙයර්' යනු 'නම' බවත් සිසුන්ට අවබෝධ කරන්න. පසු ව වයඟු 'වයදු' යන වචනය හඳුන්වා දෙන්න. වයඟු 'වයදු' යන වචනය 'වයස' යන්නට භාවිත කරන බව ප්‍රකාශ කරන්න.
- ඉහත නම පැවසූ ආකාරයට වයස පිළිබඳ ප්‍රකාශ කිරීමට ද සිසුන් හුරු කරන්න.
 උදා : ආනතු පෙයර් ඉමාර එනද පෙයර් කුමාර (මගේ නම කුමාර)
 ආනතු වයඟු ආනතු එනද වයදු එවිටු (8) (මගේ වයස අට යි)
- වයස වෙනස් වන සිසුවකු වෙතොත් එම සංඛ්‍යාව ප්‍රකාශ කිරීමට සිසුවාට අවස්ථාව ලබා දෙන්න.
 උදා : ඉහත ඉමාර (9)
- ගුරුවරයා සිංහල බසින් සිසුන් කිහිප දෙනෙකුගෙන් වයස විමසා ඉහත ආකාරයට පිළිතුරු ලබාගන්න.
- මෙම ප්‍රකාශය සිසුන්ට හොඳින් තහවුරු වූ පසු පහත දැක්වෙන ආකාරයට වයස පිළිබඳ ව දෙමළ බසින් ගුරුවරයා විසින් විමසන්න.
 උදා : උඟ්ඟ් වයදු එත්තනෙ (මගේ වයස කීය ද ?)
- මේ ආකාරයට ගුරුවරයා විසින් 'උගල් වයදු එත්තනෙ' ලෙස විමසද්දී සිසුන්/සිසුවා විසින් ආනතු වයඟු ආනතු 'එනද වයදු එවිටු' (මගේ වයස අට යි) ලෙස පිළිතුරු ලබා දිය යුතු වේ.
- මෙසේ පන්තියේ සිසුන්ට තම වයස දෙමළ බසින් ප්‍රකාශ කිරීමට හැකියාව ලැබෙන තෙක් ඉහත ප්‍රකාශය කිහිප වතාවක් උච්චාරණය කරවන්න.
- පසු ව ගුරුවරයා විමසූ ආකාරයට වයස විමසීමට හා පිළිතුරු ලබාදීමට සිසුන්ට ද අවස්ථාව ලබා දෙන්න.
 උදා : ඉහත ආනතු වයඟු ආනතු එනද වයදු එත්තනෙ ?
 ආනතු වයඟු ආනතු එනද වයදු එවිටු

ක්‍රියාකාරකම 2

- සිසුන් එළිමහනට කැටුව යන්න. රවුමක් ආකාරයට සිටුවන්න.
- ගුරුවරයා රවුම මැද සිටගන්න. ගුරුතුමිය විසින් එක් සිසුවකුට බෝලයක් යොමු කර 'උගල් වයදු එත්තනෙ' ලෙස විමසිය යුතු ය.
- බෝලය ලබා ගන්නා සිසුවා ආනතු වයඟු ආනතු 'එනද වයදු එවිටු' ලෙස පිළිතුරු ලබා දිය යුතු ය.
- මේ ආකාරයට ගුරුවරයා විසින් සෑම සිසුවකුට ම බෝලය යොමු කළ යුතු අතර ඔවුන්ගෙන් නිවැරදි පිළිතුරු ලබා ගත යුතු වේ.
- මෙසේ සියලු සිසුන් පිළිතුරු ලබා දුන් පසු ගුරුවරයා වෙනුවට එක් සිසුවකු රවුම මැදට කැඳවන්න.

- ඉහත ගුරුවරයා ක්‍රියා කළ ආකාරයට රවුමේ සිටි එක් සිසුවකු වෙත රවුම මැද සිටින සිසුවා බෝලය යොමු කරමින් **උඟ්‍ර** වයදු එන්නතේ ලෙස විමසිය යුතු වේ.
- බෝලය ලබා ගත් සිසුවා ඊට පිළිතුරු ලබා දී රවුම මැදට පැමිණිය යුතු වේ.
- රවුම මැද සිටි සිසුවා තමා බෝලය යොමු කළ සිසුවා සිටි ස්ථානයට ගොස් සිටගත යුතු ය.
- රවුම මැද සිටින සිසුවා නැවත පෙර සිසුවා ක්‍රියා කළ ආකාරයට ක්‍රියාකාරකම සිදු කළ යුතු ය.
- මේ ආකාරයට සියලු සිසුන්ට අවස්ථාව ලැබෙන තෙක් ක්‍රියාකාරකම සිදු කරන්න.

ක්‍රියාකාරකම 3

- පහත සඳහන් ගීතය සිසුන් සමඟ ගායනා කරන්න.

<input type="checkbox"/> A උඟ්‍ර වයදු එන්නතේ	A උඟ්‍ර වයදු එන්නතේ
<input type="checkbox"/> සොල්ලුඟ්‍ර	B උඟ්‍ර වයදු එන්නතේ
<input type="checkbox"/> එනදු වයදු එට්ටු	B උඟ්‍ර වයදු එන්නතේ
<input type="checkbox"/> පාරඟ්‍ර	B උඟ්‍ර වයදු එන්නතේ

- ගුරුවරයා **A** කොටස ගායනා කරන අතර, සිසුන් විසින් **B** කොටස ගායනා කළ යුතු වේ.
- මෙහි **උඟ්‍ර** වයදු එන්නතේ 'එනදු වයදු එට්ටු' ලෙස සිසුන් ප්‍රකාශ කරද්දී තම දෙඅතේ ඇඟිලිවලින් එම සංඛ්‍යාව පෙන්වමින් කළ යුතු බව සිසුන්ට පවසන්න.
- පසු ව සිසුන් කණ්ඩායම් දෙකකට බෙදා **A** කොටස එක් කණ්ඩායමක් විසින් ගායනා කරනු ලබන අතර **B** කොටස අනෙක් සිසුන් විසින් ගායනා කළ යුතු ය.
- මේ ආකාරයට සිසුන්ට කණ්ඩායම් වශයෙන් හා යුගල වශයෙන් ගීතය ගායනා කිරීමට අවස්ථාව ලබා දෙන්න.

ක්‍රියාකාරකම 4

- සිසුන් කිහිප දෙනෙකුගෙන් ඔවුන්ගේ නම **උඟ්‍ර** වයදු එන්නතේ ලෙස විමසන්න. ඊට පිළිතුරු ලබා ගන්න.
- යම් අයකුගෙන් පාසල පිළිබඳ විමසීමේ දී මේ ආකාරයට ම **උඟ්‍ර** වයදු එන්නතේ ලෙස විමසිය හැකි බව සිසුන්ට පැහැදිලි කරන්න.
- මෙහි දී **උඟ්‍ර** වයදු එන්නතේ 'පාසල' යනුවෙන් හැඳින්වෙන්නේ පාසල යන්න බව පෙන්වා දෙන්න.
- මේ සඳහා **උඟ්‍ර** වයදු එන්නතේ **උඟ්‍ර** වයදු එන්නතේ 'පාසල' යනුවෙන් හැඳින්වෙන්නේ පාසල යන්න බව පෙන්වා දෙන්න.
- මෙම ප්‍රකාශ හොඳින් තහවුරු වන තෙක් උච්චාරණය කරවන්න.
- පසු ව කණ්ඩායම් වශයෙන් හා එක් එක් සිසුවා වශයෙන් පාසලේ නම පිළිබඳ විමසීම හා පිළිතුරු ලබා ගැනීම සිදු කරන්න.

ක්‍රියාකාරකම 5

- සිසුන් එළිමහනේ සුදුසු ස්ථානයකට කැඳවාගෙන යන්න.
- පාසලේ නම සහිත පුවරුවක් සුදුසු ස්ථානයක එල්ලන්න.
- පාසලේ නම සහිත පුවරුව එල්ලා ඇති ස්ථානයට තරමක් දුරින් සිසුන් පේළියක් ආකාරයට සිටුවන්න.

- සිසුන් අතරින් එක් සිසුවකු කෝවිඩයේ එන්ජිම වශයෙන් නම් කරන්න.
- එම සිසුවාගේ කරට පාසලේ නම සඳහන් කර සකස් කරගත් කාඩ් පතක් මාලයක් ලෙස පළඳවන්න.
- ගුරුතුමිය කෝවිඩයට නැඟීමට අවසර පත් ලබාදෙන අයකු වශයෙන් මෙහි දී ක්‍රියා කළ යුතු වේ.
- ප්‍රවේශ පත්‍ර වශයෙන් භාවිත කිරීමට කුඩා ප්‍රමාණයේ කඩදාසි කිහිපයක් ද සපයා ගත යුතු ය.
- ජේලියේ මුලින් සිටින සිසුවා වෙත ගුරුතුමිය ගොස් කෝවිඩයේ ගමන් කිරීම සඳහා ප්‍රවේශ පත්‍රයක් ලබා ගත යුතු බව පවසන්න. ප්‍රවේශ පත්‍රය ලබා දීමට නම් තමා විමසන ප්‍රශ්නයට පිළිතුරු ලබාදිය යුතු බව ද පවසන්න. එසේ පවසා ගුරුතුමිය සිසුවාගෙන් **උඟ්‍රේ පාඩසාලෙ පෙයර්** **උඟ්‍රේ පාඩසාලෙ පෙයර්** එන්න' ලෙස විමසිය යුතු වේ.
- නිවැරදි පිළිතුර ලබා දුන් පසු සිසුවාට ප්‍රවේශ පත්‍රයක් ලබා දෙන්න.
- ඒ ආකාරයට අනෙක් සෑම සිසුවකුගෙන් ම වෙන් වෙන් වශයෙන් පාසලේ නම විමසා පිළිතුරු ලබා දුන් පසු ටිකට් පත් ඇත් නම් ලබා දී පාසලේ නම ලියූ මාලය සහිත සිසුවාගේ පිටුපසින් ජේලියක් ආකාරයට සිටගත යුතු වේ.
- සියලු සිසුන් කෝවිඩයට එක් වූ පසු ගුරුතුමිය ජේලියේ ඉදිරිපස සිටගත යුතු වේ.
- ළමයින් එකිනෙකාගේ උරහිසෙන්/ඉණෙන් අල්ලාගෙන කෝවිඩයක් ආකාරයට පාසලේ නම සඳහන් පුවරුව සකස් කර ඇති ස්ථානය තෙක් ගමන් කළ යුතු වේ.
- පාසල වෙත කෝවිඩයෙන් ළඟා වූ පසු සියලු දෙනා එක් වී ගුරුතුමිය **උඟ්‍රේ පාඩසාලෙ පෙයර්** එන්න' ලෙස විමසූ පසු **උඟ්‍රේ පාඩසාලෙ පෙයර්** ... (පාසලේ නම) **උඟ්‍රේ පාඩසාලෙ පෙයර්** ... ' (පාසලේ නම) ලෙස පිළිතුරු දිය යුතු වේ.

නිපුණතාව : පාසලේ පොදු ස්ථාන නම් කරයි.

ඉගෙනුම් - ඉගැන්වීම් ක්‍රමෝපාය

ක්‍රියාකාරකම 1 :

- පහත සඳහන් වචන අතරින් වචන දෙකක් සිසුන්ට අර්ථය සමඟ හඳුන්වා දෙන්න.

වක්‍රුප්පු	වහුප්පු	පන්ති කාමරය
මෘතපාඨය	මෙදානම්	ක්‍රීඩා පිටිය
අතිපර් කාරියාලය	අදිබර් කාරියාලම්	විදුහල්පති කාරියාලය
මලසලකුඩම්	මලසලකුඩම්	වැසිකිලිය
නූලකම්	නූලනම්	පුස්තකාලය

- හොඳින් වචන උච්චාරණය කරන තුරු කිහිප වතාවක් සිසුන්ට මෙම වචන නැවත නැවත උච්චාරණය කිරීමට අවස්ථාව ලබා දෙන්න.

උදා : වක්‍රුප්පු වහුප්පු - පන්ති කාමරය

නූලකම් නූලනම් - පුස්තකාලය වැනි සිසුන්ට පහසුවෙන් උච්චාරණය කළ හැකි වචන මූලින් තෝරා ගන්න.

- මෙම වචන අර්ථය සමඟ හොඳින් අවබෝධ වූ පසු අනෙක් වචන තුන ද ක්‍රමයෙන් හඳුන්වා දෙන්න. මේ සඳහා ඡායාරූප, චිත්‍ර, පෝස්ටර් ආදිය යොදා ගන්න.

ක්‍රියාකාරකම 2

- ඉහත සඳහන් වචනවලට අදාළ රූප A₄ ප්‍රමාණයේ කඩදාසිවල රූප කාඩ්පත් පහක් ආකාරයට සකස් කරගන්න.
- සිසුන්ගේ ඇස් ආවරණය කිරීමට රෙදි පටියක් ද සපයා ගන්න.
- එළිමහනේ සුදුසු ස්ථානයකට සිසුන් කැට්ටි යන්න.
- සකස් කරගත් රූප කාඩ්පත් එක පෙළකට සිටින ආකාරයට රඳවන්න.
- සිසුන් අතරින් එක් සිසුවකු ඉදිරියට කැඳවා ඔහුගේ/ඇයගේ දෙඇස් රෙදිකඩින් වසන්න.
- සීමා රේඛාවේ සිට ඉදිරියට ගොස් ඉදිරියේ රඳවා ඇති කාඩ්පත් පහ අතරින් එක් කාඩ්පතක් මත පමණක් ඇඟිල්ලක් තැබිය යුතු බවට සිසුන්ට උපදෙස් ලබා දෙන්න.
- පසු ව දැස් විවර කොට තමා ඇඟිල්ල තැබූ රූපයට අදාළ දෙමළ වචනය එම සිසුවා විසින් ප්‍රකාශ කළ යුතු වෙයි. පසු ව කණ්ඩායමේ අනෙක් සිසුන් විසින් ද එම වචනය ප්‍රකාශ කළ යුතු ය.
- එම සිසුවා නිවැරදි ව වචනය ප්‍රකාශ කිරීමට අපොහොසත් වුවහොත් කණ්ඩායමේ අනෙක් සිසුන්ට නිවැරදි වචනය ප්‍රකාශ කිරීමට අවස්ථාව ලබා දෙන්න.
- මෙම ක්‍රියාකාරකම කණ්ඩායම් වශයෙන් වෙන් වී සිදු කිරීමට ද සිසුන්ට අවස්ථාව ලබා දෙන්න.

ක්‍රියාකාරකම 3

- ඉහත සඳහන් වචනවලට අදාළ පින්තූර එකකින් දෙක බැගින් සකස් කරගන්න.
- ඒවා පෙට්ටි දෙකකට දමන්න. පෙට්ටි දෙක A හා B ලෙස නම් කරන්න.
- පින්තූර පෙට්ටි දෙක පන්තියේ ඉදිරියෙන් තබන්න.
- සිසුන් කණ්ඩායම් දෙකකට බෙදා A, B ලෙස නම් කරන්න. එක වරකට කණ්ඩායම් දෙකෙන් පළමු සිසුන් දෙදෙනා ඉදිරියට කැඳවා තමන්ගේ කණ්ඩායමට අයත් පෙට්ටියෙන් පින්තූරයක් ගෙන එම පින්තූරයට අදාළ දෙමළ වචන ප්‍රකාශ කිරීමට අවස්ථාව ලබා දෙන්න.

- මෙහි දී A කණ්ඩායමේ සිසුවා වචනය ප්‍රකාශ කළ පසු සියලු ම සිසුන් එම වචනය උච්චාරණය කළ යුතු ය. (නිවැරදි ව උච්චාරණය කළහොත් එම කණ්ඩායමට 1 ලකුණක් හෝ තරුවක් හෝ ලබා දෙන්න.)
- එම සිසුවාට නිවැරදි ව වචනය උච්චාරණය කළ නොහැකි වුවහොත් තම කණ්ඩායමේ සිසුන් නිවැරදි වචනය ශබ්ද නඟා ප්‍රකාශ කළ යුතු ය.
- ඉන් පසු B කණ්ඩායමේ සිසුවා ලබා ගත් පින්තූරයට අදාළ දෙමළ වචනය උච්චාරණය කළ යුතු ය.
- මෙසේ සිසුන් ලබා ගන්නා කාඩ් පත් නැවත පෙට්ටිවලට බහාලිය යුතු වේ.
- මේ ආකාරයට පන්තියේ සියලු ම සිසුන්ට ඉදිරියට පැමිණ කාඩ් පතක් ගෙන එහි දෙමළ උච්චාරණය ඉදිරිපත් කිරීමට අවස්ථාව ලබා දෙන්න.

ක්‍රියාකාරකම 4

- මෙම නිපුණතාව ඔස්සේ ඉගෙන ගත් වචනවලට අදාළ රූප ආශ්‍රයයෙන් පහත දැක්වෙන ආකාරයට වාසනා චක්‍රයක් සකස් කර ගන්න.

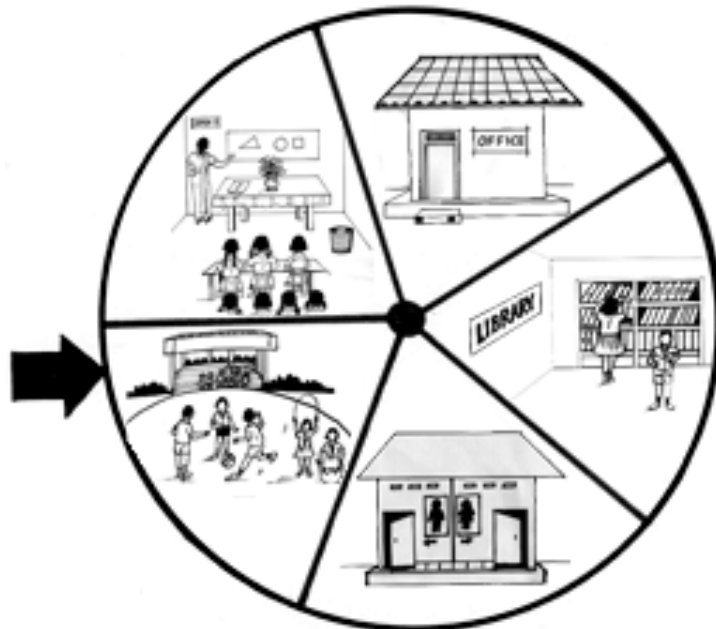

- ගුරුවරයා විසින් නම් කරන ලද සිසුන් ලවා වාසනා චක්‍රය කරකවා ඊතලය නවතින රූපයට අදාළ දෙමළ වචනය ප්‍රකාශ කිරීමට අවස්ථාව ලබා දෙන්න.
- මේ ආකාරයට පන්තියේ සියලු ම සිසුන්ට අවස්ථාව ලැබෙන සේ ක්‍රියාකාරකම් සිදු කරන්න.
- මෙය තරගයක් ආකාරයෙන් වුව ද සංවිධානය කළ හැකි ය.

ක්‍රියාකාරකම 5

- ඉහත වචන තව දුරටත් සිසුන් තුළ තහවුරු කිරීම සඳහා මෙම ක්‍රියාකාරකම යොදා ගන්න.
- සිසුන් සමඟ වාරිකාවක් යන බව කී, ඒ අතරතුර අපට හමුවන පාසලේ පොදු ස්ථානවල නම් කියවෙන විට එය ඉහත ඉගෙන ගත් වචනයක් නම් එයට අදාළ දෙමළ වචනය ශබ්ද නඟා සියලු ම සිසුන් ප්‍රකාශ කළ යුතු බවටත් සිසුන් දැනුවත් කරන්න.

උදා : දැන් අපි යන්නේ කැලෑ ගමේ ඉස්කෝලය නරඹන්න. දැන් දිය පාරක් තියෙනවා. එකෙන් එගොඩ වෙමු. අපි දැන් ඉන්නෙ කැලෑව ඇතුළේ. අන්න අතන ජේන්තේ විදුහල්පති කාර්යාලය. அதிபர் காரியாலயம் (අද්ඛර් කාර්යාලයම් යන්න සිසුන් ශබ්ද නගා ප්‍රකාශ කළ යුතු ය.) දැන් අපි ඒ පැත්තට යමු. ආ . . . මෙන්න මෙතන තියෙනවා වැසිකිළිය. மலசலகூடம் (මලසලකුඩම්) දැන් අපි කොහොට ද යන්නේ ? එහෙනම් අපි යමු ද පුස්තකාලය நூலகம் (නූලහම්) පැත්තට. අපි දැන් හාවුන්ගෙ පන්තිය வகுப்பு (වහුප්පු) බලන්න යමු. පන්ති කාමරයට යනකොට මල් වැටෙන් රිංගල යමු. අර බලන්න. අර ඇත ජේන්තේ සතුන්ගේ පීට්ටනිය. மைதாளம் (මෙමදානම්) අන්න හාවො පැන පැන යනවා. අපිත් හාවො පනිමු ද ? දැන් නම් මහන්සියි නේද ? අපි මෙතනින් වාඩි වෙමු.

දැන් කියන්න, කැලෑ ඉස්කෝලෙ දී අපට හමු වුණ ස්ථාන මොනව ද කියලා? ලෙස ප්‍රශ්න කරමින් ඉහත සඳහන් වචන නැවත නැවත උච්චාරණයට අවස්ථාව සැලසෙන සේ සිසුන්ගෙන් පිළිතුරු ලබා ගන්න.

நிபுණතාව : பாසலே டீ நம அபிஷயநா சடஹா வு சூநட ஓலீலீம் கரமி.

ஓதெதுமீ - ஓதெநீலீம் நுலேபாய

கூயாகாரகம 1 :

- தேவந ஸ்ரீணீயே டீ ஓதெந ஸந் சூநட ஓலீலீம் நரவந சிசுந்ஓ சிநிபந் கிரீம சடஹா பநந டூக்வேந ஈாகாரயே பூகாஓ கிநிபவரக் சிசுந் சமஓ ஓலீலாரணய கரந்ந.
- ஓடா : புத்தகம் ஂடுங்கள் பூந்நஹமீ ஓபூஓலே போந ஓந்ந.
- பென்சில் தாருங்கள் பௌசீலே காரூஓலே பரந்ஈல டேந்ந.
- அடிமட்டம் தாருங்கள் அஓமஓஓமீ காரூஓலே அஓரூல டேந்ந.
- மீ ஈாகாரயஓ பேதெந காரூஓலே பேஓந தாருங்கள். (பரந டேந்ந) யந பூகாஓய 'மஓ பரந டேந்ந' யநுவெந் பரவசீமீ டீ 'ஓநக்ஓ பேதெந காரூஓலே' ஂநக்ஓ பேஓந தாருங்கள். ஓலஈ யேடேந ஓவ சிசுந்ஓ பநடா டேந்ந.
- ஓம பூகாஓய சிசுந் ஓலா கிநிப வரக் ஓலீலாரணய கரவந்ந. பஈ வ அஓகோடூவ, பரந்ஈல, வஓர ஓலீலய, மல வரநி வவந ட யோடா ஓநிமீந் ஓநந பூகாஓய நரவந நரவந சிசுந்ஓ ஓஓடீந் நஹவூர வந நெக் பூகாஓ கிரீமஓ அஓஓஓல ஓலா டேந்ந.
- ஓடா : ஂநக்ஓ பேஓந தாருங்கள். ஓநக்ஓ பேதெந காரூஓலே மஓ பரநக் டேந்ந.
- ஂநக்ஓ அடிமட்டம் தாருங்கள். ஓநக்ஓ அஓமஓஓமீ காரூஓலே மஓ அஓரூலக் டேந்ந.
- ஂநக்ஓ பந்நு தாருங்கள். ஓநக்ஓ பந்நூ காரூஓலே மஓ ஓலீலயக் டேந்ந.
- ஂநக்ஓ பூ தாருங்கள். ஓநக்ஓ பூ காரூஓலே மஓ மலக் டேந்ந.

கூயாகாரகம 2

- விவிஓ வரணவலிந் யூஓ (நிலே, கஓல, கஹ, சூடூ, கஓ, ரஓ) அஓரூலே, ஓலீல, மலே, பரந், போந், பரந்ஈலே வரநி டூவ ஈபயா ஓந்ந.
- ஓலா பந்நிய ஓஓரீயே நஓந்ந.
- சிசுந் ஓக் அயஓ ஓஓநிந் ஓஓரீயஓ கரடேலா டஓ கரஓந் டூவ அநரீந் ஓரூஓமீய விசீந் நமீ கரந ஓட டூவ/டூவயந் ஓலா டீய யூஓ ஓவ சிசுலாஓ பவஈந்ந.
- ஓடா : ஓநக்ஓ மஓஓஓலே நிர அஓ மஓஓமீ காரூஓலே
ஓநக்ஓ சிவஓபூ நிர பூந்நஹமீ காரூஓலே
ஓநக்ஓ பலீலே நிர அஓமஓஓமீ காரூஓலே

கூயாகாரகம 3

- பநந ஈடஹந் பூகாஓ டேகெஹி அஓஓய ஓ நிவரஓஓ ஓலீலாரணய ஈநிந வ சிசுந்ஓ ஓஓந்லா டேந்ந.
- ஁ஂஂஂ வரலாமா? ஓலீலே வரலாமா அரஓலஓ ஓந்ந ட?
- ஓவஂஂஂஂ போகலாமா? வெலீயே பௌஓலாமா ஓலீலஓ யந்ந ட ?
- பஈவ பநந ஈடஹந் கூயாகாரகமீவல சிசுந் யோடேலா நவ டூரஓந் ஓம பூகாஓ பிலீஓஓ அஓஓலீலய நஹவூர கரந்ந.
- சிசுந் ஓலீலஓநஓ டஓதெந யந்ந. மீடுலே கஓஓவகிந் ஓலாஓ ரவூமக் அஓந்ந. சிசுந் ம சிசுந் ரவூமெந் பிஓ சிஓந ஈாகாரயஓ சிசுந் ஓஓநஓந கரந்ந.
- ஓரூஓமீய விசீந் ஓலாஓஓஓ ஈஓஓலகஓ அநூவ சிசுந் ஁ஂஂஂ வரலாமா? 'ஓலீலே வரலாமா' யநுவெந் ஓரூஓமீயஓதெந் விமஈய யூஓ ய.
- ஓயஓ பிலீஓஓரூ வஓயெந் வாரூங்கள் 'வாரூஓலே' ஓலஈ பிலீஓஓரூ ஓலாஓய யூஓ ய.
- ஓ அநூவ சிசுந் ஓவூந் ஓலஈ ரவூமீ பிஓந சிஓ ரவூம அரஓலஓ ஓக் வரக் பரமீணய யூஓ ய.

- ඊළඟට ගුරුවරයා ලබාදෙන සංඥාවකට අනුව සිසුන් විසින් බෙහෙවින් භාවිතයට ගන්නා පොතකින් 'වෙළියේ පෝහලාමා' ලෙස විමසූ විට ගුරුතුමිය පොතකින් 'පෝහල' ලෙස පිළිතුරු ලබාදිය යුතු අතර පෙර මෙන් සිසුන් රවුමේ ඇතුළත සිට පිටතට භාවක මෙන් එක පිම්මක් රවුමෙන් පිටතට පැනිය යුතු ය.
- මේ ආකාරයට කිහිප වතාවක් ක්‍රියාකාරකම සිදු කරන්න. ගුරුතුමිය වෙනුවට වෙනත් සිසුන් යොදවමින් ක්‍රියාකාරකම දිගට ම විවිධ සත්ත්ව හැසිරීම් සමඟ සිදු කිරීමට සිසුන්ට අවස්ථාව ලබා දෙන්න.
- සිසුන් කණ්ඩායම් කිහිපයක් වශයෙන් යොදවමින් ද මෙම ක්‍රියාකාරකම තව දුරටත් සිදු කළ හැකි ය.

ක්‍රියාකාරකම 4

- සිසුන් එළිමහනට කැටි ව යන්න.
- රූපයේ දැක්වෙන ආකාරයට සිසුන් පේළි දෙකක සිටුවා පේළි දෙක මැදින් තරමක් විශාල ප්‍රමාණයේ රවුමක් අඳින්න.

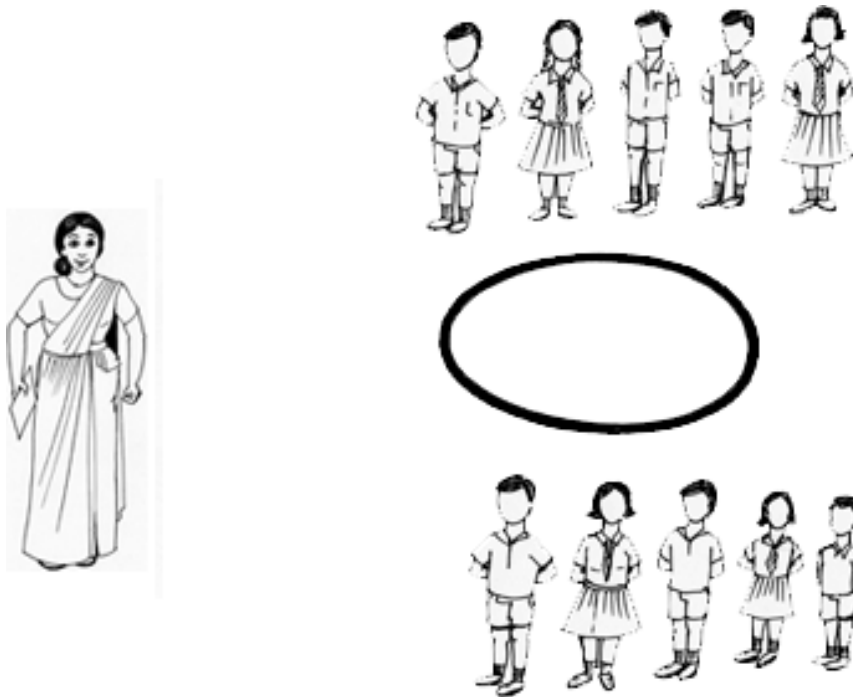

- සිසුන් A හා B වශයෙන් කණ්ඩායම් දෙකකට බෙදන්න.
- A කණ්ඩායමේ සිසුන් B කණ්ඩායමේ සිසුන්ගෙන් **උරුම** වැරදීමක්? 'උරුම වරලාමා' කියා ශබ්ද නගා ඇසිය යුතු ය.
- එවිට B කණ්ඩායමේ සිසුන්, **වාග්‍රභාෂිත** 'වාරුගල්' ලෙස පිළිතුරු ලබාදිය යුතු ය. ඒ අනුව A කණ්ඩායමේ සිසුන් රවුම තුළට පැමිණිය යුතු ය.
- නැවත A කණ්ඩායමේ සිසුන් බෙහෙවින් භාවිතයට ගන්නා පොතකින් 'වෙළියේ පෝහලාමා' ලෙස B කණ්ඩායමේ සිසුන්ගෙන් ඇසිය යුතු ය. B කණ්ඩායමේ සිසුන් පොතකින් 'පෝහල' ලෙස පිළිතුරු දිය යුතු ය. ඒ අනුව A කණ්ඩායමේ සිසුන් නැවත පේළියේ තමන් සිටි ස්ථානයට යා යුතු ය.
- B කණ්ඩායම ද මේ ආකාරයටම ක්‍රියාකාරකමේ යොදවන්න.
- සිසුන් රවුම තුළට එන ආකාරය හා ඉන් පිටතට යන ආකාරය සඳහා සතුන්ගේ ගමන් විලාස ද භාවිත කළ හැකි ය.

නිපුණතාව : විශේෂ උත්සව සඳහා සුබ පැතීම කරයි.

ඉගෙනුම් - ඉගැන්වීම් ක්‍රමෝපාය

ක්‍රියාකාරකම 1 :

- උපන් දින සඳහා සුබ පැතීම කළ ආකාරය පිළිබඳ ව සිසුන්ට සිහිපත් කරන්න. ඒ සඳහා යොදන ප්‍රකාශය පිළිබඳ ව සිසුන්ගෙන් විමසන්න.
 සුබ උපන් දිනයක් වේවා **ඉනියා පීරන්දනාල් වාල්ත්තුක්කල්**
 (ඉනිය පිරන්දනාල් වාල්ත්තුක්කල්)
- මේ ආකාරයට විශේෂ උත්සව සඳහා ද සුබ පැතීම කළ හැකි බව සිසුන්ට පවසන්න.
 උදා : අලුත් අවුරුදු/නත්තල්/රාමලාන්/දීපාවලී
- මේවා අතරින් ප්‍රථමයෙන් අලුත් අවුරුද්ද සඳහා සුබ පතන ආකාරය සිසුන්ට හඳුන්වා දෙන්න.
 සුබ අලුත් අවුරුද්දක් වේවා **ඉනියා පුත්තාණ්ඩු වාල්ත්තුක්කල්**
 (ඉනිය පුත්තාණ්ඩු වාල්ත්තුක්කල්)
- 'පුත්තාණ්ඩු' යන වචනයෙන් අදහස් කරන්නේ 'අලුත් අවුරුද්ද' යන්න බව පැහැදිලි කරන්න.
- මේ ආකාරයට අනෙකුත් උත්සව අවස්ථාවලට කරන සුබ පැතීම් සිසුන්ට හඳුන්වා දෙන්න.
 නත්තල් උත්සවය සඳහා සුබ පැතීම **ඉනියා නත්තාර් වාල්ත්තුක්කල්**
 (ඉනිය නත්තාර් වාල්ත්තුක්කල්)
 දීපාවලී උත්සවය සඳහා සුබ පැතීම **ඉනියා තීපාවනි වාල්ත්තුක්කල්**
 (ඉනිය තීපාවනි වාල්ත්තුක්කල්)
 රාමලාන් උත්සවය සඳහා සුබ පැතීම **ඉනියා රාමලාන් වාල්ත්තුක්කල්**
 (ඉනිය රාමලාන් වාල්ත්තුක්කල්)
- සිසුන්ගෙන් අහඹු ලෙස ප්‍රශ්න කරමින් එම සුබ පැතීම් නිවැරදි ව හඳුනාගෙන තිබේ දැයි හා නිවැරදි ව භාවිත කරන්නේ දැයි යන්න තහවුරු කරගන්න.

ක්‍රියාකාරකම 2 :

- පන්තියේ සිසුන් කණ්ඩායම් 4කට බෙදන්න.
- සිසුන් කණ්ඩායම් 4 අලුත් අවුරුදු, නත්තල්, දීපාවලී, රාමලාන් යන උත්සව සමරන අය වශයෙන් නම් කරන්න.
- එම සිසුන් හඳුනා ගැනීමට යම් සංකේතයක් සෑම සිසුවකුට ම පලඳවන්න.
- කණ්ඩායම් මාරු වෙමින් දෙමළ බසින් සුබ පැතීම් කිරීමට අවස්ථාව ලබා දෙන්න.

ක්‍රියාකාරකම 3

- සිසුන් මුහුණට මුහුණ ලා පේළි දෙකකට සිටුවන්න.
- අලුත් අවුරුද්ද සඳහා කරන සුබ පැතීම සඳහා A පේළියේ පළමු සිසුවා B පේළියේ පළමු සිසුවාට **ඉනියා පුත්තාණ්ඩු වාල්ත්තුක්කල්** යනුවෙන් සුබ පැතීමටත්, B පේළියේ පළමු සිසුවා ඒ සඳහා **නන්රි 'නන්රි'** වශයෙන් පිළිතුරු දීමටත් යොමු කරන්න.
- ඒ ආකාරයට ම නැවත B පේළියේ පළමු සිසුවා A පේළියේ පළමු සිසුවා වෙත සුබ පැතිය යුතු අතර ඒ සිසුවා **නන්රි 'නන්රි'** වශයෙන් ප්‍රකාශ කළ යුතු ය.
- මේ ආකාරයට පේළිවල සිටින සිසුන්ට සුබ පැතීම් සිදු කිරීමට අවස්ථාව ලබා දෙන්න.
- සිසුන් රවුම් දෙකක් ආකාරයට සිටුවා පෙර හඳුන්වා දුන් ආකාරය සේ රවුමේ ගමන් කරමින් එකිනෙකාට සුබ පැතීමටත් සිසුන්ට අවස්ථාව සලස්වන්න.

නිපුණතාව : තම සමීප පරිසරයේ වැවෙන මල් හඳුනාගෙන ප්‍රකාශ කරයි.

ඉගෙනුම් - ඉගැන්වීම් ක්‍රමෝපාය

- පහත සඳහන් මල් හඳුන්වන වචන සිසුන්ට අර්ථය සමඟ හඳුන්වා දෙන්න.

අලරිප්පු	අලරිප් පූ	අරලිය
රොසාප්පු	රෝසාප් පූ	රෝස
මල්ලිහෙප්පු	මල්ලිහෙප් පූ	පිච්ච
තාමරෙප්පු	තාමරෙප් පූ	නෙළුම්

- මෙම මල් හඳුන්වන දෙමළ වචන හොඳින් උච්චාරණය කරන තුරු කිහිප වතාවක් නැවත නැවත උච්චාරණය කිරීමට අවස්ථාව ලබා දෙන්න.
- මේ සඳහා ස්වාභාවික මල් සපයා ගන්න. සොයාගත නොහැකි මල් සඳහා පමණක් පින්තූර, ඡායාරූප ආදිය යොදා ගන්න.
- එක් එක් මල පෙන්වමින් එයට අදාළ දෙමළ වචනය නිවැරදි ව උච්චාරණය කරවන්න.

ක්‍රියාකාරකම 1

- රෝස, අරලිය, පිච්ච, නෙළුම් යන මල් වර්ගවලින් මල් සපයා ගන්න.
- සිසුන් කණ්ඩායම් හතරකට බෙදා වර්ග හතරට අයත් මල් වෙන් කර එක් කණ්ඩායමකට එක් මල් වර්ගය බැගින් ලබා දෙන්න. සපයා ගත නොහැකි මල් වර්ග වේ නම් ඒ සඳහා රූප යොදා ගන්න.
- සෑම ළමයකුට ම මලක් ලැබෙන සේ මල් සපයා ගත යුතු ය.

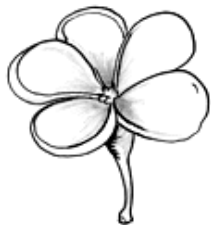

අරලිය අලරිප්පු (අලරිප් පූ)



රෝස රොසාප්පු (රෝසාප් පූ)



පිච්ච මල්ලිහෙප්පු (මල්ලිහෙප් පූ)



නෙළුම් තාමරෙප්පු (තාමරෙප් පූ)

- ගුරුතුමිය මල් වර්ග හතරෙන් ම එක බැගින් තබා ගත යුතු ය. ඒ අනුව ගුරුතුමිය මලක් පෙන්වන විට එම මල තිබෙන කණ්ඩායමේ සිසුන් නැගීමට මල් ඉහළට ඔසවමින් මලේ නම දෙමළ බසින් ශබ්ද නගා පැවසිය යුතු ය.
- ඉන් පසු පන්තියේ සියලු සිසුන් ලවා එම මලේ නම දෙමළ බසින් උච්චාරණය කරවන්න.

- මේ ආකාරයට අනෙකුත් මල් සහිත කණ්ඩායම්වලට ද මල්වල නම් ප්‍රකාශ කිරීමට අවස්ථාව ලබා දෙන්න. සිසු කණ්ඩායම් නිවැරදි ව මලේ නම ප්‍රකාශ කරන විට අත් පොළසන් දී ඇගයීමට ලක් කරන්න.
- ඉන් පසු කණ්ඩායම් අතර මල් හුවමාරු කරමින් සියලු ම කණ්ඩායම්වලට සියලු ම මල්වල නම් ප්‍රකාශ කිරීමට අවස්ථාව ලැබෙන පරිදි ක්‍රියාකාරකම සැලසුම් කරන්න.

ක්‍රියාකාරකම 2

- මල් වර්ග හතරට අදාළ පින්තූර සහිත කාඩ්පත් කට්ටල තුනක් සකස් කර ගන්න. එක් කට්ටලයක් කුඩා පෙට්ටියකට බැගින් වන සේ ඒවා පෙට්ටි තුනකට දමා ගන්න.
- රූපයේ දැක්වෙන ආකාරයට සිසුන් එළිමහනේ සුදුසු ස්ථානයකට කැටි ව ගොස් රවුමට සිට ගැනීමට සලස්වන්න.
- රවුමේ ස්ථාන තුනක සිටින සිසුන් තිදෙනෙකුට පෙට්ටි තුන ලබා දෙන්න.

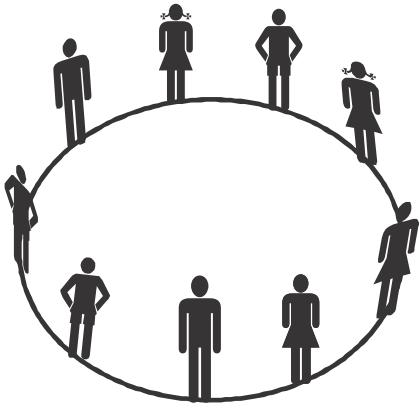

- ඉන් පසු ගුරුතුමිය ලබාදෙන සංඥාවකට අනුව එම පෙට්ටි රවුමේ සිටින සිසුන්ගේ අතින් අත මාරු කිරීමට උපදෙස් ලබා දෙන්න.
- එම පෙට්ටි සිසුන්ගේ අතින් අත යවන අතර ගුරුතුමිය සංඥාවක් ලබාදෙන විට පෙට්ටි අතින් අත යැවීම නතර කළ යුතු ය.
- එම අවස්ථාවේ පෙට්ටි අතැති සිසුන් තිදෙනා එහි ඇති එක් රූප කාඩ් පත බැගින් එළියට ගෙන එම රූපයෙහි සඳහන් මලෙහි නම දෙමළ බසින් ශබ්ද නඟා ප්‍රකාශ කළ යුතු වේ.
- යම් සිසුවකුට නිවැරදි පිළිතුර ලබාදිය නොහැකි වුවහොත් අනෙක් සිසුන් හට නිවැරදි පිළිතුර දීමට අවස්ථාව ලබා දෙන්න.
- නැවත පෙර පරිදි ගුරුතුමියගේ සංඥාවකට අනුව පෙට්ටි අතින් අත යවමින් ක්‍රියාකාරකම සිදු කරන්න. සෑම සිසුවකුට ම පෙට්ටියෙන් කාඩ් පතක් ගෙන මලක නමක් ප්‍රකාශ කිරීමට අවස්ථාව ලැබෙන පරිදි ක්‍රියාකාරකම සැලසුම් කරන්න.

ක්‍රියාකාරකම 3

- මල් වර්ග හතරම නියෝජනය වන ආකාරයට පන්තියේ සිසුන් සංඛ්‍යාවට ප්‍රමාණවත් පරිදි පහත දැක්වෙන ආකාරයට මල්වල රූප සහිත මාල සකස් කර ගන්න.

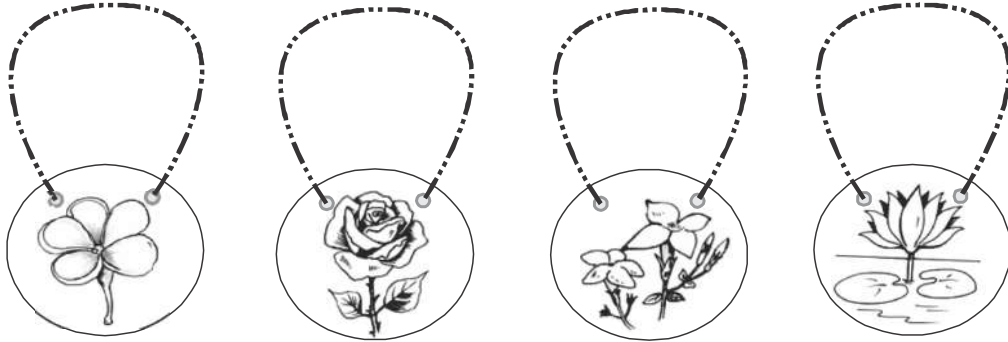

- සිසුන් අඩකවයක් ලෙස සිට ගැනීමට සලස්වන්න. ගුරුතුමිය මල් වර්ගයක නමක් පවසන විට එම මල් වර්ගයේ රූප සහිත මාල පැලඳ ගෙන සිටින සිසුන් ඉදිරියට පැමිණ මාලයක ආකාරයට අත් අල්ලා ගෙන තමා පැලඳ සිටින මලේ නම ශබ්ද නඟා ප්‍රකාශ කළ යුතු ය.
- නැවත එම සිසුන් අඩකවය වෙත යවා වෙනත් මලක නමක් ගුරුතුමිය ප්‍රකාශ කරන විට පෙර පරිදි ම එම මලේ රූපය සහිත මාලය පැලඳ සිටින සිසුන් ඉදිරියට විත් එම මලේ නම දෙමළ බසින් උච්චාරණය කරමින් දැන් අල්ලා ගනිමින් මාලයක් ආකාරයට සකස් විය යුතු ය.
- මේ ආකාරයට සියලු ම සිසුන්ට අවස්ථාව ලැබෙන පරිදි ද සිසුන් පැලඳගෙන සිටින මාල අනෙක් සිසුන් අතර හුවමාරු කරමින් ද ක්‍රියාකාරකම දිගට ම සිදු කරන්න.

නිපුණතාව : සමීප පරිසරයේ ඇති පලතුරු හඳුනාගෙන ප්‍රකාශ කරයි.

ඉගෙනුම් - ඉගැන්වීම් ක්‍රමෝපාය

ක්‍රියාකාරකම 1 :

- අන්නාසි, අඹ, කෙසෙල්, පැපොල්, දොඩම් යන පලතුරු පන්ති කාමරයට සපයා ගන්න.
- ඒවායේ නම් ප්‍රකාශ කරන ලෙස සිසුන්ට උපදෙස් දෙන්න.

අන්නාසි	අන්නාසිප් පළමි	අන්නාසි
මාම්පලුම	මාමි පළමි	අඹ
වාඤ්ඤාපලුම	වාලෙළ පළමි	කෙසෙල්
පප්පාසිප්පලුම	පප්පාසිප් පළමි	පැපොල්
දොඩම්පලුම	තෝඩම් පළමි	දොඩම්

- පසු ව ඒවා එකින් එක පෙන්වමින් එම පලතුරු සඳහා භාවිත කරන දෙමළ වචන හඳුන්වා දෙන්න. වචන හොඳින් අවබෝධ වන තුරු සිසුන් ලවා කිහිප වරක් උච්චාරණය කරවන්න.
- පසු ව එක් එක් සිසුවා පන්තිය ඉදිරියට කැඳවා පලතුරු වර්ග 5 අතරින් තමා කැමති එක් පලතුරු වර්ගයක් තෝරාගෙන එහි නම දෙමළ බසින් ප්‍රකාශ කිරීමට අවස්ථාව ලබා දෙන්න. මේ ආකාරයට කිහිප දෙනෙකුට තමා කැමති පලතුරු හඳුන්වා දීමට අවස්ථාව ලබා දෙන්න. අනෙක් සිසුන්ට ද තමන් කැමති පලතුරුවල නම් දෙමළ බසින් ප්‍රකාශ කිරීමට අවස්ථාව ලබා දෙන්න.
- ක්‍රියාකාරකම අවසානයේ සිසුන්ට පලතුරු භුක්ති විඳීමට ද අවස්ථාව ලබා දෙන්න.

ක්‍රියාකාරකම 2

- සිසුන්ට කිරිමැටි/මැටි හෝ එවැනි වෙනත් ද්‍රව්‍යයක් හෝ යොදා ගනිමින් අඹ, දොඩම්, කෙසෙල්, අන්නාසි, පැපොල් යන පලතුරු නිර්මාණයට අවස්ථාව ලබා දෙන්න.
- ඒවා සුදුසු අයුරින් වර්ණ ගැන්වීමට යොමු කරන්න.
- ඒවා හොඳින් විශ්ලේෂණය පසු එක් වර්ගයකින් එක් පලතුරු බැගින් වන සේ කණ්ඩායම් අතර පලතුරු ආකෘති බෙදා දෙන්න.
- එම පලතුරු ආකෘති වැසිය හැකි ප්‍රමාණයේ පෙට්ටියක් හෝ ප්ලාස්ටික් කෝප්පයක් හෝ බැගින් සෑම කණ්ඩායමකට ම ලබා දෙන්න.
- එක් එක් පලතුරු මේසය මත තබා එක පලතුරක් එක භාජනයකින් බැගින් වැසීමට උපදෙස් දෙන්න.

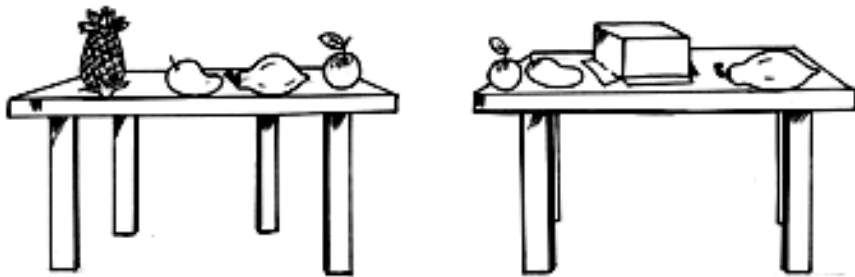

- පසුව ඒ ඒ කණ්ඩායම්වල එක් සිසුවකුට දැස් වසා ගැනීමට පවසා ඔහු හෝ ඇය හෝ දැස් වසාගෙන සිටින අතර පෙට්ටි තිබූ ස්ථාන වෙනස් කරන ලෙස පවසන්න.
- දැස් වසා සිටින සිසුවාට දැස් හරින ලෙස පවසා යම් පෙට්ටියක් පෙන්වා එහි ඇත්තේ කුමන පලතුරු දැයි අනුමාන කරන ලෙස පවසන්න.

- සිසුවා යම් පලතුරක නම දෙමළ බසින් ප්‍රකාශ කළ විට පෙට්ටිය විවෘත කර ඔහු හෝ ඇය හෝ දුන් පිලිතුර නිවැරදි දැයි තහවුරු කර ගන්න.
- එම පලතුරේ නම කණ්ඩායමේ සියලු ම දෙනා එක් ව ගබ්බා නගා ප්‍රකාශ කළ යුතු වෙයි.
- මේ ආකාරයට කණ්ඩායමේ සෑම සිසුවකුට ම පලතුරේ නම ප්‍රකාශ කිරීමට අවස්ථාව ලැබෙන සේ ක්‍රියාකාරකම දිගට ම සිදු කරන්න.

ක්‍රියාකාරකම 3

- ඉහත සඳහන් පලතුරු පහට අදාළ ව වෙස් මුහුණු 5ක් සකස් කර ගන්න. පන්ති කාමරයේ සුදුසු තැනක තිරයක් සකස් කර ගන්න.
- සිසුන් පස් දෙනෙකුට එම වෙස් මුහුණු පලඳවා තිරය පිටුපසින් අනෙක් සිසුන්ට නොපෙනෙන සේ වාඩි වී සිටීමට උපදෙස් දෙන්න.
- ගුරුතුමිය දෙන උපදෙස් අනුව වරකට එක් සිසුවා බැගින් පන්තියේ අනෙක් සිසුන්ට පෙනෙන සේ නැගී සිටීමට සලස්වන්න.
- එම සිසුවා නැගී සිටින විට ඔහු හෝ ඇය හෝ පැලඳ සිටින වෙස් මුහුණෙන් දැක්වෙන පලතුරේ නම දෙමළ භාෂාවෙන් අනෙක් සිසුන් ප්‍රකාශ කළ යුතු වේ.
- පන්තියේ සිසුන්ට පලතුරුවල නම් හොඳින් උච්චාරණය කිරීමට හැකි වන තෙක් මෙම ක්‍රියාකාරකම විනෝදාත්මක ස්වරූපයෙන් සංවිධානය කරන්න.
- වෙස් මුහුණ පැලඳ තිරයේ පිටුපසට යාමට අනෙක් සිසුන්ට ද අවස්ථාව ලබා දෙන්න.

නිපුණතාව : ශරීරයේ අවයව කිහිපයක් හඳුනාගෙන ප්‍රකාශ කරයි.

ඉගෙනුම් - ඉගැන්වීම් ක්‍රමෝපාය

ක්‍රියාකාරකම 1 :

- ගුරුතුමිය තමාගේ ශරීරයේ හිස, අත, කකුල, බඩ, මුහුණ යන ශරීර කොටස් පෙන්වමින් ඒවාට දෙමළ බසින් යෙදෙන වචන හඳුන්වා දෙන්න.

තඹල	තලෙල	හිස
කෙ	කෙ	අත
කාල්	කාල්	කකුල
වැට්ටු	වැට්ටු	බඩ
මුහුණ	මුහුණ	මුහුණ

- මෙම වචන හඳුන්වා දීම කිහිප වතාවක් සිදු කර සිසුන් වචන හොඳින් අවබෝධ කරගත් බව තහවුරු කර ගන්න.
- පසුව ගුරුතුමිය විසින් ඉහත සඳහන් ශරීරයේ කොටස් පෙන්වන විට සිසුන්ට ඒවා හඳුන්වන නම් ශබ්ද නඟා ප්‍රකාශ කරන ලෙස උපදෙස් දෙන්න.
- නැවත ගුරුතුමිය එම ශරීරයේ කොටස් දෙමළ බසින් එකින් එක පවසන විට අත තබමින් පෙන්වන ලෙස සිසුන්ට පවසන්න.

ක්‍රියාකාරකම 2

- පහත දැක්වෙන ආකාරයේ රූපයක් ඇඳ එය සෑම සිසුවකුට ම එක බැගින් ලැබෙන සේ පිටපත් සකස් කර ගන්න.



- එම රූපවල හිස, අත්, බඩ, කකුල් යන කොටස් වෙන් වෙන් වශයෙන් කපා ගන්න.
- සෑම සිසුවකුට ම රූපය නැවත ගොඩ නැඟීමට ප්‍රමාණවත් තරමේ කොළයක් බැගින් ලබා දෙන්න.
- ගුරුතුමිය ද ශරීරයේ කොටස් විශාල ප්‍රමාණයෙන් සකසා ගන්න. ඒවා ඇලවීමට ප්‍රමාණවත් හිස් කඩදාසියක් ලෑල්ල මත රඳවා ගන්න.
- ගුරුතුමිය ශරීර කොටස් සහිත පින්තූර කොටස්වලින් එකක් ගෙන (උදා : හිස ගෙන) එයින් නිරූපණය වන්නේ කුමක් දැයි යන්න පිළිතුරු ලබා ගන්න.
- සියලු ම සිසුන්ට එම දෙමළ වචනය ශබ්ද නඟා උච්චාරණය කිරීමට සලස්වන්න.
- මේ සමඟ ම සිසුන්ට ද තම කඩදාසියේ එම පින්තූර කොටස ඇලවීමට උපදෙස් ලබා දෙන්න.
- පසු ව ගුරුතුමිය ලෑල්ලේ රඳවා ඇති කඩදාසියේ සුදුසු ස්ථානයන්හි රඳවා පෙර මෙන් තවත් රූප කොටසක් ගෙන එම කොටස හඳුන්වන දෙමළ වචනය විමසා සිසුන්ගෙන් පිළිතුරු ලබා ගෙන එය ද පෙර මෙන් සුදුසු තැනකින් අලවන්න.
- මේ ආකාරයට රූපයේ සියලු කොටස්වල නම් කියමින් අලවා රූපය ගොඩනඟන්න.

නිපුණතාව : තම සමීපතමයන් සමඟ සුභද සංවාදයක යෙදෙයි.

ඉගෙනුම් - ඉගැන්වීම් ක්‍රමෝපාය

ක්‍රියාකාරකම 1 :

- පළමු වන, දෙවන හා තුන් වන ශ්‍රේණිවල දී ඉගෙන ගත් වචන යොදා ගනිමින් කෙටි සංවාද සකස් කර ගන්න.
- සිසුන් සුදුසු පරිදි වෙන් කරමින් එවැනි දෙබස් ගොඩනැගීමට සිසුන්ට අවශ්‍ය මඟ පෙන්වීම් කරන්න.
- අන් සිසුන් ඉදිරියේ ඒවා ඉදිරිපත් කිරීමට ද සිසුන්ට අවස්ථාව ලබා දෙන්න.
දෙබස් සඳහා උදාහරණ :

1.

ඈ: **ඔබගේ පියා කුමක් කරයි ?**
 (ඔබගේ නම මොකක් ද?)

ඈ: **ඔබගේ පියා කුමක් කරයි? එතුමා කුමක් කරයි? ඔබගේ පියා කුමක් කරයි? (මම සමන්. ඔබගේ නම මොකක් ද?)**

ඈ: **ඔබගේ පියා කුමක් කරයි. ඔබගේ පියා කුමක් කරයි? එතුමා කුමක් කරයි? ඔබගේ පියා කුමක් කරයි? (මගේ නම කුමක්ද. ඔබගේ නම කුමක්ද?)**

ඈ: **ඔබගේ පියා කුමක් කරයි. ඔබගේ පියා කුමක් කරයි? එතුමා කුමක් කරයි? ඔබගේ පියා කුමක් කරයි? (මගේ නම කුමක්ද. ඔබගේ නම කුමක්ද?)**

ඈ: **ඔබගේ පියා කුමක් කරයි. ඔබගේ පියා කුමක් කරයි? එතුමා කුමක් කරයි? ඔබගේ පියා කුමක් කරයි? (මගේ නම කුමක්ද. ඔබගේ නම කුමක්ද?)**

ඈ: **ඔබගේ පියා කුමක් කරයි. ඔබගේ පියා කුමක් කරයි? එතුමා කුමක් කරයි? ඔබගේ පියා කුමක් කරයි? (මගේ නම කුමක්ද. ඔබගේ නම කුමක්ද?)**

ඈ: **ඔබගේ පියා කුමක් කරයි. ඔබගේ පියා කුමක් කරයි? එතුමා කුමක් කරයි? ඔබගේ පියා කුමක් කරයි? (මගේ නම කුමක්ද. ඔබගේ නම කුමක්ද?)**

ඈ: **ඔබගේ පියා කුමක් කරයි. ඔබගේ පියා කුමක් කරයි? එතුමා කුමක් කරයි? ඔබගේ පියා කුමක් කරයි? (මගේ නම කුමක්ද. ඔබගේ නම කුමක්ද?)**

ඈ: **ඔබගේ පියා කුමක් කරයි. ඔබගේ පියා කුමක් කරයි? එතුමා කුමක් කරයි? ඔබගේ පියා කුමක් කරයි? (මගේ නම කුමක්ද. ඔබගේ නම කුමක්ද?)**

ඈ: **ඔබගේ පියා කුමක් කරයි. ඔබගේ පියා කුමක් කරයි? එතුමා කුමක් කරයි? ඔබගේ පියා කුමක් කරයි? (මගේ නම කුමක්ද. ඔබගේ නම කුමක්ද?)**

2.

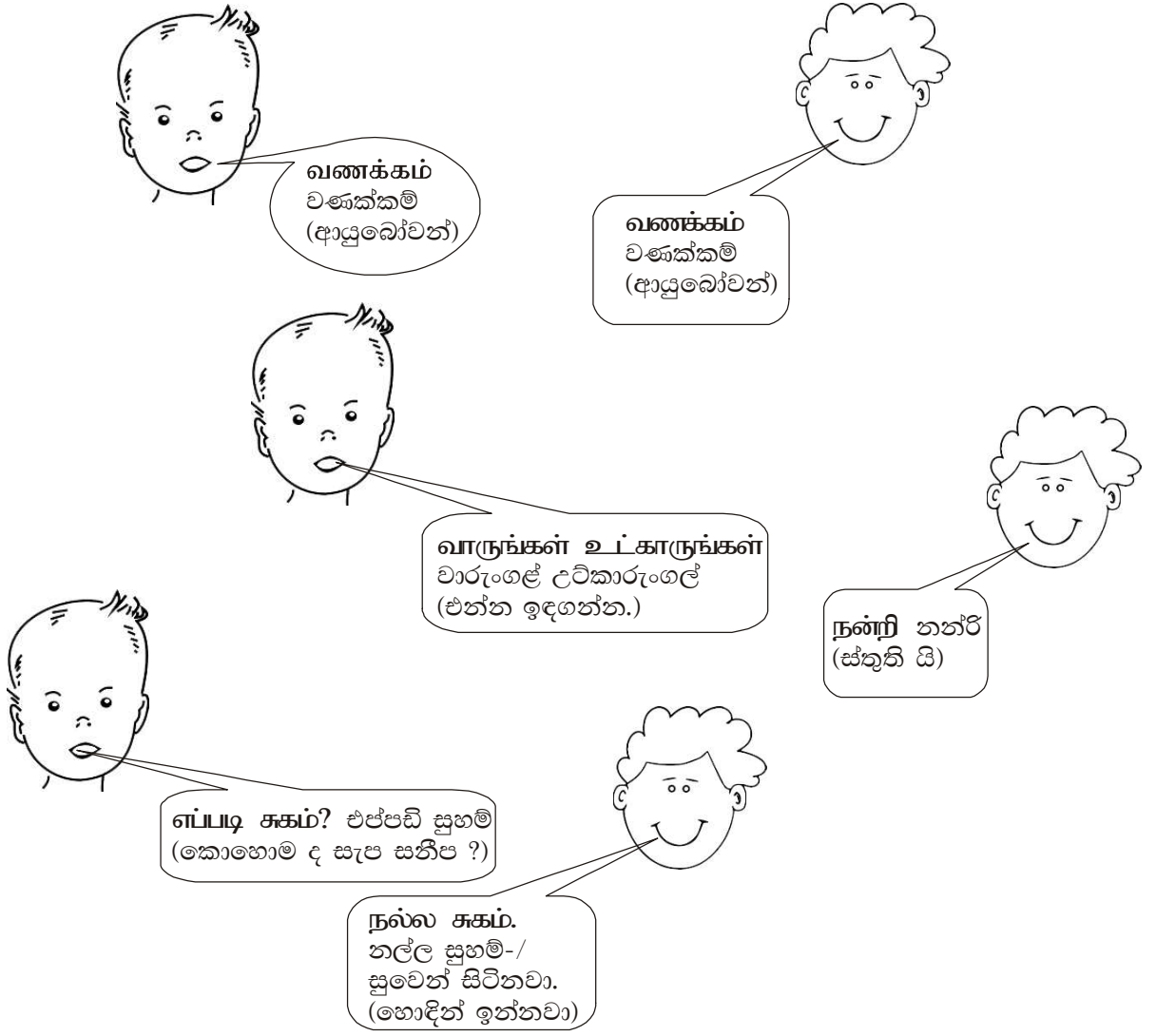

3.

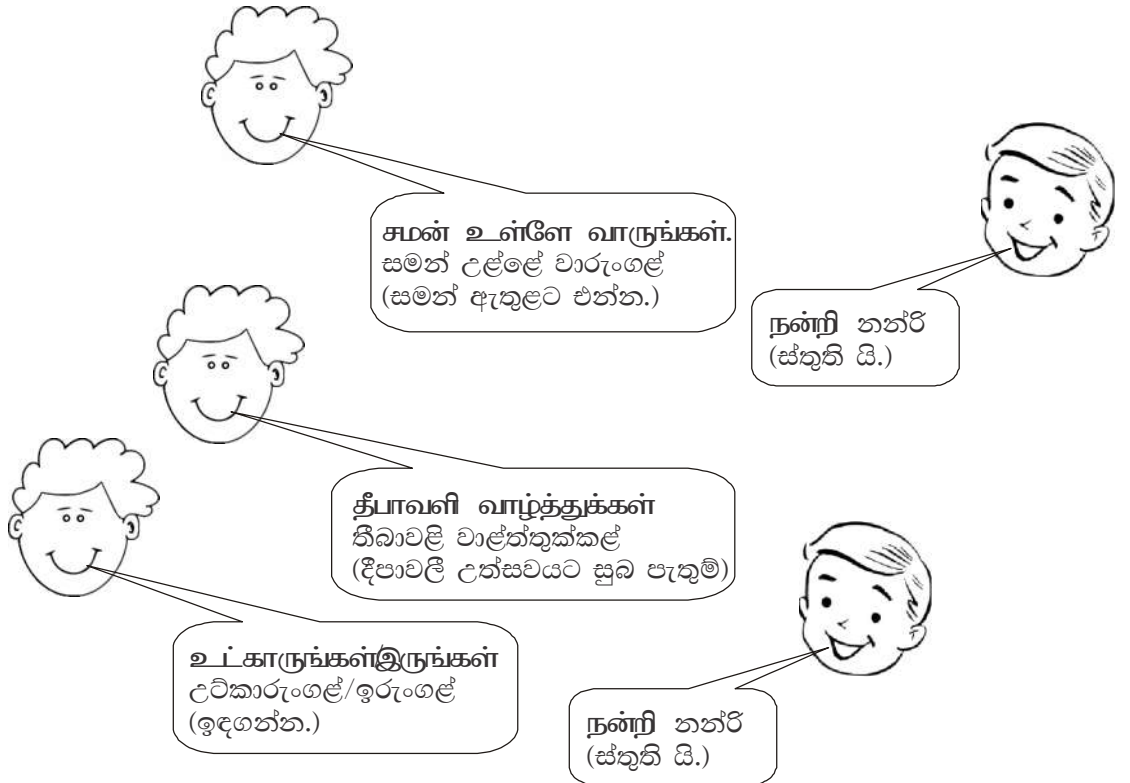

4.

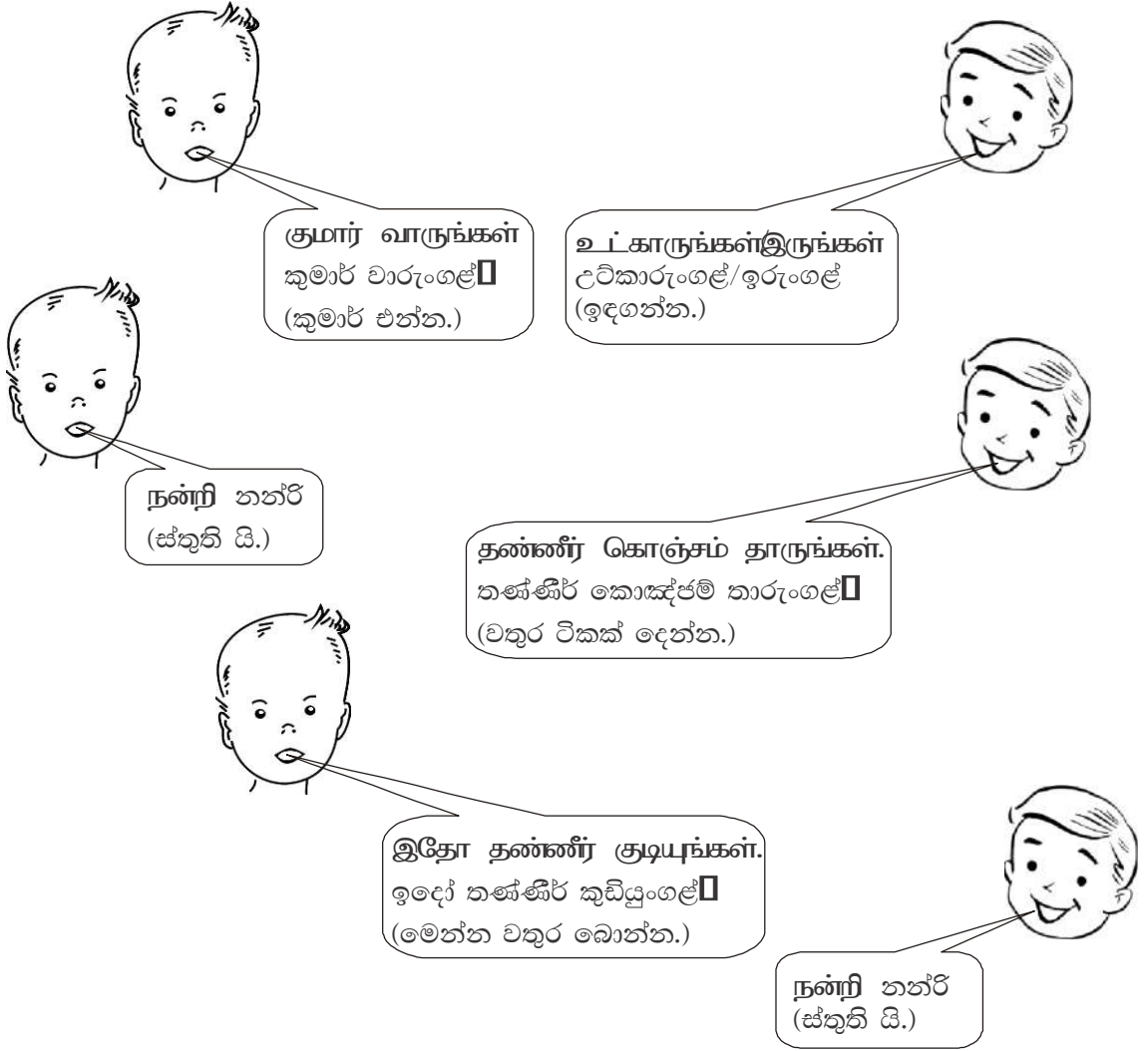

5.

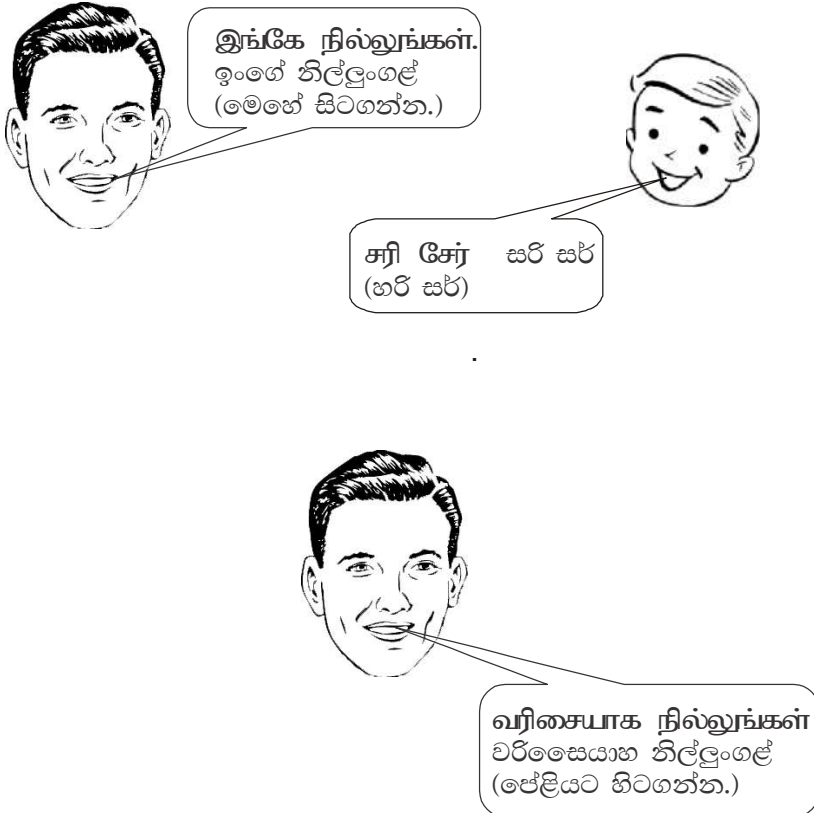



உங்கள் இலக்கம் என்ன?
 ௮-௦௭ டீ ஒலக்கம் சீன ?
 (மீயாடு அங்கய கீய டீ?)



எனது இலக்கம் ௭௮.
 சீன ஒலக்கம் சீசீ
 (மீயாடு அங்கய 7)



சரி சீசீ
 (சீசீ)



உங்கள் இலக்கம் என்ன?
 ௮-௦௭ டீ ஒலக்கம் சீன ?
 (மீயாடு அங்கய கீய டீ?)



எனது இலக்கம் நான்கு.
 சீன ஒலக்கம் சீசீ
 (மீயாடு ஒலக்கம் சீசீ)



சரி சீசீ
 (சீசீ)



உங்கள் இலக்கம் என்ன?
 ௮-௦௭ டீ ஒலக்கம் சீன ?
 (மீயாடு அங்கய கீய டீ?)



எனது இலக்கம் மூன்று.
 சீன ஒலக்கம் சீசீ
 (மீயாடு அங்கய சீசீ)

• மீ அகாரய௦ அங்க டீய டீயா சீசீசீசீ சீசீசீசீ சீசீசீசீ சீசீசீசீ

நிபுணராவ : ஶரல கவி, தீ ஈ஁ல வலல கஶித வ ஁லலா கரஶி.

஁லலலுதீ - ஁லலலீதீ ஶுலுலீலல

ஶுலலலலலலல 1

- ஶதல ஶடலத ஈலலலலலல ஶரல கவி ஶுலல ஁லல. ஶீலலல ஈரலல ஶரல வ ஶுலுலல ஶலலலல கர டுலல.
- ஶுலு வ ஶுலுல ஶலல ஶல கவி, தீ ஁லலல கரலல.

ஶல :

ஶலலல ஶுலலல வலலலு
ஶலலலலலல ஶுலலலு
அலலலல ஶுலல ஶலலலு
அலலல வலல ஶுலலலு

ஶலல ஶுலலல வலலலு
ஶலலலலலல ஶுலலு
ஈலலல ஶுலல ஶலலலு
ஈலலல வலலலலலு

ஶலல ஶுலலல ஶுலலலலல
ஶலல ஶுலலல ஶலலலல
஁லல ஶலலலல. ஈலலல
ஈலலல ஶல ஶலலலல ஶலலு
ஶலலல.

வலலலலலலலலலலல வலலலலலலலலலலல
ஶலலலல ஶுலல ஶலலலலல ஶுலல
அலலலல ஶுலலலல அலலலல ஶுலலலல
அலலலலல ஶுலல அலலலலல ஶுலல

வலலலலலலலலலலல //
ஶலலலல ஶுலல //
ஈலலலல ஶுலலலலல //
ஈலலலலல ஶுலல //

ஶலலலலலல ஶலலலல
ஶலலல ஶலலலல ஶலல
ஶலலல ஶலலலல ஶலலல
ஶலலல ஶல ஶலலல ஶலலலல
ஶலலலல.

ஶுலலலலல ஶலலல ஶுலலலலல ஶலலலல
ஶலலலல ஶுலல ஶலலலல ஶுலல
தலலலல ஶலலலல தலலலல ஶலலலல
கலலலலல ஶுலல கலலலலல ஶுலல

ஶலலலலல ஶலலலல //
ஶலலலல ஶுலலலல //
ஶலலலலல ஶலலலலல //
கலலலலல ஶுலலலல //

கலலலல கலலலல ஶலலலல வல
கலலலலலல ஶலலலல ஶலலலல வல

கலலலல கலலலல ஶலலலல ஶல
கலலலலலல ஶலலலல ஶலலலல ஶல

கலலலலல கலலலலல
ஶலலல ஶலலலல ஶலலலல
ஶலலல

கலலலல கலலலல ஶலல வல
கலலலலலல ஶலலலல ஶலல வல

கலலலல கலலலல ஶலல ஶல
கலலலலலல ஶலலலல ஶலல ஶல

கலலலல கலலலல ஶலலலல
ஶலலல ஶலலல ஶலலல

வலலலலலல ஶலலலல ஶலலலலல ஶல
ஶலலலலலல ஶலல ஶலலலலல ஶல

ஶலலலலலல ஶலலலல ஶலலலலல ஶல
ஶலலலலலல ஶலல ஶலலலலல ஶல

ஶலல ஶலலலலலல ஶலலலலல
கலலல ஶலலல ஶலலலலல
ஶலலல

ஶலலல ஶலலல ஶலலலலல ஶல
ஶலலலல ஶலலலல ஶலலலல ஶல

ஶலலல ஶலலல ஶலலலலல ஶல
ஶலலலலல ஶலலலல ஶலலல ஶல

ஶலல ஶலலலலலல ஶலலலல
கலலல ஶலலலலல ஶலலலல
ஶலலல

அப்பம் பிட்டு தோசை
அம்மா தருவார் ஆசை
இட்லி உடனே சட்னி
இனிதே உண்ண வாரீர்

இடியப்பம் பிட்டு
இணையிலலாத பாலும்
வடிவாய் உண்ண வாரீர்
வளரும் பிள்ளை வாரீர்

அச்சம் பிட்டு நோசை
அம்மா தருவார் ஆசை
இட்லி உடனே சட்னி
இனிதே உண்ண வாரீர்

இடியப்பம் பிட்டு
இணையிலலாத பாலும்
வடிவாய் உண்ண வாரீர்
வளரும் பிள்ளை வாரீர்

அம்மா அப்பாவைத் தேடி
அச்சம்,பிட்டு, நோசை,
அச்சம், இட்லி சமீப
வந்தி டு சந்தித் தந்த
தந்த. கிட்டி டு நொத்த
தந்த. வடுவென சூழிதெ
தந்த தந்த.

வீச்சிய சூரம அவிமலைய ஸெழி கல ஸூரு வவன

நான்	நான்	மம
எனக்கு	எனக்கு	மம
எனது	எனது	மம
எங்கே	எங்கே	கொனே டீ?
அங்கே	அங்கே	எனே
இங்கே	இங்கே	மெனே
என்ன?	என்ன?	மொகக டீ?
இது	இது	மே
அது	அது	அர
உங்கள்	உங்கள்	மெனே
எது	எது	மொகக டீ/கொனே டீ?
உள்ளது	உள்ளது	கினைனே/கினை

கூட்டி. : மெம வீச்சிய கெனேயெகி லா கனேனவா டீ அகி வவன கபனய கனேனா மீக லீவீம கனேனா நொவன னவ அவிமலைய கரமூ.

கூட்டி. 3 வன க்ரேனியே டேவன சாகிக காகாவ வீச்சியே ஓகெனூமீ ஓகெனவீமீ க்ரீயாவலீய கீடூ கரன அகர கனக டகவா அகி கலமூ வன க்ரேனியே நா டேவன க்ரேனியே டேவன சாகிக காகாவ வீச்சிய கீர்டேகயன்க அகந வவன கக கெடூமீ டீ க்ரீயு கரீடீ காவிக கரனன.

கலமூ வன க்ரேனியே டேவன சாகிக காகாவ வீச்சிய கீர்டேகயன்க அகல வவன கக கெடூமீ

வணக்கம்	வணக்கம்	(அய்யனெவன)
நான்	நான்	(மம
எனது பெயர்	எனது பெயர்	(மம நம
எடுங்கள்	எடுங்கள்	(கனன)
தாருங்கள்	தாருங்கள்	(கெனன)
போங்கள்	போங்கள்	(கனன)
வாருங்கள்	வாருங்கள்	(எனன)
கொல்லுங்கள்	கொல்லுங்கள்	(கியனன)
பாடுங்கள்	பாடுங்கள்	(கயனன)
பாருங்கள்	பாருங்கள்	(கெனன)
கழுதுங்கள்	கழுதுங்கள்	(கீயனன)
கிரியுங்கள்	கிரியுங்கள்	(கிநா வெனன)

எழும்புங்கள்	சிவ்மீடிம்	(தரூபினை)
இருங்கள்	ஓர்ம்	(வாவி லெனை)
கை தட்டுங்கள்	கெகெடிடிம்	(அன்பிடி கெனை)
ஓடுங்கள்	மீடிம்	(ஓலனை)
நில்லுங்கள்	நில்ட்டம்	(நலநனை)
துள்ளுங்கள்	துல்ட்டம்	(ஓகலநனை)
உங்கள் பெயர் என்ன?	ஓம் லெயர் லனை ?	(மெனை நல மொகக ஓ ?)
உங்கள் ஊர் எது ?	ஓம் ஓர் லடி ?	(மெனை கல கெகெ ஓ ?)
எனது ஊர்	லநடி ஓர்	(மெனை கல
ஒன்று	மீர்	(லக)
இரண்டு	ஓர்ம்	(ஓக)
மூன்று	மீர்	(கல)
நான்கு	நான்கு	(கல)
ஐந்து	லநடி	(லக)
நீல நிறம்	நீல நிறம்	(நில லா)
பச்சை நிறம்	லலெல நிறம்	(கெக லா)
மஞ்சள் நிறம்	மக்ட்ட நிறம்	(கல லா)
வெள்ளை நிறம்	வெலெல நிறம்	(ஓடி லா)
கறுப்பு நிறம்	கரூட்ட நிறம்	(கல லா)

லல மூ லக ஓர்ம் ஓலக லாநக கால லக கீர்ஓர்ம் லல லலக லக ஓல

இனிய லிறந்தநாள் வாழ்த்துக்கள் ஓநக லரந்டலா லலந்டுக்கல் (ஓல ஓலந ஓகக லல)

நன்றி	நன்றி	(லகநக)
புத்தகம் எடுங்கள்	லநகல மீடிம்	(லக கலந.)
பென்சில் தாருங்கள்	லநகல நார்ம்	(லநகல ஓலந.)
இங்கே வாருங்கள்	ஓமே வார்ம்	(மெக லனை)
அங்கே போங்கள்/ஓலல்லுங்கள்	ஓமே லார்ம்	(லக கலந.)
இங்கே பாருங்கள்	ஓமே லார்ம்	(மெக லகலந)
அங்கே இருங்கள்	ஓமே ஓர்ம்	(அநகல ஓலந)
அங்கே ஓடுங்கள்	ஓமே மீடிம்	(அநகல ஓலந)
இங்கே நில்லுங்கள்	ஓமே நில்ட்டம்	(மெக நலநனை)

அம்மா	அமீமா	(அமீமா)
அப்பா	அபீபா	(நான்கா)
அக்கா	அக்கா	(அக்கா)
அண்ணா	அண்ணா	(அடியா)
தங்கை	நங்கை	(நங்கை)
தம்பி	நம்பி	(மலீரி)

உங்கள் அம்மா பெயர் என்ன?	உமலீ அமீமா பையர் லீனன ? (மியாடே அமீமாடே நம மோககீ டீ ?
எனது அம்மா பெயர்	லீனன அமீமா பையர் (மடே அமீமாடே நம
உங்கள் அப்பா பெயர் என்ன?	உமலீ அபீபா பையர் லீனன ? (மியாடே நான்காடே நம மோககீ டீ ?
எனது அப்பா பெயர்	லீனன அபீபா பையர் (மடே நான்காடே நம
உங்கள் அண்ணா பெயர் என்ன?	உமலீ அண்ணா பையர் லீனன ? (மியாடே அடியாடே நம மோககீ டீ ?
எனது அண்ணா பெயர்	லீனன அண்ணா பையர் (மடே அடியாடே நம
உங்கள் அக்கா பெயர் என்ன?	உமலீ அக்கா பையர் லீனன ? (மியாடே அக்காடே நம மோககீ டீ ?
எனது அக்கா பெயர்	லீனன அக்கா பையர் (மடே அக்காடே நம
உங்கள் தங்கை பெயர் என்ன?	உமலீ நங்கை பையர் லீனன ? (மியாடே நங்கைடே நம மோககீ டீ ?
எனது தங்கை பெயர்	லீனன நங்கை பையர் (மடே நங்கைடே நம
உங்கள் தம்பி பெயர் என்ன?	உமலீ நம்பி பையர் லீனன ? (மியாடே மலீரிடே நம மோககீ டீ ?
எனது தம்பி பெயர்	லீனன நம்பி பையர் (மடே மலீரிடே நம
எனக்கு அக்கா இல்லை	லீனகீ (அக்கா) ஓலீலே (மஃ அக்கா கைனகீ நஃநஃ)

ஒன்று	ஊர்	(ஈ)
இரண்டு	ஊர்	(ஊ)
மூன்று	ஊர்	(ஊ)
நான்கு	ஊர்	(ஊ)
ஐந்து	ஊர்	(ஊ)
ஆறு	ஊர்	(ஊ)
ஏழு	ஊர்	(ஊ)
எட்டு	ஊர்	(ஊ)
ஒன்பது	ஊர்	(ஊ)
பத்து	ஊர்	(ஊ)

வானம் நீல நிறம்	வானம் நீல நிறம்	(ஊர்)
இலை பச்சை நிறம்	இலை பச்சை நிறம்	(ஊர்)
வாழைப்பழம் மஞ்சள் நிறம்	வாழைப்பழம் மஞ்சள் நிறம்	(ஊர்)
கொக்கு வெள்ளை நிறம்	கொக்கு வெள்ளை நிறம்	(ஊர்)
காகம் கறுப்பு நிறம்	காகம் கறுப்பு நிறம்	(ஊர்)
ஐம்பு சிவப்பு நிறம்	ஐம்பு சிவப்பு நிறம்	(ஊர்)
எப்படி சுகம்?	எப்படி சுகம்?	(ஊர்)
நல்ல சுகம்	நல்ல சுகம்	(ஊர்)
பென்சில்	பென்சில்	(ஊர்)
புத்தகம்	புத்தகம்	(ஊர்)
மேசை	மேசை	(ஊர்)
கதிரை	கதிரை	(ஊர்)
அடிமட்டம்	அடிமட்டம்	(ஊர்)
இடியப்பம்	இடியப்பம்	(ஊர்)
பிட்டு	பிட்டு	(ஊர்)
சோறு	சோறு	(ஊர்)
பாற்சோறு	பாற்சோறு	(ஊர்)
அப்பம்	அப்பம்	(ஊர்)
நாய்	நாய்	(ஊர்)
பூனை	பூனை	(ஊர்)
காகம்	காகம்	(ஊர்)
கிளி	கிளி	(ஊர்)
அணில்	அணில்	(ஊர்)

5.0 සිසු ප්‍රගතිය තක්සේරු කිරීම

5.1 හැඳින්වීම

ප්‍රාථමික ශ්‍රේණිවල ඉගෙන ගන්නා සිසුන් සඳහා ඵලදායී ඉගෙනුම් අත්දැකීම් සංවිධානය කිරීමේ දී ගුරු මහත්ම-මහත්මීන්ට සිසුන් ඉගෙනීමේ දී පෙන්වනු ලබන දක්ෂතා, දුබලතා, රුචි අරුචිකම් හා ඉගෙන ගන්නා ආකාරය පිළිබඳ ව සුවිශේෂ අවබෝධයක් තිබීම අත්‍යවශ්‍ය ය. ඒ අනුව පන්තියේ සිටින සියලු ම සිසුන්ට ගැලපෙන ආකාරයට ඉගෙනුම් ක්‍රම හා පහසුකම් සැලසීම වඩා සාර්ථක ව සංවිධානය කළ හැකි ය. මෙම පුළුල් අරමුණෙන් පන්ති කාමරය තුළ සිසුන්ගේ ප්‍රගතිය පිළිබඳ ව නිරන්තරයෙන් තොරතුරු රැස් කිරීමේ ක්‍රියාවලිය තක්සේරු කිරීම වශයෙන් හඳුන්වා දිය හැකි ය. ප්‍රාථමික ශ්‍රේණිවල සිසුන් තක්සේරු කිරීමේ, විවිධ අරමුණු තිබේ. ස්ථාපන කාර්ය, අනාවරණ කාර්ය, උපදේශන කාර්ය, සහතික පත් ප්‍රදානය කිරීම හා පර්යේෂණ කාර්ය මෙහි දී ප්‍රධාන වේ. එහෙත් ප්‍රාථමික ශ්‍රේණිවල දී තක්සේරු කිරීම ප්‍රධාන වශයෙන් ම අනාවරණය හා උපදේශනය යන කරුණු මුල් කරගෙන ක්‍රියාත්මක වේ. ප්‍රාථමික ශ්‍රේණිවල ඉගෙන ගන්නා සිසුන් ඉගෙනීමේ දී විවිධ ගැටලු හා සුවිශේෂතා පෙන්වනු ලබන සිසුන් වැඩි අවස්ථාවක් පවතී. ගුරු මහත්ම-මහත්මීන් උගන්වන අතරතුර ඒවා හොඳින් හඳුනාගෙන ඒවාට විසඳුම් ලබාදීම අවශ්‍ය ය. තම පන්තියේ සිටින එක් එක් සිසුවාට ගැලපෙන ආකාරයට ඉගෙනුම් කටයුතු සංවිධානය කිරීම සඳහා මෙමඟින් අවස්ථාවක් හිමි වෙනු ඇත. ඒ මඟින් සෑම සිසුවකු ම අත්‍යවශ්‍ය ඉගෙනුම් නිපුණතා සහ විෂයමාලාවෙන් අපේක්ෂිත නිපුණතා කරා කැටි ව යාමට ගුරුවරුන්ට හැකියාව ලැබේ. සිසුන් පළමු වැනි, දෙවැනි වශයෙන් තරා කිරීම හෝ දක්ෂ සිසුන් හා දුර්වල සිසුන් වශයෙන් වර්ග කිරීම හෝ වැනි කරුණු ප්‍රාථමික ශ්‍රේණිවල දී තක්සේරු කිරීමේ පරමාර්ථ නොවේ.

5.2 සිසුන් තක්සේරු කිරීම සඳහා භාවිත කළ හැකි ක්‍රමශිල්ප

සිසුන් තක්සේරු කිරීම සඳහා භාවිත කළ හැකි ක්‍රමෝපායයන් ප්‍රධාන කරුණු දෙකක් යටතේ හඳුන්වා දිය හැකි ය.

5.2.1 සිසු ප්‍රගතිය අවිධිමත් ක්‍රමෝපායයන් භාවිත කර තක්සේරු කිරීම

සිසුන් ඉගෙනීමේ යෙදී සිටින අතරතුර ම ඊට බාධා නොවන ආකාරයෙන් තොරතුරු රැස් කිරීම මෙහි දී සිදු කෙරේ. මේ සඳහා ප්‍රධාන වශයෙන් ප්‍රශ්න කිරීම, සිසුන් සමඟ තනි තනි ව හෝ කණ්ඩායම් වශයෙන් හෝ සාකච්ඡා කිරීම, සිසුන් වැඩෙහි නිරත ව සිටින අතරතුර ඔවුන්ගේ වැඩ නිරීක්ෂණ කර තොරතුරු ලබා ගැනීම, සිසුන්ගේ ගෙදර වැඩ ඇගයීමට ලක් කිරීම වැනි ක්‍රමශිල්ප භාවිත කරනු ලැබේ. මෙහි දී ගුරුවරයාගේ වෘත්තීය භාවය අතිශයයෙන් වැදගත් වේ. ගුරුවරයා විසින් ගනු ලබන විනිශ්චයයන් වඩාත් නිවැරදි ව ගැනීම සඳහා සැලකිල්ලෙන් යුතු ව කටයුතු කිරීම අවශ්‍ය ය. අවිධිමත් ක්‍රමශිල්ප මඟින් සිසුන් පිළිබඳ ව විස්තරාත්මක වූත් ගුණාත්මක වූත් තොරතුරු ලැබෙන හෙයින් ඒවා ඉගෙනුම් ඉගැන්වීම් ක්‍රියාවලිය සඳහා වඩාත් ඵලදායී ලෙස යොදා ගත හැකි වනු ඇත. සිසුන් පිළිබඳ ව ගුරුවරුන් අවිධිමත් ලෙස ගන්නා තීරණවල වලංගුතාව ද ඉතා ඉහළ බව බොහෝ පර්යේෂණ මඟින් අනාවරණය වී ඇත.

5.2.2 සිසු ප්‍රගතිය විධිමත් ලෙස තක්සේරු කිරීම

ඉගැන්වීමේ ක්‍රියාවලිය තාවකාලික ව නතර කොට පූර්ව සූදානමකින් හා සැලසුමකින් යුතු ව මුළු අවධානය ම ඒ කෙරෙහි යොමු කොට කරනු ලබන තක්සේරු කිරීම විධිමත් තක්සේරු කිරීම වශයෙන් හැඳින්විය හැකි ය. ඒ යටතේ විධිමත් පරීක්ෂණ හා ක්‍රියාකාරකම් සකස් කර භාවිත කිරීම අපේක්ෂා කෙරේ. මේ සඳහා ප්‍රාථමික ශ්‍රේණිවල උගන්වන ගුරුවරුන්ගේ ප්‍රයෝජනය පිණිස සකසා ඇති විධිමත් පරීක්ෂණ සකස් කිරීම පිළිබඳ උපදෙස් සංග්‍රහය භාවිතයට ගත හැකි ය.

5.3 තක්සේරු කිරීමේ විවිධ ස්වරූප

තක්සේරු කිරීම ඉගෙනුම්-ඉගැන්වීම් ක්‍රියාවලියේ විවිධ අවස්ථාවල දී සිදු කළ හැකි ය. ඒ අනුව තක්සේරු කිරීමේ ක්‍රියාවලිය සම්පිණ්ඩිත තක්සේරු කිරීම හා සම්භවන තක්සේරු කිරීම සහ සම්භවන හා සම්පිණ්ඩිත තක්සේරු කිරීම යනුවෙන් වර්ග කළ හැකි ය.

සම්පිණ්ඩිත තක්සේරු කිරීම

ඉගෙනුම් අදියරක් අවසානයේ යම් ඉගෙනුම් කොටසක් කොතෙක් දුරට සාධනය කර ගෙන ඇත් ද යන්න පරීක්ෂා කිරීම සම්පිණ්ඩිත තක්සේරු කිරීම යනුවෙන් අදහස් කෙරේ. ඒ අනුව අවුරුද්දක්/වාරයක්/ඒකකයක් අවසානයේ එම අවුරුද්ද/වාරය/ඒකකය තුළ උගන්වන ලද විෂය කරුණු පාදක කර ගෙන සකස් කළ තක්සේරු උපකරණයක් මඟින් සිසුන් ලබා ඇති ප්‍රගතිය තක්සේරු කළ හැකි ය. එහෙත් මෙවැනි තක්සේරු කිරීමක් ප්‍රාථමික ශ්‍රේණි සඳහා වඩාත් යෝග්‍ය යැයි නිර්දේශ කිරීම අපහසු ය.

සම්භවන තක්සේරු කිරීම

යම් ඉගෙනුම් අදියරක් අතරතුර දී නිරන්තරයෙන් සිසුන්ගේ ප්‍රගතිය හා ඉගෙනුම් දුෂ්කරතා පිළිබඳ ව සොයා බැලීම සම්භවන තක්සේරු කිරීම යනුවෙන් අදහස් කෙරේ. ප්‍රාථමික ශ්‍රේණිවල සිසුන්, ඉගෙනීමේ දී මුහුණ දෙන ගැටලුවලට ඉතා ම ප්‍රායෝගික විසඳුම් ලබා දීම අත්‍යවශ්‍ය ය. එසේ නැතහොත් සිසුන් ලබන අසාර්ථකත්වයන් ඔවුන් තව දුරටත් පසුබට සිසුන් බවට පත් කිරීමට හේතු වේ. එහෙයින් සිසුන් පිළිබඳ ව නිරන්තරයෙන් සොයා බැලීම ප්‍රාථමික ශ්‍රේණිවල තක්සේරු කිරීමේ ප්‍රධාන අරමුණක් වශයෙන් සැලකිය යුතු ය.

ප්‍රාථමික ශ්‍රේණිවල ක්‍රියාත්මක වනුයේ නිර්ණායක මූලික තක්සේරු කිරීම වේ. මෙහි දී ගුරුවරයා විසින් භාවිත කරනු ලබන අවිධිමත් ක්‍රමවේදයන් කෙරෙහි වැඩි අවධානයක් යොමු කරනු ලැබේ.

සම්භවන හා සම්පිණ්ඩිත තක්සේරු කිරීම

ඇතැම් ඉගෙනුම් නිපුණතාවල ප්‍රවීණත්වය තීරණය කිරීමේ දී ඉහත සඳහන් සම්භවන හා සම්පිණ්ඩිත යන ක්‍රම දෙක ම භාවිත කිරීමේ අවශ්‍යතාව පැන නැඟිය හැකි ය. පන්තියේ එදිනෙදා භාවිත කරන ඉගෙනුම්-ඉගැන්වීම් ක්‍රියාවලියේ දී ම රැස්කර ගන්නා තොරතුරු මෙන් ම විවිධ තක්සේරු ක්‍රම උපයෝගී කර ගනිමින් ද තොරතුරු රැස් කර ඒ මත ක්‍රියාත්මක වීම පිළිබඳව ද සැලකිලිමත් වීම වැදගත් වේ.

විෂයමාලාවේ අන්තර්ගතය හා නිපුණතා අනුව සකස් කරගත් නිර්ණායක කොටස සිසුන් ළඟා වී තිබේ ද යන්න පරීක්ෂා කිරීම නිර්ණායක මූලික තක්සේරු කිරීම යි. මේ සඳහා ප්‍රයෝජනයට ගැනීම පිණිස නිර්ණායක මූලික ව සකස් කර ඇති තක්සේරු පත්‍රිකා ප්‍රාථමික අවධිය සඳහා යෝජිත ගුරු මාර්ගෝපදේශ සංග්‍රහයන්හි අන්තර්ගත කර ඇත. මෙම ගුරු මාර්ගෝපදේශ සංග්‍රහයෙහි මවුබස සහ පරිසරය ආශ්‍රිත ක්‍රියාකාරකම් විෂයයන් සඳහා තක්සේරු පත්‍රිකා ඒ ඒ විෂය කොටස් අවසානයේ ඇතුළත් කර ඇති අතර පොදු තක්සේරු කිරීමේ පත්‍රිකාවක් ගුරු මාර්ගෝපදේශ සංග්‍රහය අවසානයේ ඉදිරිපත් කර ඇත. තව ද ගණිතය විෂය සඳහා සකස් කර ඇති තක්සේරු පත්‍රිකාව ගණිතය ගුරු මාර්ගෝපදේශ සංග්‍රහයෙහි අවසානයේ ඇතුළත් කර ඇත.

පහත දක්වා ඇත්තේ ගණිතය, මවුබස හා පරිසර ආශ්‍රිත ක්‍රියාකාරකම් විෂයයන්ට අදාළ ව සකස් කළ තක්සේරු කිරීමේ නිදසුන් කිහිපයකි.

- ගණිතය - දවසේ සිද්ධි සම්බන්ධ කර වේලාව ප්‍රකාශ කරයි.
- මවුබස - පෙළ පොතෙන් උපුටා ගත් වාක්‍ය කිහිපයක් අසා ලියයි.
- පරිසරය ආශ්‍රිත ක්‍රියාකාරකම් - මිශ්‍ර ආහාර වේලක් ගැනීමේ ඇති වැදගත්කම ප්‍රකාශ කරයි.

මීට අමතර ව අනාවරණය අරමුණු කොටගත් තක්සේරුව ප්‍රතිමාන මූලික තක්සේරුව, සාධනය අරමුණු කොටගත් තක්සේරුව, සුවිශේෂතා හඳුනා ගැනීමත් යෝග්‍ය පරිදි පමණක් එකී ක්‍රමවේද භාවිත කිරීම සඳහා අවබෝධයක් ලැබීම වැදගත් වේ.

5.4 කාර්ය සාධන ගොනුව

සිසුන් තක්සේරු කිරීම සඳහා භාවිත කළ හැකි ඉතා ම ඵලදායී ක්‍රමයක් ලෙස කාර්ය සාධන ගොනු සලකනු ලැබේ. සිසුන් ඉගෙනීමේ දී මුහුණ දෙන ගැටලු, ඔවුන් තුළ තිබෙන දක්ෂතා අඩවි ව ආගයීමේ ක්‍රමයක් වශයෙන් මෙය වැදගත් වේ. ප්‍රාථමික ශ්‍රේණිවල බොහෝ ගුරුවරුන් එක් එක් සිසුවාගේ වැඩ වෙන වෙන ම ගොනුවල එකතු කිරීම පුරුද්දක් වශයෙන් කරනු ලැබේ. එහෙත් කාර්ය සාධන ගොනුව මෙයට වඩා ඉදිරියට ගිය ක්‍රියාවලියක් සේ සලකනු ලැබේ. ඒ අනුව කාර්ය සාධන ගොනුව සිසුන්ගේ දක්ෂතා මෙන් ම ඔහු ඉගෙනීමේ දී මුහුණපාන ගැටලු නිරූපණය වන ආකාරයට ඉතා අර්ථාන්විත ලෙස සකස් කළ සිසුන්ගේ වැඩ එකතුවක් ලෙස සලකනු ලැබේ. එය සිසුවා පිළිබඳ ව පැහැදිලි අදහසක් දක්වන සුළු දෙයක් විය යුතු ය. කාර්ය සාධන ගොනු පිළියෙළ කිරීම ගුරුවරයාගෙන් ගුරුවරයාට වෙනස් විය හැකි ය. නිශ්චිත ක්‍රමයක් දැක්වීම අසීරු ය. නිර්මාණාත්මක ගුරුවරයකුට තමාගේ ම ක්‍රමයක් අනුගමනය කරමින් ඉතා උසස් මට්ටමේ කාර්ය සාධන ගොනුවක් සකස් කළ හැකි ය. කාර්ය සාධන ගොනුවකට ඇතුළත් කළ හැකි දේ මොනවා ද? බොහෝ දුරට ඒවා සිසුන්ගේ වැඩවල නියැදි, ලියූ ලේඛන, විසඳන ලද ගණිත ගැටලු, අදින ලද චිත්‍ර, කරන ලද නිර්මාණ විය හැකි ය. එසේ ම ගුරුවරයා විසින් ලියන ලද කෙටි සටහන් ද එයට ඇතුළත් කළ හැකි ය.

5.5 කෙටි සටහන් ලිවීම හා පිරික්සුම් පත් භාවිත කිරීම

සිසුන්ගේ ප්‍රගතිය හා ඉගෙනීමේ ගැටලු හඳුනා ගැනීමේ දී එක් එක් සිසුවා පිළිබඳ ව ගුරුවරයාට ප්‍රයෝජනවත් වන තොරතුරු කෙටි සටහන් වශයෙන් තබා ගැනීම ද ප්‍රයෝජනවත් වේ. පන්තියේ උගන්වන අතරතුර දී සිසුන් පිළිබඳ ව තොරතුරු සමුදායක් ගුරුවරුන්ට ලැබේ. එහෙත් මෙම තොරතුරු අර්ථාන්විත ලෙස ප්‍රයෝජනයට ගැනීමත් බොහෝ විට සිදු නොකෙරේ. එම නිසා සිසුන් පිළිබඳ ව අනාවරණය කරගන්නා තොරතුරු පොතක කෙටි සටහන් වශයෙන් තබාගෙන ඒවා අවශ්‍ය පරිදි ප්‍රයෝජනයට ගැනීම කෙරෙහි අවධානය යොමු කළ යුතුයි.

පිරික්සුම් ලැයිස්තු භාවිතය ද එසේ ම ප්‍රයෝජනවත් වන තවත් ක්‍රමයකි. ගුරු මාර්ගෝපදේශ සංග්‍රහයෙහි ඇති තක්සේරු පත්‍රිකාවල ඉදිරිපත් කර ඇති නිර්ණායක කලා සිසුන් ළඟා වී තිබේ දැයි තීරණය කිරීම සඳහා එවැනි පිරික්සුම් ලැයිස්තු ද උපයෝගී කර ගත හැකි ය.

5.6 තක්සේරු කිරීමේ පත්‍රිකා හා ඒවා ප්‍රයෝජනයට ගැනීම

රැස් කරනු ලබන තොරතුරු වාර්තා කිරීම සඳහා යොදා ගත හැකි පත්‍රිකාවල ආකෘති හතරක් ගුරු මාර්ගෝපදේශ සංග්‍රහයන්හි ඇතුළත් කර ඇත. ඒවා මවුඛස, ගණිතය, පරිසරය ආශ්‍රිත ක්‍රියාකාරකම් සහ පොදු තක්සේරු පත්‍රිකා ලෙස නම් කර ඇත.

ඒවායේ එක් එක් සිසුවාගේ නම ඉදිරියෙන් එක් එක් ඉගෙනුම් පලය සඳහා එක් කොටුව බැගින් වෙන් කර ඇත. සිසුන් ඒ ඒ ඉගෙනුම් පලය කලා ළඟා වී තිබේ ද නැති ද යන්න, පරීක්ෂා කිරීමෙන් අනතුරු ව සටහන් කළ යුතු ය. පොදු තක්සේරු පත්‍රිකාවේ තක්සේරු කිරීමට භාජනය කළ යුතු බොහෝ "ඉගෙනුම් පල" වසර පුරා ම සොයා බැලිය යුතු අයුරින් විහිදී ඇත. එක් ඉගෙනුම් පලයක් වාර තුනෙහි ම පරීක්ෂා කිරීම සඳහා දී ඇති කොටුව වෙන් කර භාවිතයට ගන්න.

එක් එක් සිසුවා සම්බන්ධයෙන් එක් එක් ඉගෙනුම් පලය යටතේ ඔබ රැස් කළ තොරතුරු ඇසුරෙන් පහත සඳහන් ආකාරයට සංකේත යෙදීමෙන් වාර්තා කළ හැකි ය.

තීරණය	සංකේතය
සාර්ථක ව කරයි	√
දුෂ්කරතා පෙන්නුම් කරයි/ තව දුරටත් උදව් අවශ්‍යයි	•

යම් ඉගෙනුම් පලයක් සම්බන්ධයෙන් සිසුවෙක් සාර්ථකත්වය පෙන්නුම් කරන්නේ ද යන්න ගුරුවරයකු විසින් තීරණය කරනු ලැබීම සඳහා අදාළ ඉගෙනුම් පලයට ගැලපෙන පරිදි තමා ම සකස් කර ගත් නිර්ණායක උපයෝගී කර ගත යුතු ය.

අත්‍යවශ්‍ය ඉගෙනුම් නිපුණතා තක්සේරුවේ දී ප්‍රවීණතාව තීරණය කිරීමේ මට්ටම් තුනකින් ද, ඒ සඳහා සුවිශේෂ වූ සංකේත තුනක් ද භාවිත කරන බව මතකයේ තබා ගැනීම ද මෙහි දී වැදගත් ය.

5.7 අනාවරණය හා ප්‍රතිකාරය

අවිධිමත් - සම්භවන හා සම්භවන හා සම්පිණ්ඩිත තක්සේරු කිරීමේ ප්‍රධාන අරමුණක් වන්නේ අනාවරණය යි.

යම් සිසුවකු සඳහා තක්සේරු පත්‍රයේ “•” සලකුණ යොදා ඇති සෑම අවස්ථාවක් කෙරෙහි ම ගුරුවරයාගේ විශේෂ අවධානය යොමු විය යුතු ය. සිසුවා මුහුණ දෙන දුෂ්කරතා හඳුනාගෙන ඒවාට පිළියම් යොදා නැවත තක්සේරු කිරීමට භාජන කළ යුතු ය. එම “•” සංකේතය, අනතුරු ව “√” සංකේතයක් බවට වෙනස් කිරීමට හැකි වන තෙක් මෙම ක්‍රියාවලිය දිගට ම සිදු කිරීම ගුරුවරුන්ගේ වගවීමයි.

හඳුනා ගනු ලබන ඉගෙනුම් දුෂ්කරතා මඟ හැර වීම පිණිස එක් එක් අවස්ථාවට ගැලපෙන පරිදි සුවිශේෂ ප්‍රතිකාරය ඉගෙනුම්-ඉගැන්වීම් ක්‍රම සම්පාදනය කිරීම ද වැදගත් ය. මේවා එක් එක් සිසුවා පෙන්නුම් කරන ඉගෙනුම් දුෂ්කරතා අනුව තීරණය විය හැකි ය.

එමෙන් ම යම් ඉගෙනුම් අභිමතාර්ථයක් කෙරෙහි පන්තියේ සිසුන් වැඩි දෙනකු “•” සලකුණු ලබා ඇත්නම් එසේ වීමට බලා හේතු රාශියක් තිබිය හැකි ය. ඒවා හඳුනා ගෙන සුදුසු ක්‍රියා මාර්ග ඇසුරින් සිසුන් අවශ්‍ය ඉගෙනුම් පල කරා ගෙන ඒම ගුරුවරයාගේ වගකීමකි.

8.0 වෙනත් කරුණු

- එක් සිසුවකුගේ ඉගෙනුම් ප්‍රගතිය තවත් සිසුවකුගේ ඉගෙනුම් ප්‍රගතිය සමඟ සැසඳීමෙන් අධ්‍යාපන වශයෙන් වැදගත් වූ තීරණ ලබා ගැනීම අසීරු ය. එම නිසා සිසු-සිසු සාධන සැසඳීමෙන් වළකින්න.
- එක් සිසුවකුගේ වර්තමාන සාධන මට්ටම එම සිසුවාගේ ම පූර්ව සාධන මට්ටම් සමඟ සැසඳීමෙන් සිසු ප්‍රගතිය පිළිබඳ තොරතුරු ලබා ගත හැකි හෙයින් ඒ පිළිබඳ ව අවධානය යොමු කළ යුතු ය. එසේ ම විෂයමාලාවේ අපේක්ෂණ කරා කොතරම් ළඟා වී ඇත් දැයි සොයා බැලිය යුතු ය.
- තමාගේ පන්තියේ සිටින සිසුන්ට ගැලපෙන ආකාරයට පන්තිය භාර ගුරුවරයා ම තක්සේරු උපකරණ සකස් කිරීමට සමත් විය යුතු ය.

මව්බස තක්සේරු කිරීම - තොරතුරු වාර්තා කිරීමේ පත්‍රිකාව

						මුද්‍රණය
						<div style="border: 1px solid black; padding: 5px;"> තක්සේරු කිරීමේ පරිමාණය සාර්ථක ව කරයි ✓ දුෂ්කරතා පෙන්වුම් කරයි තව දුරටත් උදවු අවශ්‍ය යි • </div>
						1. පවසන ලද උපදෙස්වලට සවන් දී නිවැරදි ව ප්‍රතිචාර දක්වයි.
						2. ළමා ගීතවලට සවන් දෙමින් රිද්මානුකූල ප්‍රතිචාර දක්වයි.
						3. සරල ළමා කවියක් මතකයෙන් කියයි.
						4. මාතෘකාවකට අදාළ ව සරල වැකි කිහිපයක් පවසයි.
						5. සරල ඡේද, නිවැරදි උච්චාරණයෙන් යුතු ව ශබ්ද නඟා කියවයි.
						6. විරාම ලක්ෂණ පිළිබඳ ව සැලකිලිමත් ව සරල ඡේද ශබ්ද නඟා කියවයි.
						7. අකුරු සහ වචන අතර නිවැරදි පරතරය සහිත ව ලියයි.
						8. විරාම ලක්ෂණ පිළිබඳ ව සැලකිලිමත් ව සරල වැකි ලියයි.
						9. කුඩා ඡේදයකට සවන් දී ප්‍රතිචාර දක්වයි.
						10. වචනවල ශබ්දමය වෙනස්කම් හඳුනා ගනිමින් සරල වචන අසා ලියයි.
						11. උචිත අවස්ථාවල දී ප්‍රස්තාව පිරුළු භාවිත කරයි.
						12. සුබ පැතුම් පතක ඇතුළත් විය යුතු දේ පිළිබඳ අවබෝධ කරගෙන ප්‍රකාශ කරයි.
						13. කාටූන් දෙස බලා එහි අදහස කියයි.
						14. සාහිත්‍ය සමිතියක දී තම හැකියා ඉදිරිපත් කරයි.
						15. සරල ළමා කවියක් නිර්මාණය කර ලියයි.
						16. සරල කතන්දරයක් ගොඩනඟා පවසයි.
						17. තේරවිල්ලක් සාදා ඉදිරිපත් කරයි.
						18. ලිඛිත භාෂාවෙන් ලියවුණු ලේඛන කියවයි.
						19. ප්‍රාණවාචී හා අප්‍රාණවාචී නාම පද වෙන් කර ලියයි.
						20. ගැහැනු පිරිමි හඟවන පද වෙන් කර ඉදිරිපත් කරයි.
						21. ඒකවචන, බහුවචන නාම පද සහ ක්‍රියා පද හඳුනාගෙන ලියයි.
						22. උක්තය සඳහා මම, අපි යෙදුණු වැකි වර්තමාන කාලයෙන් නිවැරදි ව ලියයි.
						23. උක්තය සඳහා ප්‍රාණවාචී ඒකවචන, බහුවචන, ගැහැනු පිරිමි හඟවන පද යෙදුණු වැකි වර්තමාන කාලයෙන් නිවැරදි ව ලියයි.
						24. උක්තය සඳහා අප්‍රාණවාචී ඒකවචන, බහුවචන යෙදුණු වැකි වර්තමාන කාලයෙන් නිවැරදි ව ලියයි.
						25. තණ/ලළ රීති හඳුනාගෙන භාවිත කරයි.

පරිසරය ආශ්‍රිත ක්‍රියාකාරකම් තක්සේරු කිරීම - තොරතුරු වාර්තා කිරීමේ පත්‍රිකාව

			<p style="text-align: center;">මෙහි ගුණාංග</p> <div style="border: 1px solid black; padding: 5px; margin: 10px auto; width: fit-content;"> <ul style="list-style-type: none"> • ප්‍රාග්ධන විද්‍යා ප්‍රවර්ධනය පුරාණ ඔස්ට්‍රේලියානු සංස්කෘතිය පුරාණ ලාංකීය සංස්කෘතිය ප්‍රාග්ධන විද්‍යා ප්‍රවර්ධනය </div>
			1. පාසලේ හා පන්තියේ තමාට බලපාන නීති හා රීති හඳුනාගෙන ඒවාට අනුගත ව කටයුතු කරයි.
			2. එදිනෙදා කටයුතුවල දී අවස්ථාවන්ට ගැලපෙන පරිදි ස්තුති කිරීම්, සමාව ඉල්ලීම්, සුඛ පැතීම් කරමින් ආචාරශීලී ව හැසිරෙයි.
			3. ශ්‍රී ලංකාවේ විවිධ ජන කොටස් නම් කරයි.
			4. ශ්‍රී ලාංකික ජන කොටස්වලට අයත් උත්සව පිළිබඳ මූලික තොරතුරු ප්‍රකාශ කරයි.
			5. පරිසරයේ ඇති පැළෑටි හා ගස්වැල් කිහිපයක් නම් කරයි.
			6. ශාක පත්‍රයක ඇති සුවිශේෂ ලක්ෂණ ගවේෂණය කර වාර්තා කරයි.
			7. ශාකයක කොටස් නිරීක්ෂණය කර විස්තර කරයි.
			8. ගස්වැල්වල පැවැත්මෙහි ඇති වැදගත්කම අගය කරයි.
			9. අවට පරිසරයේ වෙසෙන සතුන්ගේ හැසිරීම් රටා නිරීක්ෂණය කර ප්‍රකාශ කරයි.
			10. සතුන්ගෙන් මිනිසා ලබන ප්‍රයෝජන විමර්ශනය කර වාර්තා කරයි.
			11. නිවසේ ඇති කරන සතුන් රැක බලා ගැනීමට කළ යුතු දේ මොනවා දැයි ප්‍රකාශ කරයි.
			12. සත්ත්ව වර්ගයා විඳහා දැක්වෙන ගායනා හා රංගන ඉදිරිපත් කරයි.
			13. එදිනෙදා පරිහරණය කරන භාණ්ඩවලින් හා උපකරණවලින් ඉටු කර ගත හැකි කාර්යයන් ප්‍රකාශ කරයි.
			14. එදිනෙදා කාර්යවල දී මූලික ගැට ගැසීමේ ක්‍රම භාවිත කරයි.
			15. මිශ්‍ර ආහාර වේලක අඩංගු විය යුතු දේ මොනවා දැයි ප්‍රකාශ කරයි.
			16. ආහාර තෝරා ගැනීමේ දී ලෙඩ රෝගවලින් ආරක්ෂා වීම සඳහා කළ යුතු දේ ප්‍රකාශ කරයි.
			17. මිශ්‍ර ආහාර වේලක් ගැනීමේ ඇති වැදගත්කම ප්‍රකාශ කරයි.
			18. ආහාර ගැනීමේ දී අනුගමනය කළ යුතු පුරුදු හා සිරිත් විරිත් පිළිපදියි.
			19. සමීප පරිසරයේ දී සිදුවිය හැකි අනතුරු හා ඒවායින් වැළකීමට කළ යුතු දේ ප්‍රකාශ කරයි.
			20. බෝවන රෝගවලින් වැළකී සිටීමට තමාට කළ හැකි දේ ප්‍රකාශ කරයි.
			21. තමාගේ පාසලට ජලය ලැබෙන ආකාරය විස්තර කරයි.
			22. ජලය ස්වාභාවික සම්පතක් ලෙස අගය කරමින් එහි ප්‍රයෝජන විස්තර කරයි.
			23. සිසුන් පාසලට එන ආකාරය විස්තර කරයි.
			24. ගමන්බිමන් යාමට මිනිසුන් යොදා ගන්නා ක්‍රම ප්‍රකාශ කරයි.
			25. පාරේ ගමන් කරන්නන් විසින් අනුගමනය කළ යුතු නීති රීති පැහැදිලි කරයි.
			26. ඇට සිටුවීම මඟින් හා දඬු සිටුවීම මඟින් පැළ ලබාගත හැකි ආකාරය විස්තර කරයි.
			27. ගෙවත්තක් පවත්වා ගැනීමේ ප්‍රයෝජන විස්තර කරයි.
			28. එදිනෙදා වැඩ පහසුවෙන් කර ගැනීමට උදවු වන උපකරණ නම් කරයි.
			29. වැඩ පහසු කර ගැනීම සඳහා අතීතයේ භාවිත කළ ක්‍රම හා වර්තමානයේ භාවිත කරන ක්‍රම සසඳමින් වෙනස්කම් ප්‍රකාශ කරයි.
			30. කාල සටහනකට අනුව වැඩ කිරීම මඟින් කාර්යයන් පහසු කරගත හැකි ආකාර ප්‍රකාශ කරයි.

පොදු තක්සේරු කිරීම - තොරතුරු වාර්තා කිරීමේ පත්‍රිකාව

		<p style="text-align: center;">මිය ගියේදී සිදු</p> <div style="border: 1px solid black; padding: 5px; margin: 10px auto; width: fit-content;"> <ul style="list-style-type: none"> • ප්‍රභවයේ පිටුපස පුරාණ මූලාශ්‍රයක පුරාණ ලේඛනයක පුරාණ ලේඛනයක පුරාණ ලේඛනයක </div>
		1. පන්තියේ දී අන් අය කෙරෙහි ගරුත්වයෙන් යුතු ව ක්‍රියා කරයි.
		2. බෙදා හදාගෙන කටයුතු කිරීමේ අගය ප්‍රකාශ කරයි.
		3. පෞද්ගලික පිරිසිදුකම ගැන සැලකිලිමත් ව කටයුතු කරයි.
		4. තමා අවට පරිසරය පිරිසිදු කර ගැනීමට දායක වෙයි.
		5. අන්‍යයන්ට උදවු කිරීමට කැමැත්තක් දක්වයි.
		6. අන්‍යයන් සමඟ සුභද ව කතා බහ කරයි.
		7. සුභද ලෙස අන්‍යයන්ගෙන් උදවු ලබා ගනියි.
		8. පරිසරයට ආදරය කරයි.
		9. නිමාවක් දකින තුරු අවධානයෙන් වැඩ කරයි.
		10. උපකරණ නිවැරදි ව භාවිත කරයි.
		11. පාවිච්චියෙන් පසු උපකරණ නිසි තැන තබයි.
		12. වැඩක් අවසානයේ උපකරණ හා ස්ථානය පිරිසිදු කරයි.
		13. ආරක්ෂාව ගැන සැලකිලිමත් ව කටයුතු කරයි.
		14. ස්වයං ඉගෙනුමට කැමැත්තක් දක්වයි.
		15. උචිත අවස්ථාවන්හි දී සරල දෙමළ වචන භාවිත කරයි.
		16. අවස්ථානුකූල ව දෙමළ බසින් සුබ පැතුම් වදන් භාවිත කරයි.

6.0 දෙවන ප්‍රධාන අවධිය සඳහා අත්‍යවශ්‍ය ඉගෙනුම් නිපුණතා

1. හැඳින්වීම

ප්‍රාථමික අධ්‍යාපනය සඳහා වෙන් ව ඇති මුල් වසර පහ පුද්ගලයකුගේ ජීවිතයේ වැදගත් ම කාල පරිච්ඡේදය වේ. කාලීන පිළිගැනීම අනුව මින් මුල් වසර තුන මුල් ළමාවිය සංවර්ධන අවධියටත් ඉතිරි වසර දෙක ළමා වියේ ආරම්භක අවධියටත් අයත් වේ. විධිමත් අධ්‍යාපනය සඳහා අවශ්‍ය ම වන මූලික නිපුණතා මෙන් ම, සාර්ථක පුරවැසියකු ලෙස ජීවත් වීමට අවශ්‍ය නිපුණතා ද සංවර්ධනය වන්නේ මෙම කාල පරිච්ඡේදය දී ය. එම නිසා මෙම අවධියේ දී සිසුන් තුළ අත්‍යවශ්‍යයෙන් ම සංවර්ධනය විය යුතු නිපුණතා හඳුනාගෙන සිසුන් එම නිපුණතාවලින් ප්‍රවීණත්වයට පත් වීම සහතික කිරීම මෙම වැඩසටහනේ මුඛ්‍ය පරමාර්ථය යි.

තම පන්තියේ ඉගෙනුම ලබන සිසුන් අත්‍යවශ්‍ය නිපුණතාවලින් ප්‍රවීණත්වයට පත් ව ඇත් දැයි පරීක්ෂා කර බැලීමත්, එසේ නොමැති නම් ඒවා සංවර්ධනය කිරීමට අවශ්‍ය පියවර ගැනීමත් ගුරුවරයාගේ වගකීමකි. එමෙන් ම යුතුකමකි.

මෙහි දී නිපුණතා යනුවෙන් නිර්වචනය වන්නේ, දැනුම, කුසලතා, ආකල්ප හා වටිනාකම් ආදියෙහි සංකීර්ණ සංකලනයකි. යම් නිපුණතාවක මෙම අංග සියල්ල ම හෝ කිහිපයක් හෝ විවිධ මට්ටම්වලින් අන්තර්ගත වී තිබිය හැකි ය. මේ අනුව, සමහර නිපුණතා, කුසලතා දිශාවට වැඩියෙන් බර වූ ඒවා විය හැකි අතර තවත් නිපුණතාවක් දැනුම ආකල්ප දිශාවලට වැඩියෙන් බර වූ ඒවා විය හැකි ය. ඇතැම් නිපුණතා වටිනාකම් දිශාවට ද වැඩි නැඹුරුවක් දක්විය හැකි ය.

එක් එක් ප්‍රධාන අවධිය අවසන් වන විට සියලු ම සිසුන් අවධියට අත්‍යවශ්‍ය ඉගෙනුම් නිපුණතා සියල්ලෙන් ම ප්‍රවීණත්වයක් තහවුරු කිරීම අවධි භාර ගුරු මහත්ම-මහත්මීන්ගේ වගකීමකි.

- එහි දී,
- අත්‍යවශ්‍ය ඉගෙනුම් නිපුණතා යනුවෙන් අදහස් කරන්නේ කුමක් ද ?
 - පළමු වන ප්‍රධාන අවධිය සඳහා හඳුනාගෙන ඇති අත්‍යවශ්‍ය ඉගෙනුම් නිපුණතා මොනවා ද ?
 - ප්‍රවීණතාව යනුවෙන් අදහස් කරන්නේ කුමක් ද ?
 - අත්‍යවශ්‍ය ඉගෙනුම් නිපුණතාවක ප්‍රවීණතාව තහවුරු කරන්නේ කෙසේ ද ?
 - ප්‍රවීණතා මට්ටමට නොපැමිණි සිසුන් සඳහා මඟ පෙන්වීම පිණිස ගත හැකි ක්‍රියා මාර්ග මොනවා ද ?

යන කරුණු පිළිබඳ පුළුල් ව අවබෝධ කරගෙන තිබීම වැදගත් ය.

2. අත්‍යවශ්‍ය ඉගෙනුම් නිපුණතා යනු කවරේ ද ?

ප්‍රාථමික ශ්‍රේණි සඳහා පිළියෙළ කර ඇති විෂයමාලාව විවිධ හැකියා මට්ටම්වල සිටින සිසුන්ට ගැළපෙන පරිදි සරල මට්ටමේ සිට සංකීර්ණ මට්ටම තෙක් වූ නිපුණතාවලින් සමන්විත ය. මේවා අතුරින් අදාළ අවධිය තුළ සෑම සිසුවකු විසින් ම අනිවාර්යයෙන් ම පූර්ණය කර ගත යුතු පදනම් නිපුණතා සමූහය අත්‍යවශ්‍ය ඉගෙනුම් නිපුණතා ලෙස හඳුන්වා දිය හැකි ය.

අත්‍යවශ්‍ය ඉගෙනුම් නිපුණතා මඟින්,

- අදාළ අවධිය තුළ සිසුන්ගේ සංවර්ධන අවශ්‍යතා සපුරාලන,
- ඉගෙනුම තව දුරටත් ගොඩ නැගීමට හා පවත්වා ගෙන යෑමට උපකාරී වන,
- යහපත් පුරවැසියකු ලෙස සාර්ථක ව ජීවත් වීමට අනිවාර්යයෙන් ම අවශ්‍ය වන, පදනම ගොඩ නැගීමේ නිපුණතා වේ.

3. දෙවන ප්‍රධාන අවධිය සඳහා නිර්දේශිත අත්‍යවශ්‍ය ඉගෙනුම් නිපුණතා මොනවා ද ?

දෙවන ප්‍රධාන අවධියේ දී සිසුවකු විසින් අත්‍යවශ්‍ය ඉගෙනුම් නිපුණතා 50ක් සම්පූර්ණ කළ යුතු ය. මේවා හඳුනා ගැනීමේ දී පළමු වන, දෙවන සහ තුන් වන, හතර වන සහ පස් වන ශ්‍රේණිවල විෂය නිර්දේශ සහ අනිකුත් විෂයමාලා ද්‍රව්‍ය ගැඹුරින් අධ්‍යයනය කරන ලද අතර, ගුරුවරුන්, ගුරු උපදේශකවරුන්, කටිකාවාර්යවරුන්, විෂයමාලා සංවර්ධකයන් සහ ප්‍රවීණ අධ්‍යාපනඥයන් රැසකගේ අදහස් ද සැලකිල්ලට භාජන කරන ලදී. එමෙන් ම වෙනත් රටවල ප්‍රකාශයට පත් කර ඇති මෙවැනි අත්‍යවශ්‍ය ප්‍රාථමික මට්ටම ද අධ්‍යයනය කරන ලදී. එපමණක් ද නොව මෙම අවධියේ සිසුන්ගේ සංවර්ධන අවශ්‍යතා පිළිබඳ ව ද ගැඹුරු අවධානයට ලක් කොට ඇත. මෙයට අමතර ව මෙම දෙපාර්තමේන්තුව විසින් සිදු කරන ලද ළමා සංවර්ධන ප්‍රමිති පිළිබඳ පර්යේෂණාත්මක අධ්‍යයනයන්ගේ අනාවරණ ද සැලකිල්ලට ගන්නා ලදී.

හඳුනාගෙන ඇති අත්‍යවශ්‍ය ඉගෙනුම් නිපුණතා සමූහය විෂයයන් වෙන් වෙන් ව පමණක් නොව, පොදු නිපුණතා සමූහයක් වශයෙන් ද සකස් කර ඇත. එම නිපුණතා සමූහය තුළ ප්‍රාථමික අධ්‍යාපන පදනම වූ සන්නිවේදනයට, පරිසරයට, ආචාර ධර්මවලට හා ආගමට, ක්‍රීඩාවට හා විවේකයට සහ ඉගෙනුමට, පෞරුෂයට අදාළ සහ වැඩිලෝකයට සුදානමට අදාළ නිපුණතා ද යන මූලික නිපුණතාවලට අදාළ නිපුණතා ද අන්තර්ගත ව ඇත.

සුවිශේෂ ලෙස සැලකූ විට අත්‍යවශ්‍ය ඉගෙනුම් සමූහය සිසුන්ගේ සමස්ත සංවර්ධනය සඳහා පහත සඳහන් අංශවලට සෘජු ව සම්බන්ධතාවක් දක්වයි.

සිසුන්ගේ පූර්ණ සංවර්ධනය සඳහා අත්‍යවශ්‍ය ඉගෙනුම් නිපුණතා හා දායකත්වය දක්වන විවිධ අංශ

- | | |
|--------------------------------|---|
| * යහප්වන පුරුදු | * ජීව අජීව පරිසරය |
| * පෞද්ගලික සුරැකිතාව | * කුතුහලය, ආරම්භය හා නිමාව තෙක් පවත්වාගෙන යාම |
| * සියුම් වාලක හැකියා | * සංසන්දනය හා මිනුම |
| * සමවයස් ළමයින් සමඟ සම්බන්ධතා | * සෞන්දර්යය අගය කිරීම |
| * ආත්ම විශ්වාසය සහ ස්වාධීනත්වය | * හිතකර සමාජ වර්ගය |
| * සංඛ්‍යා සංකල්ප | * වැඩිහිටියන් සමඟ සම්බන්ධතා |
| * ගැටලු විසඳීම | * දළ වාලක හැකියා |
| * නිර්මාණශීලීත්වය හා පරිකල්පන | * පෝෂණය |
| * විමසුම් සහිත මනස | * භාෂාව හා මුල් කාලීන සාක්ෂරතාව |

4. ප්‍රවීණතාව යනුවෙන් අදහස් කරන්නේ කුමක් ද ?

සෑම සිසුවකු ම සියලු ම අත්‍යවශ්‍ය ඉගෙනුම් නිපුණතාවකින් ප්‍රවීණත්වයට පත් කිරීම මෙහි දී අපේක්ෂිත ය. යම් නිපුණතාවකට සම්බන්ධ දැනුම, කුසලතා, ආකල්ප සහ වටිනාකම් පිළිබඳ ව අදාළ වයසට ගැළපෙන පරිදි උසස් මට්ටමේ හැකියාවක් ප්‍රදර්ශනය කරනු ලබන සිසුවකු එම නිපුණතාවේ ප්‍රවීණයකු ලෙස සැලකිය යුතු ය. යම් නිපුණතාවක් සම්බන්ධයෙන් වූ ප්‍රවීණ මට්ටමට පැමිණි සිසුවකු පහත දක්වා ඇති ආකාරයේ ලක්ෂණ සියල්ල හෝ බහුතරයක් හෝ ප්‍රදර්ශනය කර ඇත.

- * නිපුණතාවට අදාළ ස්ථිර වර්ගාත්මක වෙනසක් ප්‍රදර්ශනය කරයි.
- * නිපුණතාවට අදාළ ඊළඟ ඉහළ මට්ටමට යොමු වීමට සුදානම් බව පෙන්නුම් කරයි.
- * නිපුණතා නියැලීම පිළිබඳ ව තමා තුළ ආත්ම විශ්වාසයක් ඇති බව ප්‍රදර්ශනය කරයි.
- * නිපුණතාවට සම්බන්ධ කරුණු තවත් අයකුට පැහැදිලි කර දීමේ හැකියාවක් පෙන්නුම් කරයි.
- * නිපුණතාව පිළිබඳ ව විශේෂ උනන්දුවක් හෝ ආශාවක් දක්වන බව පෙන්නුම් කරයි.
- * නිපුණතාවට සම්බන්ධ ගැටලුවකට මුහුණ පෑ විට එය ස්වයං උත්සාහයකින් යුතුව විසඳා ගැනීමේ හැකියාව ප්‍රදර්ශනය කරයි.
- * නිපුණතාවට අදාළ කාර්යයන් නිවැරදි ව ඉටු කරයි.
- * නිපුණතාවට අදාළ ආකල්පවලට සම්බන්ධ හැසිරීම නිරන්තරයෙන් ප්‍රදර්ශනය කරයි.

නිපුණතාවක ප්‍රවීණතාව ලබා තිබේ දැයි තීරණය කිරීමට විවිධ ආකාරයෙන් තොරතුරු රැස් කර ගැනීම අවශ්‍ය වේ. එය ගුරුවරයාගේ වෘත්තීය විනිශ්චය මත, ගුණාත්මක ලෙස, නිරන්තරයෙන් තොරතුරු රැස් කිරීම අදාළ ප්‍රධාන අවධිය පුරා සිදුවිය යුතු ය.

5. නිපුණතාවක ප්‍රවීණතාව තක්සේරු කරන්නේ කෙසේද ?

සිසුවකු යම් නිපුණතාවක ප්‍රවීණතාව කරා ගෙන ඒමේ වගකීම පන්තිභාර ගුරුවරයා සතු ය. මෙහි දී ගුරුවරයා විසින් ගනු ලබන තීරණවල වලංගුභාවය ප්‍රදර්ශනය වන ලෙසට වගකීමකින් යුතු ව, සිසුන් ඉගෙනීමේ දී පෙන්නුම් කරන ගැටලු හඳුනා ගනිමින්, අවශ්‍ය ක්‍රියාමාර්ග අනුගමනය කරමින් ඔවුන් පියවරින් පියවර අපේක්ෂිත මට්ටම් කරා ගෙන ආ යුතු ය.

අත්‍යවශ්‍ය ඉගෙනුම් නිපුණතාවල ප්‍රවීණත්වයට පත් ව තිබේ ද යන්න සම්භවන, සම්පිණ්ඩිත හා සම්භවන සහ සම්පිණ්ඩිත ක්‍රමවේද මගින් තක්සේරු කළ හැකි ය. එය පහත ඇති සටහනින් දක්වා ඇත.

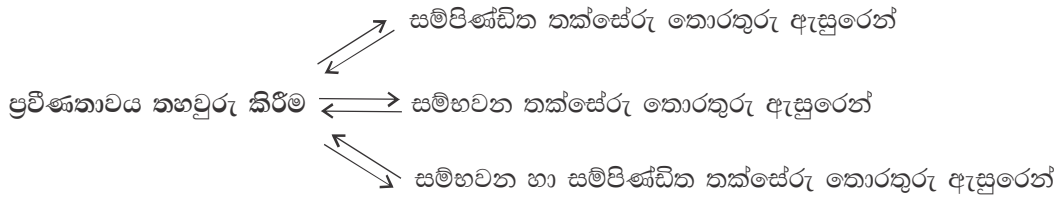

5.1 ප්‍රවීණතාව සම්භවන ලෙසට තක්සේරු කිරීම

සම්භවන තක්සේරු කිරීම යනු ඉගෙනුම්-ඉගැන්වීම් අදියරක් තුළ ඵද්නෙදා ඉගැන්වීම් කරගෙන යන අවස්ථාවල දී තොරතුරු රැස් කරමින් සිසුන්ගේ හැදියා මට්ටම් හඳුනා ගැනීමේ ක්‍රියාවලිය යි. මේ සඳහා සිසු නිරීක්ෂණය, සිසුන්ට සවන් දීම, වාචික ප්‍රශ්න කිරීම, පැවරුම් ලකුණු කිරීම වැනි ක්‍රම යොදා ගත හැකි ය.

5.2 ප්‍රවීණතාව සම්පිණ්ඩිත ලෙසට තක්සේරු කිරීම

ඇතැම් අත්‍යවශ්‍ය ඉගෙනුම් නිපුණතා වඩාත් හොඳින් තක්සේරු කළ හැක්කේ සිසු නිපුණතා සම්පිණ්ඩිත ලෙස තක්සේරු කිරීම මගිනි. සම්පිණ්ඩිත තක්සේරු කිරීම යනු ඉගෙනුම්-ඉගැන්වීම් අදියරක් අවසානයේ තොරතුරු රැස් කර සිසුන්ගේ හැකියා මට්ටම් හඳුනා ගැනීමේ ක්‍රියාවලිය යි. එනම්, පාඩම් ඒකකයක්, තේමාවක්, මාසයක්, වාරයක්, අවසානයේ විධිමත් තක්සේරු කිරීමේ උපකරණ භාවිතය මගින් සිදු කරනු ලබන තක්සේරු ක්‍රමවේදයකි.

එහිදී ඉගෙනුම්-ඉගැන්වීම් ක්‍රියාවලිය තාවකාලික ව නතර කර තක්සේරු කිරීමේ ක්‍රියාවලියට පෙරට පැමිණේ. ඒ අනුව ඒකකයක් මාසයක්, වාරයක්, අවසානයේ දෙනු ලබන විධිමත් තක්සේරු කිරීම ලෙස ක්‍රියාකාරකම් භාවිත කර සිසුන් අපේක්ෂිත මට්ටම් ලබා ඇත් ද නිගමනය කරන්න.

5.3 ප්‍රවීණතාව සම්භවන හා සම්පිණ්ඩිත ලෙසට තක්සේරු කිරීම

ඇතැම් අත්‍යවශ්‍ය ඉගෙනුම් නිපුණතාවල ප්‍රවීණත්වය තීරණය කිරීම සඳහා ඉහත සඳහන් කළ සම්පිණ්ඩිත හා සම්භවන යන ක්‍රම දෙක ම භාවිත කිරීමේ හැකියාව පවතී. පන්තියේ ඵද්නෙදා කරන ඉගෙනුම්-ඉගැන්වීම් ක්‍රියාවලියේ දී රැස් කරනු ලබන තොරතුරු මෙන් ම ළමයින්ට දෙනු ලබන විධිමත් තක්සේරු කිරීමේ ක්‍රියාකාරකම් ඇසුරෙන් ලබා ගන්නා තොරතුරු ද යන දෙවර්ගයේ ම තොරතුරු මෙහි දී ප්‍රයෝජනවත් වේ.

5.4 ප්‍රවීණත්වය සලකුණු කිරීමේ දර්ශක

සිසුන් යම් කිසි නිපුණතාවකට ළඟා වීම මට්ටම් 3කින් සලකුණු කිරීම කළ හැකි ය. අත්‍යවශ්‍ය ඉගෙනුම් නිපුණතා සඳහා සිසුන් ලබා ඇති ප්‍රවීණත්වය, 'ප්‍රවීණත්වයට දුරස්' ය. ප්‍රවීණත්වයට ආසන්න ය හා ප්‍රවීණත්වයට පත් ව ඇත' යන මට්ටම් තුනකින් හඳුනාගත යුතු ව ඇත. ඒ පිළිබඳ විස්තර පහත සටහන යටතේ දක්වා ඇත.

උදා : තිරස් ව තබන ලද දණ්ඩක් මත ඇවිදියි.

සමබර දණ්ඩ මත පියවර මාරු කරමින් සමබර ව මූල සිට අග තෙක් ඇවිදීමට ය.	සමබර දණ්ඩ දිගේ මූල සිට අග තෙක් ගමන් කළ හැකි වුව ද ගමන් කිරීමේ දී දුෂ්කරතා පෙන්වයි.	සමබර දණ්ඩේ මූල සිට අග තෙක් ඇවිදීමට නොහැකි වීම.
ප්‍රවීණත්වයට පත් ව ඇත. ✓ (රතු පැහැති)	ප්‍රවීණත්වයට ආසන්න ය. ● (කොළ පැහැති)	ප්‍රවීණතා මට්ටමට දුරස් ය. ● (නිල් පැහැති)

5.5 ප්‍රවීණතාව නොලැබූ සිසුන්ගේ දුෂ්කරතා අනාවරණය කර ගැනීම සඳහා යොදාගත හැකි ක්‍රම

සිසුවකු සම්බන්ධ නිගමනවලට එළඹීමේ දී ඔවුන් සියුම් ලෙස නිරීක්ෂණ කිරීම සහ ඒ අනුව කරන වෘත්තීය විනිශ්චය ඉතා වැදගත් ය. ප්‍රවීණතාවට පත් නොවූ සිසුන්ගෙන් ප්‍රදර්ශනය වන දුෂ්කරතා අනාවරණය කර ගැනීම සඳහා විවිධ ක්‍රම යොදා ගත හැකි වේ. සිසුන් පිළිබඳ ව ලැබී ඇති මූලික තොරතුරු ඇසුරෙන් සුවිශේෂ ව වඩාත් සුදුසු ක්‍රමය/ක්‍රම තෝරා ගැනීම වැදගත් ය. ඒ සඳහා යොදා ගත හැකි අනාවරණ ක්‍රම කිහිපයක් පහත දැක්වේ.

- * කාලයක් තුළ සියුම් ලෙස ශිෂ්‍යයාගේ හැසිරීම් රටා නිරීක්ෂණයට භාජන කිරීම.
- * ශිෂ්‍යයා සමඟ තනි ව සුහද ව කතා බස් කර ලැබෙන ප්‍රතිචාර පිළිබඳ සැලකිලිමත් වීම.
- * පැහැදිලි කිරීම්වලට ශිෂ්‍යයා යොමු කර අවධානයෙන් යුතු ව සවන් දීම.
- * අදාළ වැඩක යෙදී සිටින විට සුවිශේෂ ව නිරීක්ෂණය කිරීම.
- * ශිෂ්‍යයා පිළිබඳ ව ලියවී ඇති කෙටි සටහන්/වාර්තා ආදිය විශ්ලේෂණය කිරීම.
- * ශිෂ්‍යයාගේ පැමිණීම් වාර්තා විශ්ලේෂණය සහ නොපැමිණීමට හේතු සොයා බැලීම.
- * අදාළ අනිකුත් ගුරුවරුන් සමඟ සාකච්ඡා කර අවශ්‍ය තොරතුරු ලබා ගැනීම.
- * වැඩිමහල් සොහොයුරු/සොහොයුරියෝ පාසලේ සිටිත් නම් ඔවුන් සමඟ සාකච්ඡා කර අවශ්‍ය තොරතුරු ලබා ගැනීම.
- * දෙමාපියන් හෝ භාරකරුවන් හෝ සමඟ සාකච්ඡා කර අවශ්‍ය තොරතුරු රැස් කර ගැනීම.
- * ශිෂ්‍යයාගේ නිවසර ගොස් තොරතුරු රැස් කිරීම.
- * ශිෂ්‍යයාගේ වැඩපොත්, අභ්‍යාස පොත් සහ පැවරුම් ආදිය සුවිශේෂ ව අධ්‍යයනය කිරීම.
- * ශිෂ්‍යයාගේ නිර්මාණ, චිත්‍ර, ආකෘති යනාදිය පරීක්ෂා කිරීම.
- * ක්‍රමානුකූල ව නිර්මාණය කළ කෙටි අනාවරණය පරීක්ෂණ පැවැත්වීම
- * අවශ්‍ය අවස්ථාවන්හි දී ශිෂ්‍යයා වෛද්‍යවරයකු වෙත හෝ සායනයක් වෙත හෝ යොමු කර උපදෙස් ලබා ගැනීම.
- * ගුරුවරයා යොදා ගත් ඉගෙනුම් - ඉගැන්වීම් ක්‍රමවල යෝග්‍යතාව පිළිබඳ ව සිතා බැලීම.
- * ගුරුවරයා ශිෂ්‍යයා වෙත දැක්වූ ආකල්ප, ශිෂ්‍යයා සම්බන්ධයෙන් කටයුතු කළ ආකාරය ආදිය පිළිබඳ ව සිතා බැලීම.
- * ඉගෙනුම් දුෂ්කරතාව හඳුනා ගැනීම සඳහා වඩාත් ම උචිත වෙනත් ක්‍රම ඇතොත් ඒ අනුව දරුවා හඳුනා ගැනීම.

6. ආදර්ශ තක්සේරු කිරීමේ උපකරණ මොනවා ද ?

එක් එක් අත්‍යවශ්‍ය ඉගෙනුම් නිපුණතාව සඳහා ප්‍රවීණතාව ලබා ඇත් දැයි තහවුරු කිරීම 5.1 යටතේ දක්වා ඇති ආකාරයේ ක්‍රමවේදයන්ට අනුව ගුරු මහත්ම-මහත්මීන් විසින් ම තක්සේරු කළ යුතු වේ. ඒ අනුව සකස් කළ ආදර්ශ තක්සේරු කිරීමේ උපකරණ පිටු අංක 1 සිට ඇතුළත් කර ඇත. ඒවා ඒ ආකාරයට ම හෝ අවස්ථාවට සිසුන්ට යෝග්‍ය පරිදි හෝ ගළපාගෙන භාවිත කළ හැකි ය.

ආදර්ශ තක්සේරු කිරීමේ උපකරණ පහත සඳහන් අංගවලින් සමන්විත ය.

- * නිපුණතාව
- * අපේක්ෂිත සීමාව
- * තක්සේරුව ක්‍රියාත්මක කිරීම ආරම්භ කිරීමට සූදුසු කාලය
- * පෙර සූදානම
- * ක්‍රියා පිළිවෙළ
- * ප්‍රවීණත්වය තීරණය කිරීම සඳහා නිර්ණායක
- * අපේක්ෂිත ප්‍රවීණතා මට්මට ලඟා නොවූ සිසුන් සඳහා මඟ පෙන්වීම.

7.0 ප්‍රවීණතාව පිළිබඳ නිගමන සටහන් කරන්නේ කෙසේ ද ?

අත්‍යවශ්‍ය ඉගෙනුම් නිපුණතා කරා සිසුන් තක්සේරු කිරීම නියාමනය කිරීමේ දී ඔවුන්ගේ ප්‍රගතිය පිළිබඳ ව නිරතුරු ව පරීක්ෂා කර වාර්තා සටහන් තබා ගැනීමට අවශ්‍ය ය. ඒ සඳහා උපයෝගී කර ගත හැකි පත්‍රිකාවක් 4 සටහනේ දැක්වේ. එක් එක් අත්‍යවශ්‍ය ඉගෙනුම් නිපුණතාව පිළිබඳ එක් එක් සිසුවා ප්‍රවීණතා මට්මට පැමිණ ඇත හෝ ප්‍රවීණතා මට්මට පැමිණ නොමැත හෝ වශයෙන් ඔබ ගන්නා නිගමනය මෙහි සටහන් කරන්න. මෙසේ සිසුන් පිළිබඳ තීරණ ගැනීමේ දී ගුරුවරුන්ගේ වෘත්තීය තීරණ ගැනීමේ හැකියාව අතිශයින් ම වැදගත් වේ. එම වලංගුතාවෙන් යුතු තීරණ ගැනීමට වගබලා ගත යුතු ය.